

Приложение к журналу

РОССИЯ **F1LIFE**

№ 06 (06) 2012

Шестой этап

Гран-при

Монако

2012

Победитель

**Марк
Уэббер**



L'EQUIPE

RENAULT

TOTAL

RAUCH

INFINITI

Pepe Jeans

REPSOL

FIRE

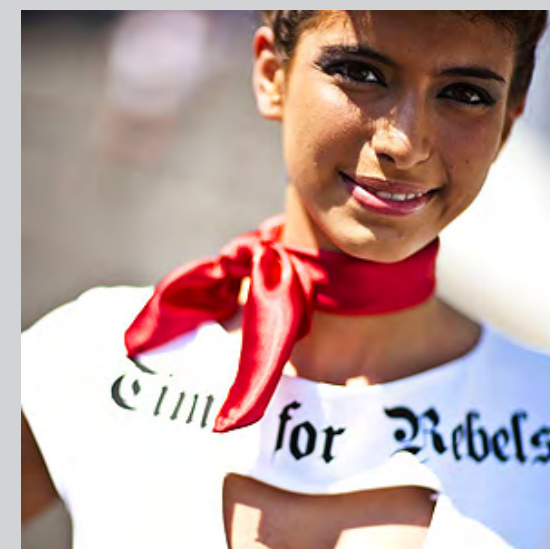

В этом сезоне и так хватает сюрпризов, но есть одна гонка, которая таит их в себе при любом раскладе — это, конечно же, Гран-при Монако. В дни Гран-при вся остальная активность в княжестве замирает — жизнь пульсирует лишь вокруг «организма» Ф-1, и тишину нарушают лишь зычные звуки V8.

Мечта каждого, кто ещё не был в Монако, побывать здесь. И многие, гордятся тем, что ходили по улочкам княжества, даже вне гоночного уик-энда. А уж те, кто побывал на самом Гран-при, согласятся со мной, что по антуражу уик-энд в Монако не уступает Абу-Даби. Единственное, что Абу-Даби попросторнее будет. И в Абу-Даби иная культура. А здесь, в Монако — всё более родное — европейское.

Сам город просто вычищен и вылизан до блеска. Я подслушал разговор одного из журналистов, говорящих по-русски. На вопрос «что ты тут делаешь», он ответил: «наслаждаюсь моментом». Да, действительно, будучи в Монако вы просто должны наслаждаться моментом!

Редактор F1LIFE, Новожилов Леонид



06 этап

Гран-при

Монако



Фото обложки:
Mark Thompson/Getty Images

все номера приложения к «F1 Life»

Редактор: Новожилов Леонид
Авторы номера: Дан Дудка,
Константин Егорычев



Одежда победителей

Бейсболка Gold Edition M.Schumacher

Бейсболка П. Мальдонадо

Футболка Ferrari Team 2012

Бейсболка L.Hamilton 2012

Бейсболка S.Vettel 2012

Москва, 1-я Тверская-Ямская, 5 | станция метро: Маяковская | +7 (495) 730-70-07

Екатеринбург | Тюмень | Красноярск | Ярославль | Самара | Краснодар



Джеймс Хант

В последние годы всё больше и больше гонщиков готовят к Гран-при Монако шлем со специальным дизайном. На этот раз, к ним присоединился и Кими, ранее выступавший под именем чемпиона мира 1976 года в гонках на снегоходах.

посмотреть фото

Photo: Andrew Ferraro/LAT Photographic

Главное, ребята, сердцем не стареть!

Показав лучшее время в квалификации на улочках средиземноморского княжества, Михаэль Шумахер радовался словно ребёнок, наконец-то получивший заветную игрушку.



Photo: xpbcc

Летучий японец!

Камуи Кобаяши, стартовавший одиннадцатым, не сумел увернуться от стоящего поперёк трассы Lotus Романа Грожана и эффектно взмыл в воздух прямо перед поворотом «Sainte Devote».



Photo: xrbcc



Фелипе Масса провёл в Монте-Карло самый сильный уик-энд в этом сезоне — в квалификации бразилец уступил своему напарнику всего одну десятую, а в гонке финишировал шестым. Сможет ли Фелипе и дальше выступать на таком уровне?

Марк Уэббер — шестой победитель в шести гонках!

Третью победу в Монако за последние три года, команда Red Bull отпраздновала купанием в бассейне Red Bull Energy Station, которое для подопечных Кристиана Хорнера стало уже традицией.



Photo: Paul Gilham/Getty Images

70 лет

по высшему разряду

Пресс-центр, расположен в Монако в повороте «RASCASSE». Гостей «Paddock-club», гостей команды Red Bull, журналистов ждал мега-приём, организованный в специальной зоне, вокруг моторхоума Red Bull, расположенного на причале.

В медиа-ките для журналистов, я увидел историческое фото «Monaco circuit 1932». Обратите внимание — в порту три кораблика и сдюток лодок. Сейчас в порту Монако непро-толкнуться.

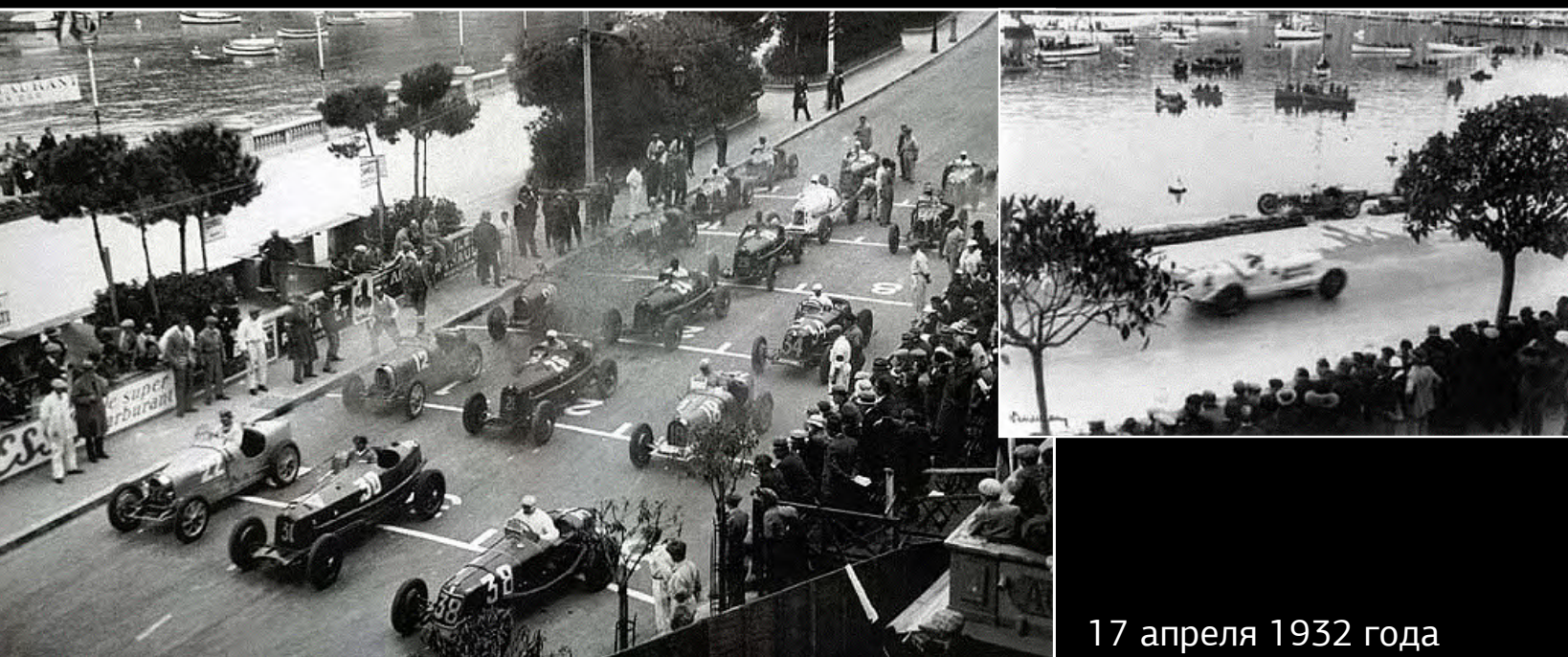

От редакции с места событий

Зона для гостей команды Red Bull

Моторхоумы команд уютятся
прямо на причале в порту



Подготовка трассы. Оборудование и специальные средства

220



мобильных радиостанций

10



кранов для эвакуации болидов с трассы

39



камер

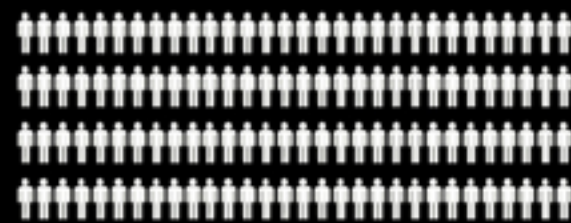

120

профессиональных пожарных



10

пожарных машин



500

огнетушителей
(один через каждые 15 метров)



33 км рельсов безопасности

649 м специальных барьеров

20 000 м² стальной проволочной сетки

1 100 тонн смонтированных конструкций (трибун)

16

поворотов
6 левых, 10 правых

Медицинское оборудование: 3 стационарных медицинских центра, 17 докторов, 13 машин скорой помощи, 2 вертолёт



Представление шестого этапа Гран-при 2012

6 864

24-27
Мая

Монако

Монте-Карло,
городская трасса

Первый Гран-при:
1929

78 кругов
x **3.340** км
260.520 км



Победители:

- 2011 | С. Феттель (Red Bull Racing)
- 2010 | М. Уэббер (Red Bull Racing)
- 2009 | Д. Баттон (Brawn GP)
- 2008 | Л. Хэмилтон (McLaren Mercedes)
- 2007 | Ф. Алонсо (McLaren Mercedes)

Лучший круг: **2004**
М. Шумахер **1:14.439**



Расписание
уикенда по
московскому
времени

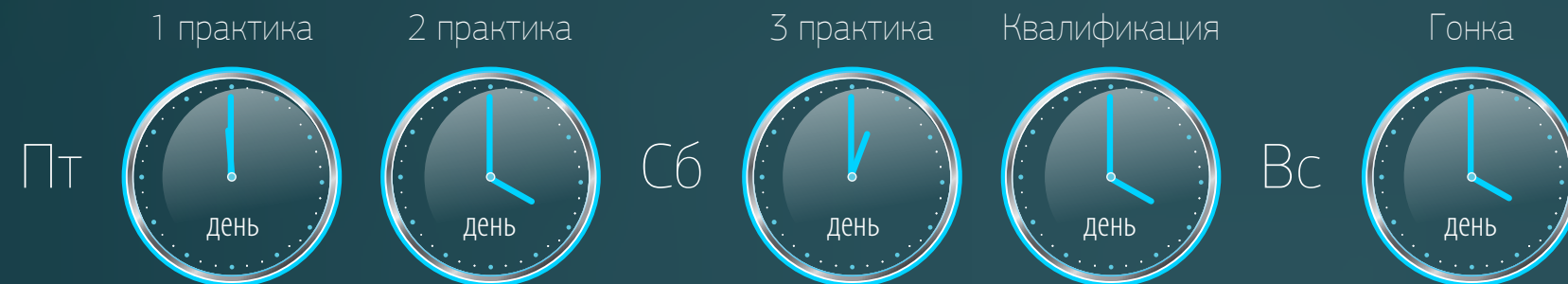

ПРОГНОЗ



24 мая, четверг, I часть — солнечно, сухо
II часть — пасмурно, влажно
26 мая, суббота — солнечно, сухо

Как уже стало традицией, первые заезды в Монако состоялись в четверг — следующий, пятничный день традиционно отводится для различных спонсорских мероприятий и презентаций, коих в дни проведения Гран-при всегда хватает «выше крыши».



Photo: Force India

Фернандо Алонсо сразу же решил сделать заявку на успех в грядущей гонке (испанец уже дважды побеждал в Монако), показав лучшее время в первой части заездов.



Погода в Монако порадовала пилотов солнцем (впрочем, тут оно светит 300 дней в году), и едва на пит-лейн загорелся зелёный сигнал, пилоты отправились на трассу, на первые установочные круги. Среди них, впрочем, не было Дженсона Баттона и Кими Райкконена — но если гонщик McLaren всё же появился на трассе за 15 минут до конца сессии (и посетовал на плохую видимость из кокпита из-за завышенного носового обтекателя), то финн так и не показался, если не считать одного круга, на котором у него возникли проблемы с рулевым управлением (этот узел, похоже, становится бичом для Кими в этом году).



Не обошлось, разумеется, и без ошибок — их совершали Картикеян, Уэббер и Масса, первые двое просто срезали трассу, избегая контакта с барьерами, а Фелипе таки приложился к нему, но несильно.



А на Mercedes Михаэля Шумахера треснуло крепление переднего антикрыла, и оно буквально волочилось по асфальту, пока немец не добрался до боксов.





За восемь минут до конца сессии на выходе из туннеля отказал двигатель у Хейкки Ковалайнена, задымив всё вокруг, и тренировку пришлось прервать красными флагами — без возобновления.

Вторая половина тренировки началась в сухих условиях, но уже через пятнадцать минут над трассой начался дождь. Впрочем, пилоты не поспешили сразу же переобуваться — в первые моменты дождь казался весьма слабым. Лучшее время к тому моменту успел показать Дженсон Баттон, и оно так и осталось, естественно, первым.

Дженсон более чем на секунду превысил утренний результат Фернандо Алонсо, используя для этого комплект суперсофта — эта смесь де-бютировала тут в текущем сезоне. Всего лишь семеро пилотов успели опробовать сей тип резины, поэтому ничего удивительного в том, что первый результат показал именно Баттон, не было.

Многие из пилотов позже решили попробовать потренироваться на промежуточных покрышках, но условия оказались неподходящими для них — было слишком сухо для подобного типа резины, но и слишком влажно для сликов. Гонщикам Williams подобные условия явно не понравились — оба совершали ошибки.



Обещанный на субботу дождь так и не посетил Монте-Карло (впрочем, у моря надеяться на точность прогнозов погоды, как известно, дело гиблое), и тренировка прошла в полностью сухих условиях. Она ещё раз подтвердила плотность результатов в сегодняшней Ф-1, и первым четырнадцать машин удалось «вписаться» в менее чем полторы секунды.



Большая часть сессии прошла без особых происшествий, но под конец тренировки они начали учащаться, сначала ди Реста потерял свою машину на торможении перед шиканой, но сумел вернуться в боксы на поврежденной машине, а кульминацией тренировки стала авария Пастора Мальдонадо — победитель предыдущей гонки разбил свой болид в Casino Square, вызвав появление красных флагов.

Photo: xpbcc

Photo: ROBERT PRATT / AFP/OUTLINE

Сессия была остановлена за три минуты до конца, лишив многих пилотов возможности улучшить свои результаты — и первым остался Нико Росберг.

Но самое плохое для Пастора заключалось в том, что незадолго до своей аварии его пути на трассе пересеклись с Серхио Пересом — и венесуэлец по какой-то причине проявил неоправданную агрессию к пилоту Sauber, вытеснив его перед входом в туннель.





Судьи, не иначе как памятуя о том, что нечто подобное Пастор выкинул и в прошлогодней Спа, сурово наказали гонщика Williams, оштрафовав его потерей десяти позиций на старте гонки, причём исполнявший на этом этапе обязанности стюарда FIA Найджел Мэнселл дал понять, что судейская коллегия вообще рассматривала возможность полной дисквалификации венесуэльца.



Статистика по итогам практик

I практика

Поз	Пилот	Команда	Круг	Время	Разн.
1	Ф. Алонсо	Ferrari	22	1:16.265	
2	Р. Грожан	Lotus-Renault	17	1:16.630	0.365
3	С. Перес	Sauber-Ferrari	19	1:16.711	0.446
4	Л. Хэмилтон	McLaren-Mercedes	12	1:16.747	0.482
5	П. Мальдонадо	Williams-Renault	20	1:16.760	0.495
6	Ф. Масса	Ferrari	19	1:16.843	0.578
7	К. Кобаяши	Sauber-Ferrari	21	1:17.038	0.773
8	Дж. Баттон	McLaren-Mercedes	13	1:17.190	0.925
9	С. Феттель	Red Bull Racing-Renault	14	1:17.222	0.957
10	Н. Росберг	Mercedes	18	1:17.261	0.996
11	М. Шумахер	Mercedes	14	1:17.413	1.148
12	Н. Хюлкенберг	Force India-Mercedes	18	1:17.631	1.366
13	М. Уэббер	Red Bull Racing-Renault	14	1:18.106	1.841
14	Ж.-Эр. Вернь	STR-Ferrari	25	1:18.209	1.944
15	Д. Риккиардо	STR-Ferrari	28	1:18.252	1.987
16	П. ди Реста	Force India-Mercedes	16	1:18.302	2.037
17	Б. Сенна	Williams-Renault	20	1:18.617	2.352
18	Х. Ковалайнен	Caterham-Renault	20	1:19.039	2.774
19	В. Петров	Caterham-Renault	16	1:19.341	3.076
20	Н. Картикеян	HRT-Cosworth	26	1:20.838	4.573
21	Ш. Пик	Marussia-Cosworth	18	1:20.895	4.630
22	Т. Глок	Marussia-Cosworth	9	1:21.638	5.373
23	П. де ла Роса	HRT-Cosworth	15	1:22.423	6.158
24	К. Райкконен	Lotus-Renault	1	—	

II практика

Поз	Пилот	Команда	Круг	Время	Разн.
1	Дж. Баттон	McLaren-Mercedes	17	1:15.746	
2	Р. Грожан	Lotus-Renault	19	1:16.138	0.392
3	Ф. Масса	Ferrari	21	1:16.602	0.856
4	Ф. Алонсо	Ferrari	23	1:16.661	0.915
5	П. Мальдонадо	Williams-Renault	20	1:16.820	1.074
6	Н. Росберг	Mercedes	15	1:17.021	1.275
7	М. Уэббер	Red Bull Racing-Renault	23	1:17.148	1.402
8	К. Кобаяши	Sauber-Ferrari	22	1:17.153	1.407
9	М. Шумахер	Mercedes	11	1:17.293	1.547
10	С. Феттель	Red Bull Racing-Renault	21	1:17.303	1.557
11	Л. Хэмилтон	McLaren-Mercedes	19	1:17.375	1.629
12	П. ди Реста	Force India-Mercedes	21	1:17.395	1.649
13	Б. Сенна	Williams-Renault	18	1:17.655	1.909
14	Н. Хюлкенберг	Force India-Mercedes	25	1:17.800	2.054
15	С. Перес	Sauber-Ferrari	24	1:18.251	2.505
16	В. Петров	Caterham-Renault	25	1:18.440	2.694
17	Ж.-Эр. Вернь	STR-Ferrari	22	1:18.522	2.776
18	Д. Риккиардо	STR-Ferrari	26	1:18.808	3.062
19	К. Райкконен	Lotus-Renault	25	1:19.267	3.521
20	Т. Глок	Marussia-Cosworth	29	1:19.309	3.563
21	Х. Ковалайнен	Caterham-Renault	13	1:20.029	4.283
22	Ш. Пик	Marussia-Cosworth	21	1:20.240	4.494
23	П. де ла Роса	HRT-Cosworth	12	1:20.631	4.885
24	Н. Картикеян	HRT-Cosworth	10	1:20.886	5.140

III практика

Поз	Пилот	Команда	Круг	Время	Разн.
1	Н. Росберг	Mercedes	25	1:15.159	
2	Ф. Масса	Ferrari	21	1:15.197	0.038
3	С. Феттель	Red Bull Racing-Renault	20	1:15.209	0.050
4	Ф. Алонсо	Ferrari	20	1:15.210	0.051
5	Р. Грожан	Lotus-Renault	18	1:15.445	0.286
6	Дж. Баттон	McLaren-Mercedes	19	1:15.471	0.312
7	Л. Хэмилтон	McLaren-Mercedes	19	1:15.734	0.575
8	М. Шумахер	Mercedes	23	1:15.893	0.734
9	С. Перес	Sauber-Ferrari	14	1:16.110	0.951
10	М. Уэббер	Red Bull Racing-Renault	19	1:16.219	1.060
11	Ж.-Эр. Вернь	STR-Ferrari	20	1:16.226	1.067
12	К. Райкконен	Lotus-Renault	21	1:16.301	1.142
13	К. Кобаяши	Sauber-Ferrari	19	1:16.311	1.152
14	Д. Риккиардо	STR-Ferrari	20	1:16.479	1.320
15	Н. Хюлкенберг	Force India-Mercedes	20	1:17.027	1.868
16	Б. Сенна	Williams-Renault	26	1:17.055	1.896
17	Х. Ковалайнен	Caterham-Renault	25	1:17.276	2.117
18	П. ди Реста	Force India-Mercedes	19	1:17.390	2.231
19	В. Петров	Caterham-Renault	22	1:17.404	2.245
20	Т. Глок	Marussia-Cosworth	18	1:18.259	3.100
21	П. Мальдонадо	Williams-Renault	22	1:18.488	3.329
22	Ш. Пик	Marussia-Cosworth	17	1:19.099	3.940
23	Н. Картикеян	HRT-Cosworth	19	1:19.147	3.988
24	П. де ла Роса	HRT-Cosworth	19	1:19.151	3.992

Квалификация

26 мая, суббота — солнечно, сухо



Photo: McLaren / HOCH ZWEI



Судьба оказалась немилостивой и к пострадавшему от действий Мальдонадо Пересу — именно он стал главным неудачником первой части квалификации, совершив ошибку в «Бассейне». Небольшого контакта с барьером было достаточно для вполне серьёзных повреждений и вылета из Q1, впрочем, мексиканец уверял, что причина вылета была в машине.



Это происшествие дало шанс пробиться в Q2 кому-то из пилотов Caterham, но в итоге не получилось ни у Ковалайнена, ни у Петрова — хотя финн был очень близок, уступив Верню считанные сотые.

«Гвоздём» Q2 стал, конечно же, неудачный результат Дженсона Баттона — англичанин очутился на 13-м месте. А вот «штрафники» Мальдонадо и Шумахер достаточно легко прошли дальше, так же как и Фелипе Масса, словно проснувшийся из летаргического сна — в Монако бразилец был на высоте весь уик-энд.

В итоге пять традиционно самых сильных команд и оказались в финале, за исключением, разумеется, Баттона, чьё место там (ненадолго, впрочем) занял «специалист Монако» Пастор Мальдонадо.



Квалификация | 26 мая, суббота

Ввиду важности квалификации на узких улочках Монако желающих сэкономить покрышки в финале на сей раз особо не было — только Феттель добровольно отказался от попыток, остальные же пилоты повели борьбу за поул.





Нико Росберг несколько минут красовался во главе таблицы с лучшим результатом, но в последний момент его сдвинули сначала Уэббер, а затем и Михаэль Шумахер, впервые после своего возвращения добившийся лучшего результата в квалификации. Михаэль был близок к этому и в начале сезона, но в последних гонках Mercedes, как будто, начала возвращаться на свой привычный прошлогодний уровень — однако в субботу после обеда серебряные стрелы вновь оказались неожиданно быстры!

Photo: MERCEDES AMG PETRONAS Formula One Team

И даже штраф за происшествие в Барселоне с Бруно Сенной не умерил радости немца — он выражал уверенность в том, что даже стартовав шестым, ему удастся включиться в борьбу за победу, которую на улочках княжества он в последний раз одержал в 2001-м году.



Статистика по итогам квалификации

**Самый
быстрый**
в квалификации
(быстрый круг)

Поз	Пилот	Команда	Круг	Q I	Q II	Q III
1	М. Шумахер ¹	Mercedes	22	1:15.873	1:15.062	1:14.301
2	М. Уэббер	Red Bull Racing-Renault	19	1:16.013	1:15.035	1:14.381
3	Н. Росберг	Mercedes	21	1:15.900	1:15.022	1:14.448
4	Л. Хэмилтон	McLaren-Mercedes	20	1:16.063	1:15.166	1:14.583
5	Р. Грожан	Lotus-Renault	27	1:15.718	1:15.219	1:14.639
6	Ф. Алонсо	Ferrari	22	1:16.153	1:15.128	1:14.948
7	Ф. Масса	Ferrari	19	1:15.983	1:14.911	1:15.049
8	К. Райкконен	Lotus-Renault	28	1:15.889	1:15.322	1:15.199
9	П. Мальдонадо ³	Williams-Renault	22	1:16.017	1:15.026	1:15.245
10	С. Феттель	Red Bull Racing-Renault	24	1:15.757	1:15.234	
11	Н. Хюлкенберг	Force India-Mercedes	17	1:15.418	1:15.421	
12	К. Кобаяши	Sauber-Ferrari	19	1:15.648	1:15.508	
13	Дж. Баттон	McLaren-Mercedes	18	1:16.399	1:15.536	
14	Б. Сенна	Williams-Renault	20	1:15.923	1:15.709	
15	П. ди Реста	Force India-Mercedes	14	1:16.062	1:15.718	
16	Д. Риккиардо	STR-Ferrari	19	1:16.360	1:15.878	
17	Ж.-Эр. Вернь	STR-Ferrari	14	1:16.491	1:16.885	
18	Х. Ковалайнен	Caterham-Renault	13	1:16.538		
19	В. Петров	Caterham-Renault	13	1:17.404		
20	Т. Глок	Marussia-Cosworth	11	1:17.947		
21	П. де ла Роса	HRT-Cosworth	11	1:18.096		
22	Ш. Пик	Marussia-Cosworth	12	1:18.476		
23	Н. Картикеян	HRT-Cosworth	8	1:19.310		
24	С. Перес ²	Sauber-Ferrari	2			

¹ Михаэль Шумахер квалифицировался 1-ым, но был оштрафован на пять мест на стартовой решётке за столкновение с Бруно Сенной в гонке Гран-при Испании.

² Серхио Перес не показал результат в пределах 107 %, но по усмотрению судей всё же выходит на старт.

³ Пастор Мальдонадо оштрафован на десять позиций за блокировку Серхио Переса на свободных заездах в субботу, и плюс пять за смену коробки передач.

Поз	Пилот	км/ч
1	Н. Хюлкенберг	282.5
2	Дж. Баттон	282.2
3	Н. Росберг	281.6
4	Д. Риккиардо	281.6
5	С. Феттель	281.2
6	Х. Ковалайнен	281.1
7	М. Уэббер	281.0
8	М. Шумахер	280.5
9	П. Мальдонадо	280.4
10	Л. Хэмилтон	280.3
11	П. ди Реста	279.8
12	Ж.-Эр. Вернь	279.6
13	Ф. Масса	279.5
14	Б. Сенна	279.3
15	В. Петров	279.0
16	Ф. Алонсо	278.9
17	Н. Картикеян	278.5
18	Р. Грожан	278.4
19	П. де ла Роса	278.2
20	К. Райкконен	278.2
21	Т. Глок	277.4
22	Ш. Пик	276.9
23	К. Кобаяши	276.6
24	С. Перес	276.4

**Самый
быстрый**
в квалификации
(максимальная скорость)



Стартовая решётка

01  Марк Уэббер Red Bull RB8 	03  Льюис Хэмилтон McLaren MP4-27 	05  Фернандо Алонсо Ferrari F2012 	07  Фелипе Масса Ferrari F2012 	09  Себастьян Феттель Red Bull RB8 	11  Камуи Кобаяши Sauber C31 	13  Бруно Сенна Williams FW34 	15  Даниэль Риккиардо Toro Rosso STR7 	17  Хейкки Ковалайнен Caterham CT-01 	19  Тимо Глок Marussia MR01 	21  Шарль Пик Marussia MR01 	23  Серхио Перес ² Sauber C31 
02  Нико Росберг Mercedes-Benz MGP W03 	04  Роман Грожан Lotus E20 	06  Михаэль Шумахер ¹ Mercedes-Benz MGP W03 	08  Кими Райкконен Lotus E20 	10  Нико Хюлькенберг Force India VJM05 	12  Дженсон Баттон McLaren MP4-27 	14  Пол ди Реста Force India VJM05 	16  Жан-Эрик Вернь Toro Rosso STR7 	18  Виталий Петров Caterham CT-01 	20  Педро де ла Роса HRT F112 	22  Нараин Картикеян HRT F112 	24  Пастор Мальдонадо ³ Williams FW34 

¹ Михаэль Шумахер квалифицировался 1-ым, но был оштрафован на пять мест на стартовой решётке за столкновение с Бруно Сенной в гонке Гран-при Испании.

² Серхио Перес не показал результат в пределах 107 %, но по усмотрению судей всё же выходит на старт.

³ Пастор Мальдонадо оштрафован на десять позиций за блокировку Серхио Переса на свободных заездах в субботу, и плюс пять за смену коробки передач.

Участники
гонки
2012

№	Пилот	Команда	Болид	Двигатель
1	Себастьян Феттель	Red Bull Racing	Red Bull RB8	Renault RS27 2.4 V8
2	Марк Уэббер	Red Bull Racing	Red Bull RB8	Renault RS27 2.4 V8
3	Дженсон Баттон	Vodafone McLaren Mercedes	McLaren MP4-27	Mercedes FO108Z 2.4 V8
4	Льюис Хэмилтон	Vodafone McLaren Mercedes	McLaren MP4-27	Mercedes FO108Z 2.4 V8
5	Фернандо Алонсо	Scuderia Ferrari	Ferrari F2012 (663)	Ferrari 056 2.4 V8
6	Фелипе Масса	Scuderia Ferrari	Ferrari F2012 (663)	Ferrari 056 2.4 V8
7	Михаэль Шумахер	Mercedes AMG Petronas Formula One Team	Mercedes-Benz MGP W03	Mercedes FO108Z 2.4 V8
8	Нико Росберг	Mercedes AMG Petronas Formula One Team	Mercedes-Benz MGP W03	Mercedes FO108Z 2.4 V8
9	Кими Райкконен	Lotus F1 Team	Lotus E20	Renault RS27 2.4 V8
10	Роман Грожан	Lotus F1 Team	Lotus E20	Renault RS27 2.4 V8
11	Пол ди Реста	Sahara Force India F1 Team	Force India VJM05	Mercedes FO108Z 2.4 V8
12	Нико Хюлькенберг	Sahara Force India F1 Team	Force India VJM05	Mercedes FO108Z 2.4 V8

№	Пилот	Команда	Болид	Двигатель
14	Камуи Кобаяши	Sauber F1 Team	Sauber C31	Ferrari 056 2.4 V8
15	Серхио Перес	Sauber F1 Team	Sauber C31	Ferrari 056 2.4 V8
16	Даниэль Риккиардо	Scuderia Toro Rosso	Toro Rosso STR7	Ferrari 056 2.4 V8
17	Жан-Эрик Вернь	Scuderia Toro Rosso	Toro Rosso STR7	Ferrari 056 2.4 V8
18	Пастор Мальдонадо	Williams F1	Williams FW34	Renault RS27 2.4 V8
19	Бруно Сенна	Williams F1	Williams FW34	Renault RS27 2.4 V8
20	Хейкки Ковалайнен	Caterham F1 Team	Caterham CT-01	Renault RS27 2.4 V8
21	Виталий Петров	Caterham F1 Team	Caterham CT-01	Renault RS27 2.4 V8
22	Педро де ла Роса	HRT F1 Team	HRT F112	Cosworth CA2012 2.4 V8
23	Нараин Картикеян	HRT F1 Team	HRT F112	Cosworth CA2012 2.4 V8
24	Тимо Глок	Marussia F1 Racing	Marussia MR01	Cosworth CA2012 2.4 V8
25	Шарль Пик	Marussia F1 Racing	Marussia MR01	Cosworth CA2012 2.4 V8

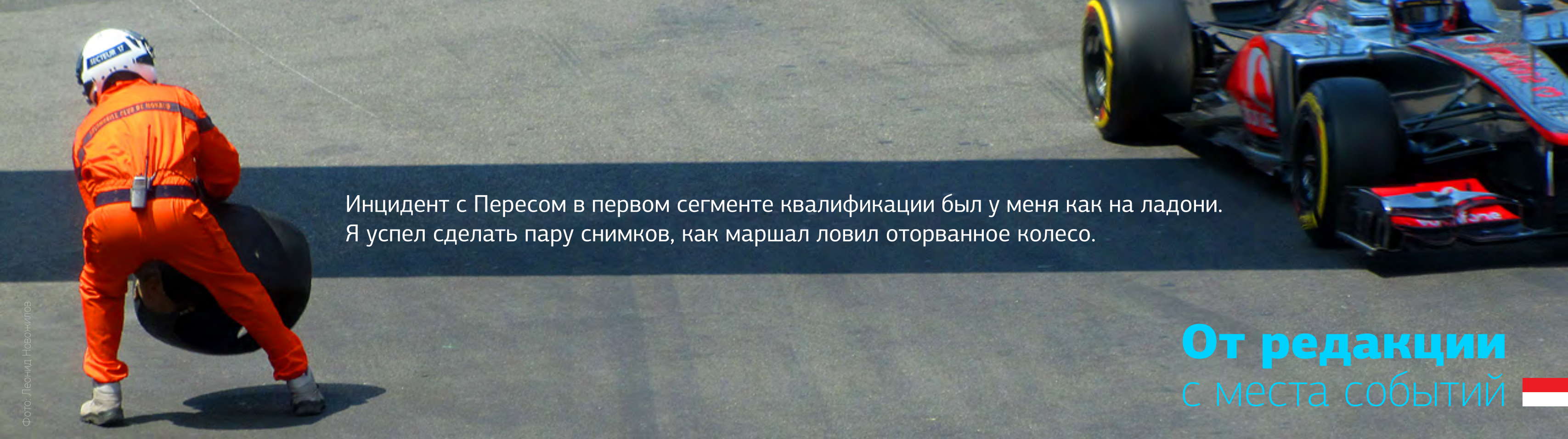

Инцидент с Пересом в первом сегменте квалификации был у меня как на ладони. Я успел сделать пару снимков, как маршал ловил оторванное колесо.

От редакции
с места событий

Квалификация заканчивается сенсацией: Шумахер на поуле! «Дас ист фантастиш!» Михаэль на пресс-конференции расплывался в улыбке. А обладателю второго места Марку Уэбберу и занявшему третье место Нико Росбергу было не до улыбок.

Вот теперь действительно SCHUMI COMEBACK! Соперникам стоять и бояться. Но нынешняя Формула-1, совсем не та, что была во времена когда Михаэль один властвовал на трассе, и все, кто в десятке, всегда готовы дать бой Шумахеру в гонке. Жаль, что у Шуми, из-за инцидента в предыдущей гонке, отняли джокер — старт с поула. Обе машины Mercedes в тройке лучших (если не брать в расчёт штраф Михаэля), говорит о готовности команды Росса Брона побеждать в этом сезоне ещё не один раз.

На пресс-конференции я задал **вопрос Михаэлю**: Михаэль, эта поул-позиция является лучшей в Вашей жизни?

Михаэль Шумахер: Я оцениваю этот поул по другому, он отличается от остальных. Он стал первым в моей второй карьере, и естественно является лучшим, поскольку он — первый. Это очень приятное чувство, после возвращения и долгих надежд на хорошие результаты в конце концов, после всего того, что было наконец собрать все вместе и доказать, на что я способен — это очень важно и я в восторге.

Всем понятно, что старт будет как всегда это бывает в Монако — острым и только нескольким пилотам удастся выиграть по одной или максимум по две позиции.

Приведу интересную статистику, кто за последние 15 лет (с 1996 по 2011), больше всего выигрывал и проигрывал позиций на первом круге после старта в ГП Монако.

- ↑ **6** 1997 Шесть позиций отыграл **Йос Ферстаппен**, стартуя с 22 места.
- ↑ **7** 1996 Семь позиций отыграл **Лука Бадоев**, стартуя с 21 места.
- ↑ **7** 2006 **Михаэль Шумахер** отыграл семь позиций, стартуя из боксов (с 23-го места на 16-ое).
- ↓ **9** 2002 Стартуя восьмым, **Дженсон Баттон** потерял девять позиций, опустившись на 17-тое место (продолжил гонку).
- ↓ **10** 1997 **Никола Ларини** стартуя одиннадцатым, потерял десять позиций (продолжил гонку).
- ↓ **10** 2012 Этот антирекорд повторил Камуи Кобаяши (минус 10 позиций на старте). С 11-го на 21-ое место.



После формульной квалификации, весьма зрелищно прошёл старт в серии GP2: со столкновениями, вылетами и настоящим завалом на первом же круге. Была и «летающая» машина.

DRIVE

27 мая, воскресенье — пасмурно, временами влажно



Photo: Paul Gilham/Getty Images



Хотя прогноз уверенно обещал дождь на день гонки, к её началу трасса оставалась сухой, но небо было затянуто тучами. Старт в Монако всегда является очень важным моментом, в который все пытаются добиться максимального преимущества для себя. Часто это оборачивается стартовыми инцидентами, и многие ждали чего-то подобного от обычно плохо стартующего Марка Уэббера.



Но австралиец на сей раз не подкачал, а вот Грожан с Хэмилтоном стартовали совсем неважно и сразу же оказались бок о бок с Алонсо. Слева при этом пытался пролезть Михаэль Шумахер.

Photo: Daimler/Hoch Zwei

Гонка | 27 мая, воскресенье

Колесо Lotus перекрестилось с колесом Mercedes, машину Грожана подбросило в воздух и она, словно бульдозер, понеслась боком вперед, сметая всё, что попадалось на её пути. Каким-то чудом всем соседям Грожана удалось увернуться, хотя Феттелю и ещё паре машин пришлось срезать первый поворот, благо, там находился выезд с пит-лейн.

JOHNNIE



Авария Романа была очень похожа на стартовый инцидент гонки 1995-го года, с Култхардом в главной роли, но тогда заезд был остановлен, на этот раз судьи ограничились машиной безопасности.

Photo: xrbcc

Гонка | 27 мая, воскресенье

Грожан оказался не единственным сошедшим — Мальдонадо в хвосте пелетона столкнулся с де ла Росой, а Камуи Кобаяши наскочил на поребрик и едва не протаранил McLaren Баттона. Японцу пришлось посетить боксы для ремонта, но он не помог и его гонка закончилась.



В районе 15-го круга, в то время как гонка постепенно превратилась в процессию, появились подозрения на скорый дождь — об этом сообщили Кими Райкконену инженеры Lotus.



Photo: Glenn Dunbar/LAT Photographic

Но в итоге он так и не пошёл, а сам Кими стал первым пилотом, резина которого начала «сдавать» — и вскоре за ним собрался целый поезд, в котором нашлось место даже соотечественнику Райкконена — Хейкки Ковалайнену из Caterham! Финн надеялся протянуть до дождя, но в итоге отказался от этой мысли и сменил резину, попутно едва не наехав в боксах на механиков Force India, обслуживавших Нико Хюлькенберга.



Среди лидеров же пит-стопы принесли только одну переменную — Алонсо удалось уверенно обыграть Хэмилтона.

К середине гонки дождик вроде начал накрапывать, но в боксы никто не стал спешить. И правильно — вскоре всё прекратилось, и пилоты смогли продолжить борьбу. Но далеко не все, к сожалению — на Mercedes Шумахера начали проявляться последствия стартового столкновения с Романом Грожаном, и пропустив несколько соперников, немец свернул в боксы и прекратил гонку — неудачи просто преследуют его по пятам в этом году.



Гонка | 27 мая, воскресенье

Сложно было и Баттону — он застрял за спиной Ковалайнена, который, поднявшись на подступы к очковой зоне, отчаянно защищал свою позицию, буквально выдавливая с трассы то Дженсона, то Серхио Переса.





В итоге это не закончилось добром — Ковалайнен сломал себе переднее антикрыло, и поехал в боксы менять его, Дженсон же сошёл из-за полученных повреждений (позже выяснилось, что это был прокол).

Photo: Sauber Motorsport AG



Photo: xpb.cc



Перес поехал дальше, и сумел обойти Верня, когда француз зазевался, пропуская на круг вперёд целую группу лидеров.



К финишу казалось, что в гонке вновь может возобновиться борьба за победу, вследствие проблем Уэббера с покрышками. Но оказавшийся за его спиной Нико Росберг совершенно не был настроен рисковать, несмотря на давление со стороны Алонсо.

А Хэмилтон, может, и рад был бы рискнуть, но его резина вновь преждевременно «умерла», и хорошо ещё, что он смог удержать свою позицию от атак неожиданно прыткого в этот уик-энд Массы.

Гонка | 27 мая, воскресенье

И пусть победу одержала команда, уже выигрывавшая ранее в этом сезоне, но победу одержал не Феттель, а Уэббер — а значит, и после шести этапов складывающаяся тенденция не была нарушена, шесть победителей в шести гонках!

Ну и кто же следующий?







Photo: Corbis/Bettmann/Getty Images



Марк Уэббер

Тусклый прошлогодний сезон принёс австралийцу лишь одну победу, да и та была, по сути, ему подарена. Трудно сказать, какие метаморфозы произошли с Марком в межсезонье, но сегодня он вновь напоминает о себе образца 2010-го года, и победа в Монако, где он выигрывал и в том, лучшем для себя сезоне, стала тому подтверждением. Многие ожидали увидеть провал Уэббера на старте, но не дождались — на сей раз он всё сделал грамотно, и захватив инициативу, уступил её лишь на короткий момент, которого не хватило Феттелю, чтобы отыгаться во время своего затянутого пит-стопа.



Михаэль Шумахер

О гонке немецкого суперчемпиона много хорошего не скажешь, хотя самой вины Михаэля в её неудачном раскладе не так и много, но выигранный в субботу поул послужил настоящим бальзамом на душу его поклонникам, вернув им надежду и уверенность в том, что даже в свои 43 года этот спортивный уникум способен на свершения самого высокого ранга. Что ж, тем любопытнее будет следить за Михаэлем в Канаде — на трассе, где он выиграл ровно столько гонок, сколько записал на свой счёт титулов.

Фелипе Масса

Пресловутого камня в Фелипе в последние месяцы не кинул разве что ленивый. Накануне гонки в Монако бразилец вновь говорил о том, что его чемпионат стартует именно тут, что он надеется на хороший результат, и прочее, прочее, что в последнее время воспринимается как банальное «бла-бла-бла». Но удивлять Фелипе начал ещё с тренировок, затем в квалификации он дал бой Алонсо, и в гонке подтвердил произошедшие с ним метаморфозы, всю гонку проведя в группе лидеров, сражавшихся за места на подиуме. И пусть тут Масса всё же оказался «крайним звеном», но, определённо, бразилец провёл свою лучшую гонку за последние эдак полтора сезона.



Дженсон Баттон

Англичанин, а точнее, его результаты постепенно входят в «неконтролируемое пике», в Монако он провалился в квалификации, снова не сумев пройти барьер Q2, и затем провёл унылую гонку, проиграв старт и надолго застряв за Caterham Хейкки Ковалайнена. Прагматичный подход Дженсона в таких условиях не мог сослужить ему доброй службы — тут гораздо уместнее была бы агрессия Хэмилтона, который знает, как «прошивать» пелетон. Дженсону пока что этого мастерства не хватает — обгонять англичанин тоже умеет, но лишь в случаях, когда к этому располагает ситуация, а это, естественно, совсем не про Монако. В итоге борьба нынешнего и бывшего гонщиков McLaren завершилась отнюдь не в пользу Баттона — несколько безуспешных атак привели к проколу колеса, и сходу с дистанции в абсолютно бесперспективной ситуации — Дженсон устал сражаться с невезением, обрушившимся на его голову в Монако.

Пастор Мальдонадо

«Из князи в грязи» угодил венесуэльский гонщик. Не успели мы порадоваться явлению «нового», «обузданного и дисциплинированного» Пастора, вернувшего Williams на первую ступень пьедестала почёта, как демоны в душе Мальдонадо вновь вырвались на свободу — в Монако он наломал дров на весь сезон, разбив машину в тренировке и некрасиво поступив с Серхио Пересом. Гонка для Пастора закончилась в первом повороте — на пути внезапно выросла «этажерка» HRT.

Статистика по итогам гонки

Старт	Финиш	Пилот	Команда	Круг	Время	Пит-стоп	Очки
1	1	М. Уэббер	Red Bull Racing-Renault	78	1:46:06.557	1	25
2	2	Н. Росберг	Mercedes	78	+0.6	1	18
5	3	Ф. Алонсо	Ferrari	78	+0.9	1	15
9	4	С. Феттель	Red Bull Racing-Renault	78	+1.3	1	12
3	5	Л. Хэмилтон	McLaren-Mercedes	78	+4.1	1	10
7	6	Ф. Масса	Ferrari	78	+6.1	1	8
14	7	П. ди Реста	Force India-Mercedes	78	+41.5	1	6
10	8	Н. Хюлкенберг	Force India-Mercedes	78	+42.5	1	4
8	9	К. Райкконен	Lotus-Renault	78	+44.0	1	2
13	10	Б. Сенна	Williams-Renault	78	+44.5	1	1
23	11	С. Перес	Sauber-Ferrari	77	+1 Круг	1	
16	12	Ж.-Эр. Вернь	STR-Ferrari	77	+1 Круг	2	
17	13	Х. Ковалайнен	Caterham-Renault	77	+1 Круг	2	
19	14	Т. Глок	Marussia-Cosworth	77	+1 Круг	2	
22	15	Н. Картикеян	HRT-Cosworth	76	+2 Круга	2	
12	16	Дж. Баттон	McLaren-Mercedes	70	прокол	1	
15	—	Д. Риккиардо	STR-Ferrari	65	управление	1	
21	—	Ш. Пик	Marussia-Cosworth	64	электрика	1	
6	—	М. Шумахер	Mercedes	63	давление топлива	1	
18	—	В. Петров	Caterham-Renault	15	электрика	1	
11	—	К. Кобаяши	Sauber-Ferrari	5	авария	1	
20	—	П. де ла Роса	HRT-Cosworth	0	авария		
24	—	П. Мальдонадо	Williams-Renault	0	авария		
4	—	Р. Грожан	Lotus-Renault	0	авария		



**Самый
быстрый**
в гонке
(быстрый круг)

Поз	Пилот	Время	на круге	ср. км/ч
1	С. Перес	1:17.296	49	155.557
2	Н. Хюлкенберг	1:18.423	35	153.322
3	М. Уэббер	1:18.805	45	152.579
4	Л. Хэмилтон	1:18.806	46	152.577
5	Ф. Алонсо	1:18.857	45	152.478
6	М. Шумахер	1:18.904	52	152.387
7	Н. Росберг	1:18.977	46	152.246
8	Ж.-Эр. Вернь	1:19.013	25	152.177
9	С. Феттель	1:19.076	43	152.056
10	Ф. Масса	1:19.101	41	152.008
11	Б. Сенна	1:19.187	51	151.843
12	К. Райкконен	1:19.246	51	151.730
13	Х. Ковалайнен	1:19.305	76	151.617
14	Ш. Пик	1:19.604	61	151.047
15	Т. Глок	1:19.637	60	150.985
16	Д. Риккиардо	1:19.752	44	150.767
17	П. ди Реста	1:19.757	51	150.757
18	Дж. Баттон	1:19.923	51	150.444
19	Н. Картикеян	1:20.286	44	149.764
20	В. Петров	1:20.825	12	148.765
21	К. Кобаяши	1:25.480	4	140.664



Памятник осминогу у музея Океанографии

Воскресенье.

Доехав из Канн до съезда с автобана на Монако — тут же началась пробка. Почти везде по одной полосе в каждом направлении. Машины медленно ползли одна за другой по узеньким улочкам княжества. Между тем, всё новые и новые машины продолжали приезжать в город. Очень много подземных общественных многоярусных паркингов, которые увы, не могут похвастать оптимальной шириной парковочных мест. Мне из маленького Peugeot 206 пришлось выкарабкиваться через пассажирскую дверь.

Выйдя из паркинга, пошёл не в ту сторону и оказался у музея Океанографии. Затем сменил вектор движения и направился в правильном направлении.

Успеваю забежать в пресс-центр во время прогревочного круга. И вот он, старт!

Отмечу интересные моменты гонки: В первом же повороте происходит инцидент Шумахера и Грожана. Роман выбывает. Шумахер минус 2 позиции. Пейс-кар на трассе. 24-й круг. Шуми прессингует Кими. Журналисты переговариваются — «Паровозик Кими». 34-й круг. Феттель ещё не заезжал на пит-стоп! Срезает одну из шикан, наверное, стремясь максимально сократить время, что бы вернувшись быть как можно выше. 36-й круг. Забавные и опасные манёвры Кими, Переса. Перес за свою езду получает штраф — проезд по пит-лейн. 47-й круг. Феттель наконец-то заезжает на пит-стоп. Выехав, оказывается впереди Хэмилтона! На последних кругах все пилоты из топ-5 были в одной секунде, но даже начавший моросить дождик не помешал Марку Уэбберу довести до победы эту гонку. Вторым финишировал Росберг. Третье место у Фернандо Алонсо, который возглавил чемпионат после Гран-при Монако.

Red Bull Racing третий раз подряд выигрывает в Монако.
Мой **вопрос к Марку**, так и прозвучал: *Марк! Как Red Bull Racing делает это?!*

Ответ Марка Уэббера:

— Ну, в первую очередь мы были на поул-позиции в течение трёх последних лет здесь, что очень сильно нам помогло. Гран-при Монако 2010 был аналогичен сегодняшнему, да и предыдущий не сильно отличался. В двух из них был пейс-кар, в прошлом году красный флаг, который помог Феттелю, но самое главное, как я думаю — мы всякий раз приезжаем сюда с очень-очень сильной машиной. В этом году, тем не менее, наш болид слабее в Монако, чем в последние пару лет, но этого оказалось достаточно, чтобы выиграть. Просто было чуть сложнее. Я не знаю, может наши ребята пьют много Red Bull здесь и это делает этот уик-энд особенным, но мы везунчики, если выиграли здесь трижды подряд, и всё это — заслуга команды.



Приз победителя Гран-при Монако Марка Уэббера и приз команды Red Bull.



После финиша сразу кипит работа по разбору трассы и приведению города в обычное состояние. А зрители получают возможность пройтись там, где ещё несколько мгновений назад мчались гоночные машины.



Итак, уик-энд в Монако окончен. Возвращаясь в офис в Дюссельдорфе, я пребывал в настоящем восторге от своей первой поездки в Монако! Гран-при Монако — это чудо!

F1LIFE, FORMULASTORE и Леонид Новожилов представляют проект FORMULATRAVEL: билеты и туры на Гран-при.

Туристическое агентство

FORMULATRAVEL®

Путешествуйте с нами!

**Программы
путешествий:**

ГП Бельгии

ГП Италии

ГП Германии

ГП Британии

ГП Европы

Валенсия

Бронируйте билеты и путешествия
на нашем сайте: www.formulatravel.ru
и по телефону: **+7 (495) 997-94-37**

«Я открою вам весь мир Формулы-1»!

Новожилов Леонид,
руководитель проектов
FORMULATRAVEL и FORMULASTORE

Сегодня у вас есть возможность
заказать путешествие на Гран-
при сезона 2012, билеты
на все автодромы чемпионата.

Мы организуем трансферы
и экскурсии в стране проведения
гонки, и в соседних странах
(в Европе). Вы сможете побывать
на Гран-при, а так же увидеть
достопримечательности
нескольких стран!

В поездке каждую минигруппу
туристов сопровождает наш
сотрудник.



ООО «Формула Тревел». ОГРН: 1117746305489.
Юр. адрес: 125167, г. Москва, 4-я ул. Восьмого Марта, д. 6а.
Офис: Москва, ул. Скаковая, д. 32а, оф. 87а.
Тел. (495) 997-94-37, эл. почта: F1@formulatravel.ru

Германия 19 июля — 23 июля

Путешествие
на Гран-при 2012

Гран-при Германии 2012. Хоккенхайм

Гран-при Германии просто не может не присутствовать в календаре чемпионата мира, ввиду впечатляющего представительства этой страны в Ф-1 — с полдюжины гонщиков плюс несколько крупных компаний, таких, как Mercedes. Пребывание в стране оставит неизгладимые впечатления от порядка и организованности местного социума, сами гонки тоже не разочаруют — обе немецкие трассы характеризуются большими возможностями для обгона и неизменно интересной борьбой.

Вероятность того, что победу одержит немецкий гонщик, достаточно велика, поэтому атмосфера во время гонки обещает стать незабываемой. Впрочем, «выстрелить» может кто угодно — достаточно вспомнить «дубль» Ferrari два года назад, или дебютную победу Уэббера в 2009-м!



Керпен. Картодром Михаэля Шумахера.

19.07

четверг

- ▶ вылет из Москвы в 17:20
- ▶ прилёт во Франкфурт-на-Майне в 18:50
- ▶ трансфер — аэропорт — отель
- ▶ размещение в отеле в центре города

20.07

пятница

- ▶ завтрак в отеле
- ▶ трансфер на автодром
- ▶ просмотр первой и второй практики
- ▶ трансфер автодром — отель
- ▶ прогулка по центру Франкфурта-на-Майне
- ▶ ужин в ресторане (оплачивается по меню)

21.07

суббота

- ▶ завтрак в отеле
- ▶ трансфер на автодром
- ▶ просмотр квалификации
- ▶ поездка в Керпен на картодром Михаэля Шумахера
- ▶ трансфер Керпен — отель

22.07

воскресенье

- ▶ завтрак в отеле
- ▶ трансфер на автодром
- ▶ просмотр гонки
- ▶ трансфер автодром — отель
- ▶ свободное время. Осмотр достопримечательностей

23.07

понедельник

- ▶ трансфер отель — аэропорт
- ▶ вылет в Москву в 07:35
- ▶ прилёт в Москву в 12:45

Стоимость: 1 турист: **45 300** руб. / 2 туриста: **75 600** руб.

В стоимость путешествия включено: авиабилеты туда-обратно, встреча в аэропорту, проживание в отеле класса 4* в центре Франкфурта-на-Майне, завтраки в отеле, трансферы аэропорт — отель — аэропорт и отель — автодром — отель, медицинская страховка с покрытием 30000 евро.

Поездка в город Шумахера — по желанию. Оплачивается дополнительно: 4 500 рублей с человека.

FORMULATRAVEL®

Комментарии для вас и разные нюансы путешествия:

F1@Formulatravel.ru

тел. (495) **997-94-37**

Закрывается парк



Спорные отверстия в днище Red Bull RB8

В Монако возникло множество споров о легальности днища Red Bull RB8, а перед стартом гонки по пит-лейн и вовсе поползли слухи о том, что кто-то из соперников команды Кристиана Хорнера рассматривает возможность подачи протеста после финиша гонки. И всё это несмотря на то, что команда Red Bull начала использовать это днище ещё в Бахрейне, после одобрения его конструкции технической инспекцией FIA.

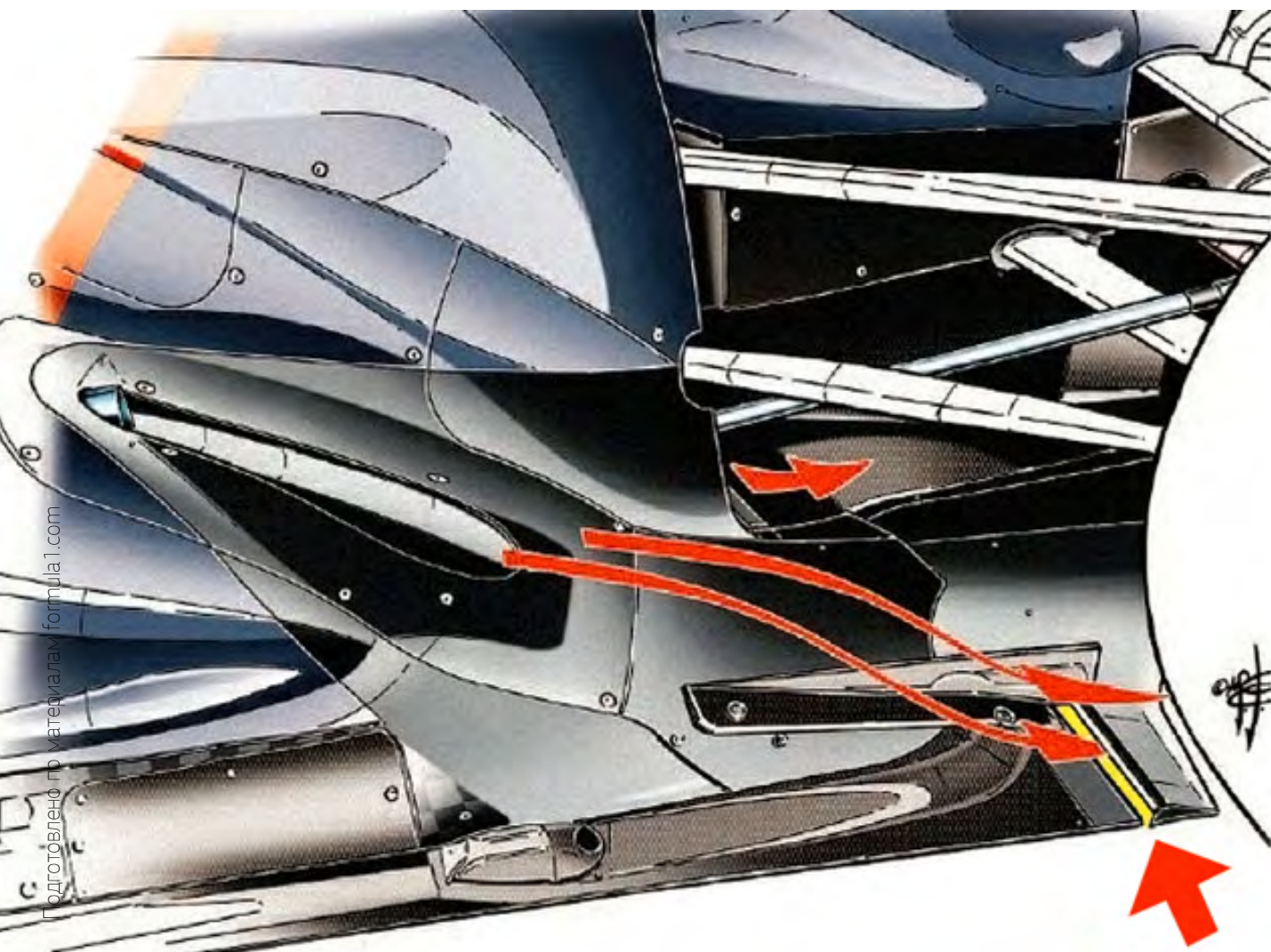
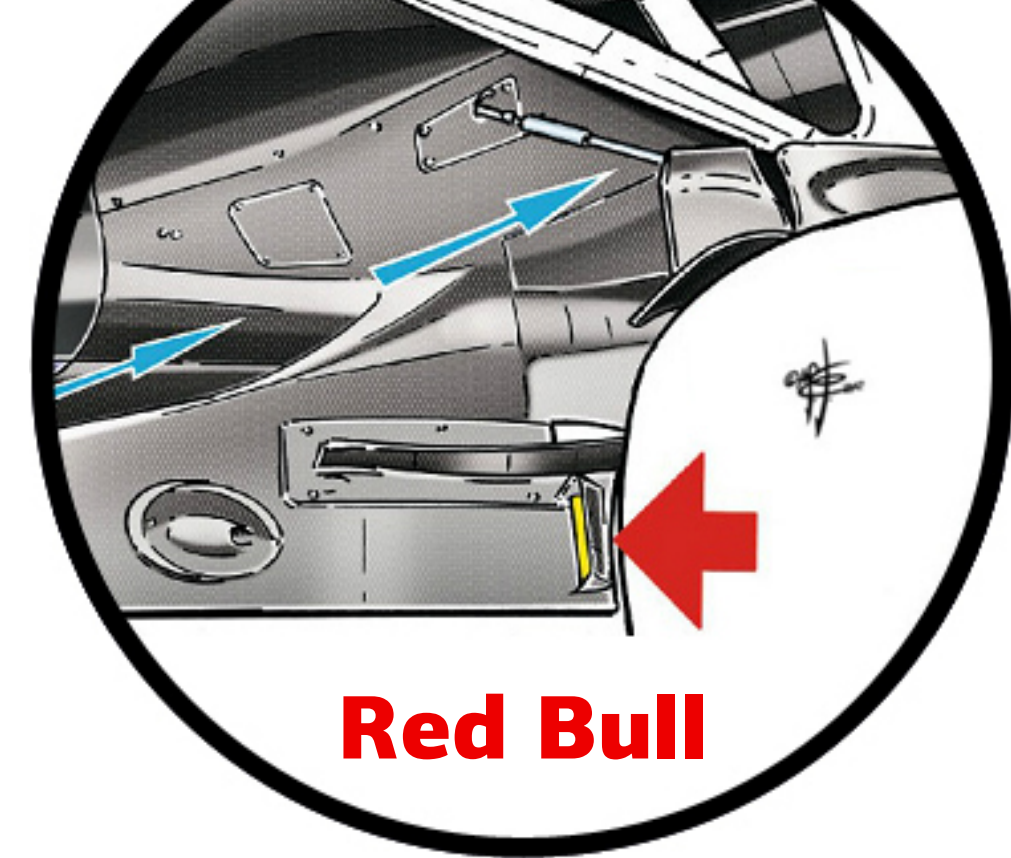

Предметом дискуссий стали прямоугольные отверстия в днище, расположенные перед задними колёсами (красная стрелка на верхнем рисунке).

Статья 3.12.5 технического регламента гласит: «Все части, лежащие на базовой и ступенчатой плоскостях, включая переход между двумя этими плоскостями, должны быть однообразными, твёрдыми, жёсткими, непрерывными, неподвижно закреплёнными (без степеней свободы по отношению к кузову/шасси), непроницаемыми поверхностями при любых обстоятельствах».

Суть спора состоит в том, что вырез в днище RB8 является «замкнутым» со всех сторон, говоря иначе, представляет собой отверстие, а это означает, что днище не является «непроницаемым», в отличие от вырезов в этих же местах на Sauber C31 (красная стрелка на левом рисунке) и Ferrari F2012, которые не замкнуты у края днища и представляют собой именно вырезы, а не отверстия.

Несмотря на слухи, после гонки ни одна из команд так и не подала протест на решение Red Bull. Однако, техническая рабочая группа FIA всё же решила рассмотреть легальность днища RB8 на назначенном на понедельник заседании.

Новый диффузор Ferrari F2012

В Монако команда Ferrari вновь использовала диффузор, впервые появившийся на F2012 во время Гран-при Испании.

Новинка имеет изогнутое сочленение (1) между задней кромкой диффузора и средней вертикальной перегородкой.

В целях повышения эффективности и снижения лобового сопротивления, конструкторы Ferrari скруглили нижнюю часть вертикальных перегородок (2).

Помимо этого, маленькие закрылки (3), расположенные над задней кромкой диффузора, позволяют направить воздушный поток так, словно диффузор установлен под небольшим углом вверх, что позволяет увеличить прижимную силу.

Новые торцевые пластины заднего крыла (4) стали ниже чем прежде и имеют четыре вертикальные прорези, весьма похожие на жабры, — это решение также способствует снижению лобового сопротивления.

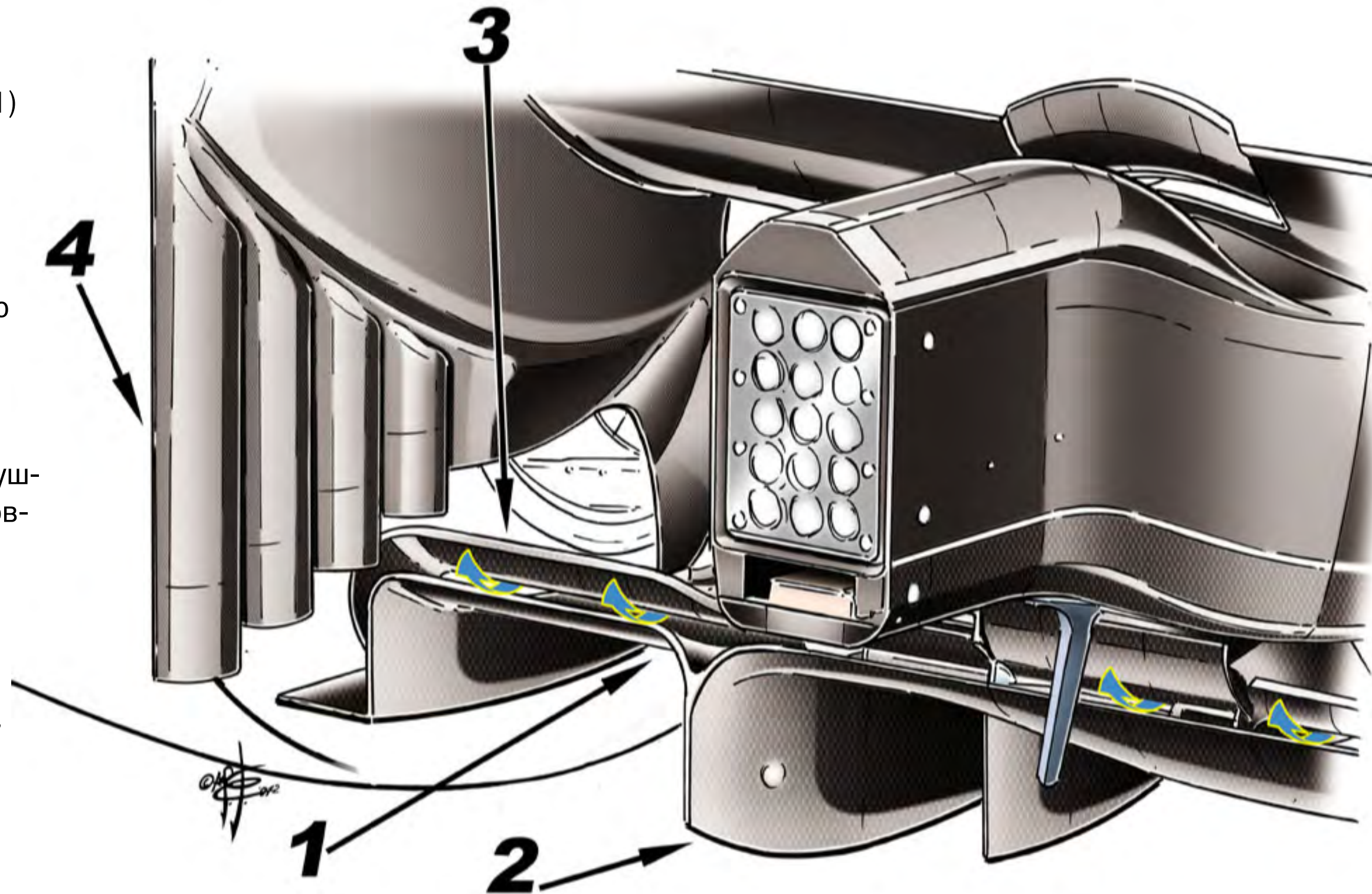

Обновлённое заднее крыло Williams FW34

Болид Williams FW34 изобилует новыми решениями, особенно, если взглянуть на его заднюю часть.

В первую очередь, стоит отметить достаточно необычное крепление (см. левая стрелка) маленького крылышка, установленного над структурой безопасности, а также инновационные вертикальные слоты (см. правая стрелка) в торцевых пластинах заднего крыла.

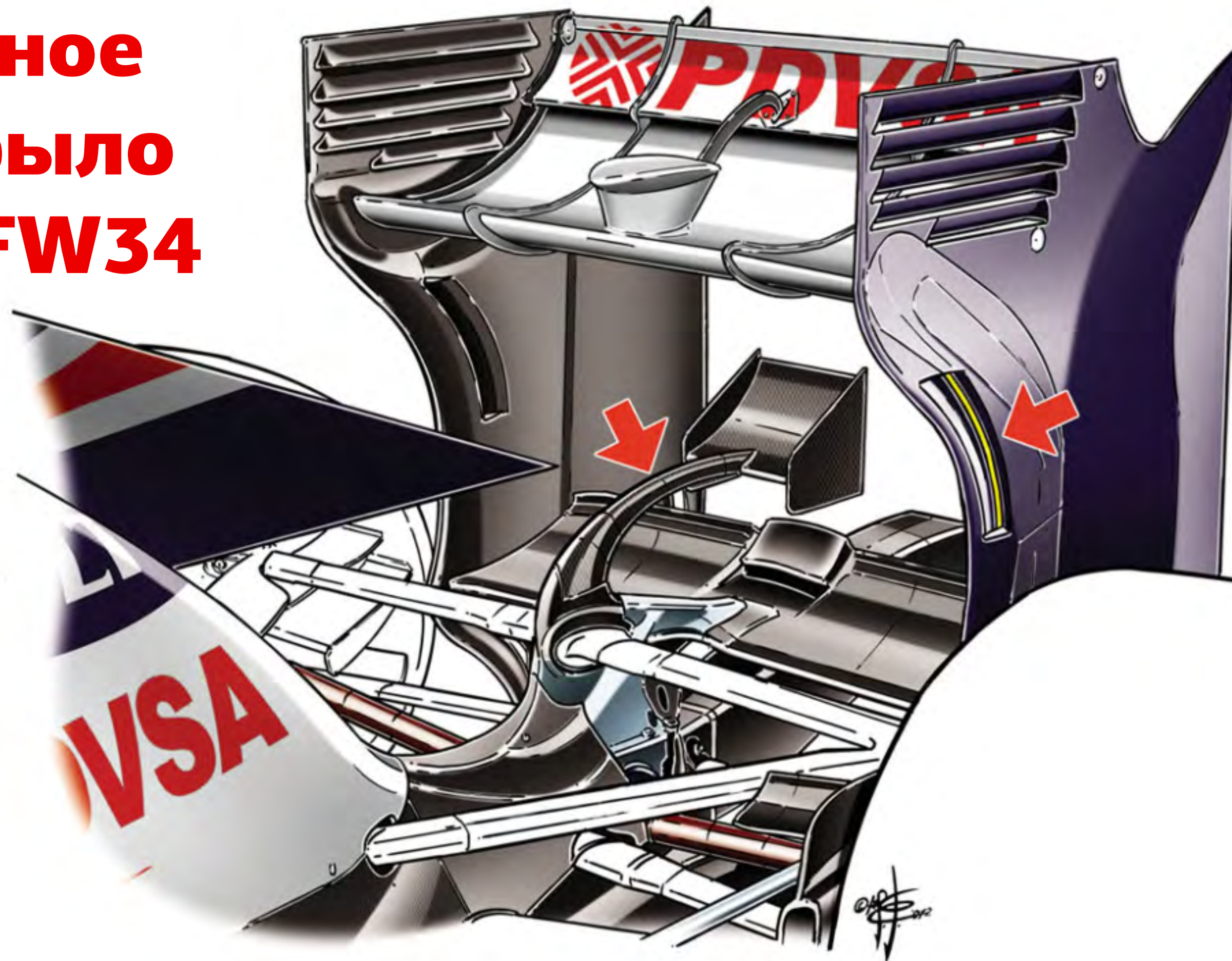

Задняя подвеска и тормозные механизмы Mercedes F1 W03

Команда Mercedes привезла в Монако столь серьёзно обновлённую машину, что её вполне можно назвать «версией В». Новый носовой обтекатель команда опробовала ещё в Испании, а в Монако на Mercedes F1 W03 появились более узкие боковые понтоны, а также новая задняя подвеска и тормозные механизмы иной конструкции.

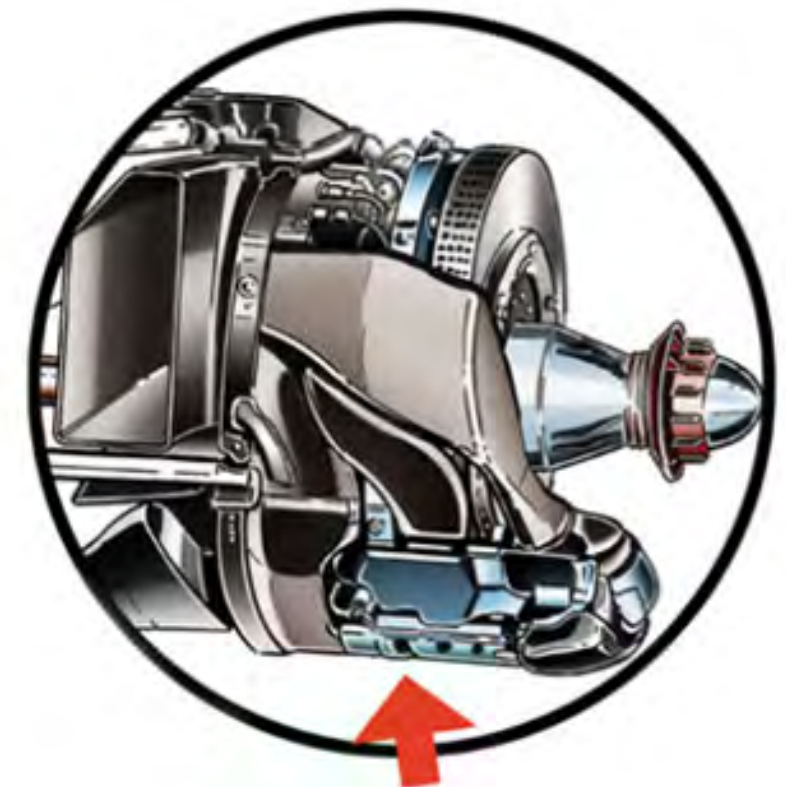
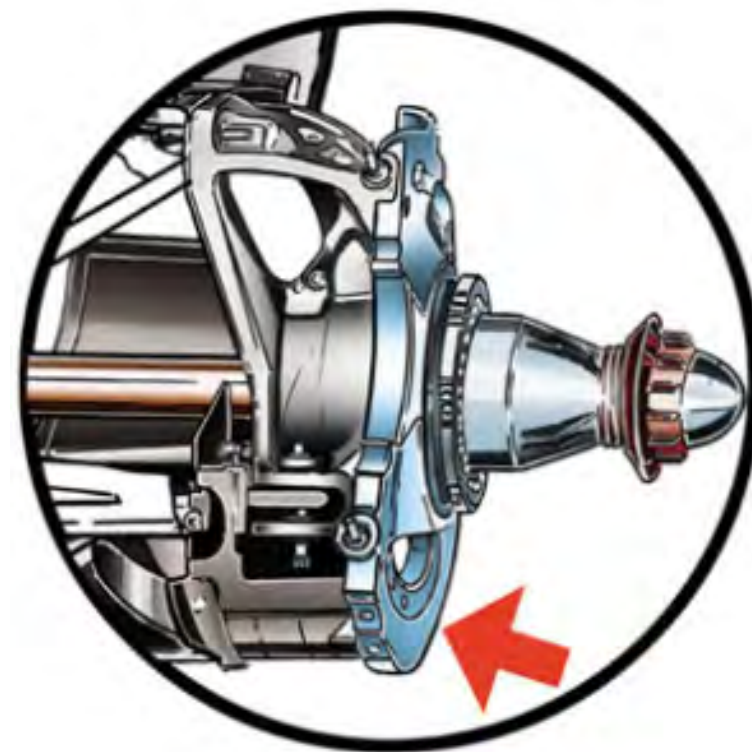
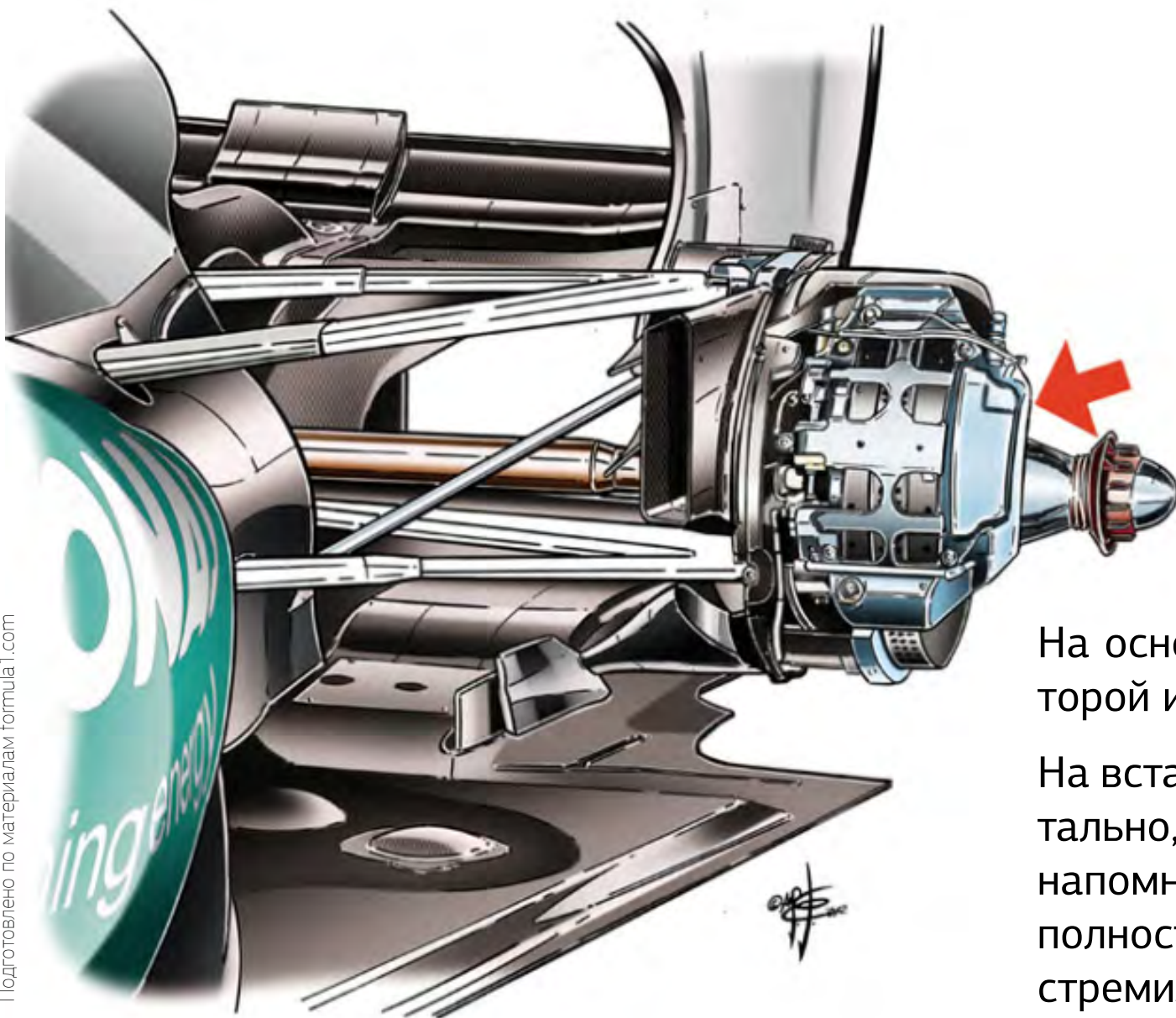

На основном рисунке показана предыдущая конструкция тормозного механизма, в которой использовалось вертикальное расположение суппорта перед задней осью.

На вставках изображено новое решение — теперь суппорт размещён под осью горизонтально, что позволяет несколько снизить центр тяжести задней подвески. Также стоит напомнить, что команда начала использовать более лёгкий корпус коробки передач, полностью выполненный из карбона. Готовя данные новинки, конструкторы из Брэкли стремились обеспечить своим пилотам лучший контроль над задними шинами.

Новые боковые понтоны Mercedes F1 W03

Внедрение более узких боковых понтонов потребовало от команды Mercedes AMG прохождения дополнительных краш-тестов на удары спереди, сзади и сбоку, которые, по некоторым слухам, она успешно прошла ещё в апреле.

На рисунке показан (красная стрелка) увеличенный канал между боковыми понтонами и вертикальным боковым дефлектором.

Данное решение предназначено для подачи более обильного воздушного потока в заднюю часть машины.

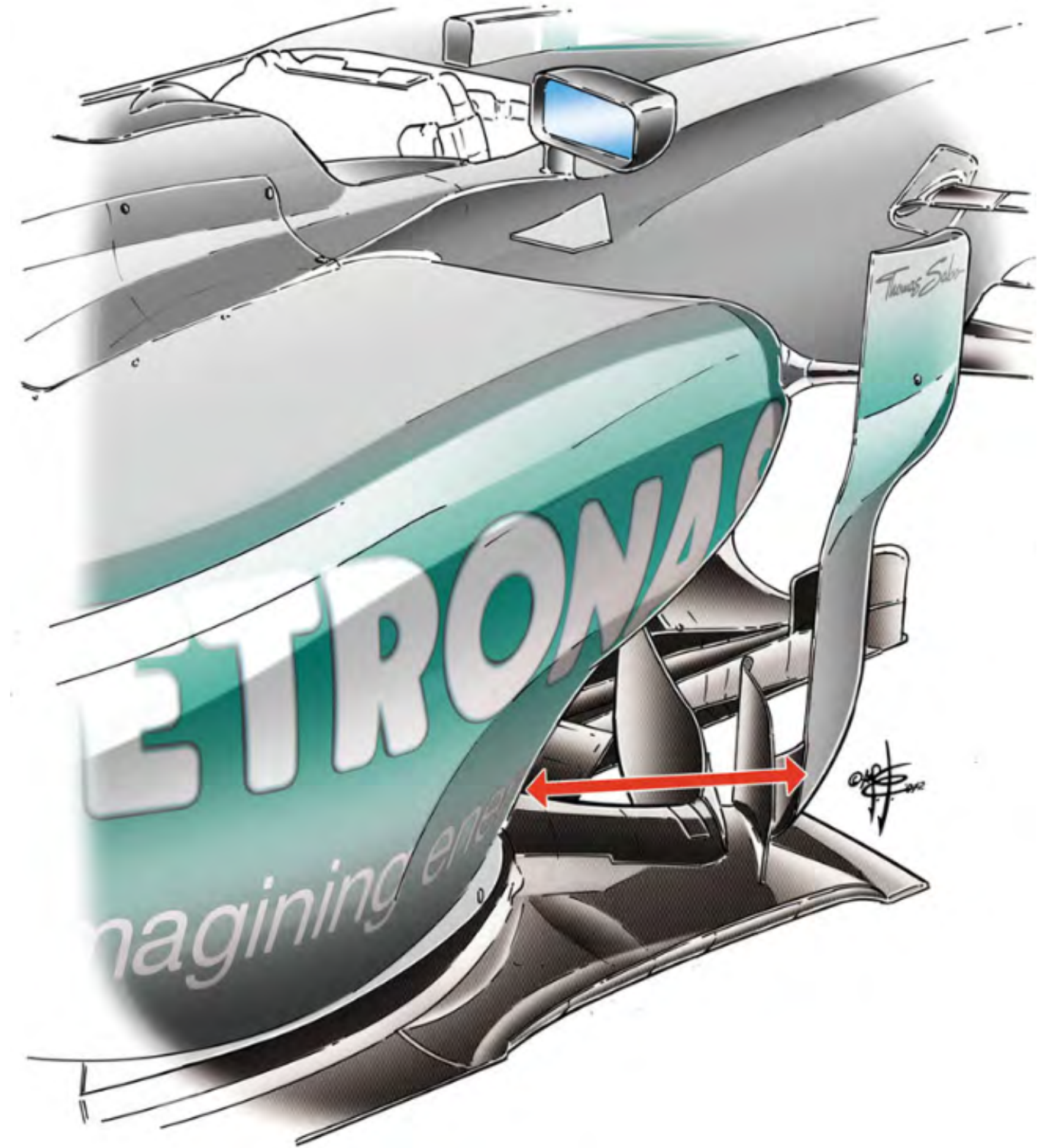



**Виталий Петров,
Монако:
«Без напряжения»**

Photo: Charles Coates/LAT Photographic



Виталий Петров на Гран-при

Хотя в 2009-м Петров сумел подняться на подиум в одной из гонок GP2 тут, в Монако, в прошедшие два года ему не особо везло — даже до клетчатого флага оба раза добраться не удалось.

В четверг Виталию, как и всем, карты спутал дождь — в Caterham только-только решили опробовать супер-софт, как с неба неожиданно упали капли воды, изрядно сократив пилотам время, отведённое на «фамильяризацию» с трассой и поиск хотя бы базовых настроек на этом совсем не простом, мягко говоря, кольце.

Впрочем, в такой же ситуации оказались и все остальные, и в итоге день россиянин закончил, накопив 41 круг — не так уж и плохо, и показал, вдобавок, 16-е время.





Суббота складывалась поначалу по благоприятному сценарию — в утренней тренировке Виталий был близок к Хейкки, уступив напарнику лишь около двух десятых. Но авария Серхио Переса в первом сегменте квалификации навредила ему, сорвав одну из попыток, кроме того, вследствие проблем с KERS на тренировке инженеры Caterham приняли решение отключить «маховик», что совсем не способствовало увеличению скорости, разумеется.

Photo: Clem Dunbar/LAT Photographic



Тем не менее, своё «законное» место позади Ковалайнена Виталий всё же занял, ну а авария Переса вкупе со штрафом Мальдонадо позволили ему в итоге стартовать 18-м. Кстати, забавно, что в Q1 Виталий до тысячных повторил своё тренировочное субботнее время.



Но Sauber вновь помешал ему — на сей раз уже на старте гонки. Виталий хорошо стартовал, и даже опередил Ковалайнена, но Камуи Кобаяши, потерявший управление над машиной, «подрезал» Петрова, надломив на СТ-01 крепление переднего антикрыла и «раздавлив» левую торцевую пластину. Оставшись ещё на пару кругов на трассе, и убедившись, что поломка серьёзно влияет на поведение автомобиля, Виталий зарулил в боксы и сменил обтекатель.



Photo: xrbcc



Виталий Петров на Гран-при

Вернувшись на трассу, он попробовал было организовать прорыв, но машина явно чувствовала себя «не в своей тарелке» — к НРТ Картикеяна Виталий приближался очень медленно, отыгрывая примерно по секунде с круга, и к 15-му кругу по-прежнему отставал на 20 секунд, когда на панели приборов СТ-01 загорелась сигнальная лампа, оповестившая о падении напряжения в электросети машины. Инженер звал Петрова в боксы — и Виталию не оставалось ничего иного, как подчиниться и прекратить гонку.





Я неплохо стартовал, отыграв несколько позиций, но на входе в первый поворот Sauber внезапно подрезал меня. Я сразу почувствовал проблемы с передним антикрылом, проехал ещё несколько кругов для оценки повреждений, и на третьем круге всё же отправился в боксы для замены носового обтекателя.

После этого я атаковал изо всех сил до тех пор, пока не загорелся сигнал о низком заряде батареи, и мне пришлось прекратить гонку — инженер сообщил о необходимости вернуться в боксы.

Очень жаль, что всё закончилось так грустно — по ходу всего уик-энда машина выглядела очень неплохо, я удачно стартовал и рассчитывал на достойный результат, но гонки имеют и такую сторону.



Квалификация	19-й (1:17.404), стартовал 18-м
Гонка	сход (22.20.219)
Шины	софт (3) → софт (15)
Быстрейший круг	20-й (1:20.825)

МОМЕНТ

ИСТОРИИ

1982

**Гран-при
Монако**



« Гонка, которую никто не хотел выигрывать »

1982-й год оказался бурным — конкурентоспособным, противоречивым, и, конечно же, трагичным, всего лишь за две недели до гонки в Монако насмерть разбился Жиль Вильнев, и Ф-1, конечно же, не пришла в себя от пережитого шока. Четыре победителя в первых пяти гонках говорят сами за себя о плотности борьбы в том году — но их вполне могло быть и пять, если бы чемпион мира Нельсон Пике не был бы дисквалифицирован в Бразилии.



Кеке Росберг лидировал в предыдущей гонке в Зольдере, но проблемы с тормозами на его Williams вынудили его выпустить вперёд на предпоследнем круге Джона Уотсона, и команда приняла решение провести частные тесты в 60 километрах от Монако, на маленькой трассе Круа-ен-Тернуа. Тесты оказались успешными — Росберг и Дерек Дэйли хорошо смотрелись в тренировках, хотя и уступали оснащённым турбомоторами машинам Renault. Рене Арну уверенно завоевал поул-позицию, правда, вместе с ним первый ряд стартового поля разделил Brabham Риккардо Патресе, всегда отлично чувствовавшего себя в Монако. Второй ряд поделили Alfa Romeo Бруно Джакомелли и Ален Прост за рулем другой Renault, а единственная Ferrari под управлением Пирони стартовала пятой — впереди Росберга, Андреа де Чезариса и Дэйли.

Погода к началу гонки не обещала никаких сюрпризов — было тепло и солнечно, что придавало особую важность старту, ввиду сложности обгонов в обычных условиях. Арну сохранил своё первое место, а вот Патресе тронулся с места несколько хуже, пропустил соотечественника Джакомелли, но удержал Проста. Впрочем, ненадолго — вскоре Ален прошёл Риккардо, и вдобавок, Джакомелли, пристроившись за напарником по команде.

Рене Арну (№ 16 Renault), Бруно Джакомелли (№ 23 Alfa Romeo), Риккардо Патресе (№ 2 Brabham), Ален Прост (№ 15 Renault)

Photo: LAT Photographic

1982 Гран-при Монако

На 15-м круге Арну допустил ошибку и разбил машину в «Бассейне», передав эстафету Просту, который, казалось, уверенно доведёт гонку до победы. Преследовавший его Патресе (Джакомелли сошёл на 4-м круге из-за поломки промежуточного вала) пытался сохранять напряжение в гонке, но всё же непосредственное давление на Проста ему было не по силам.

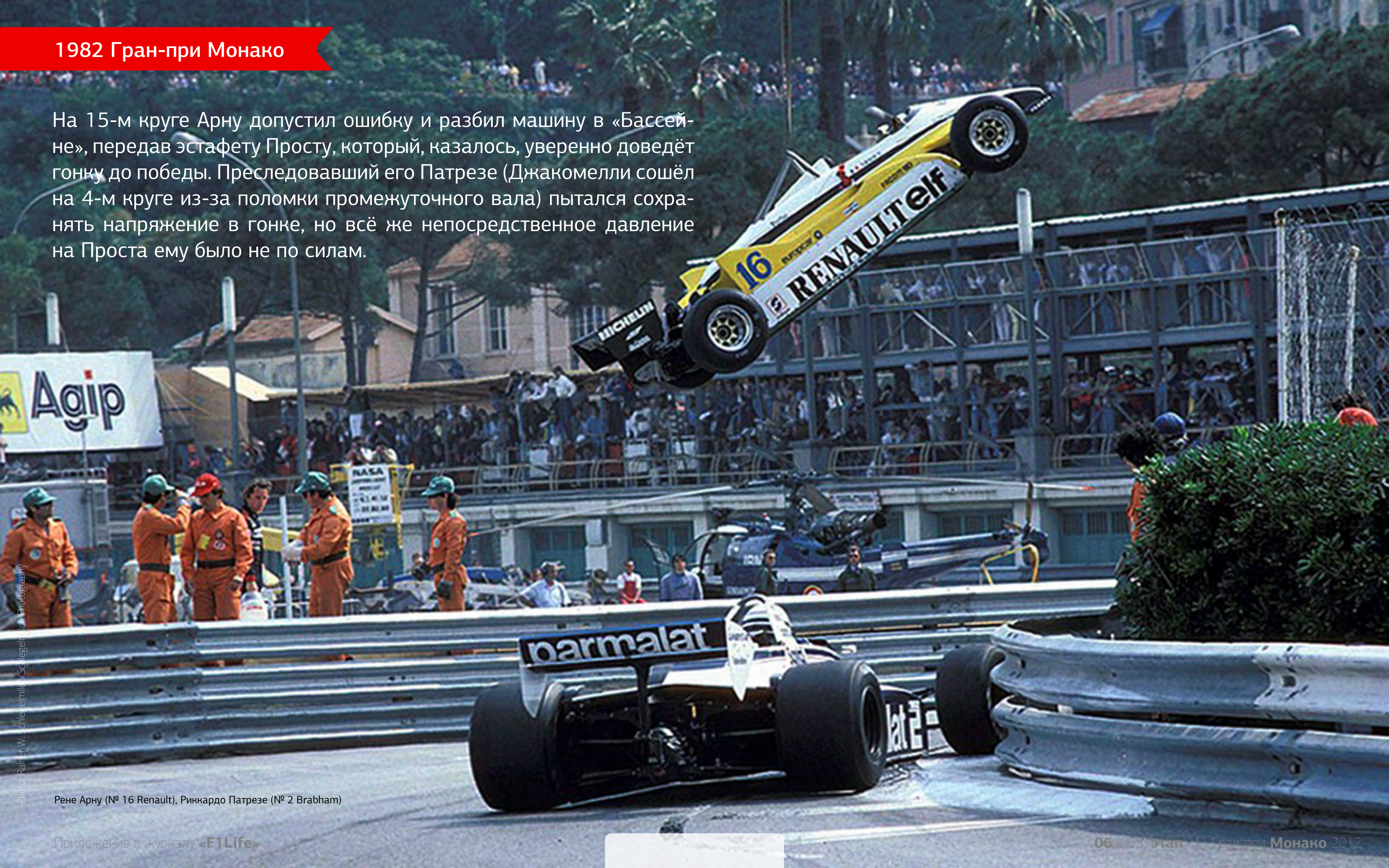

Рене Арну (№ 16 Renault), Риккардо Патресе (№ 2 Brabham)

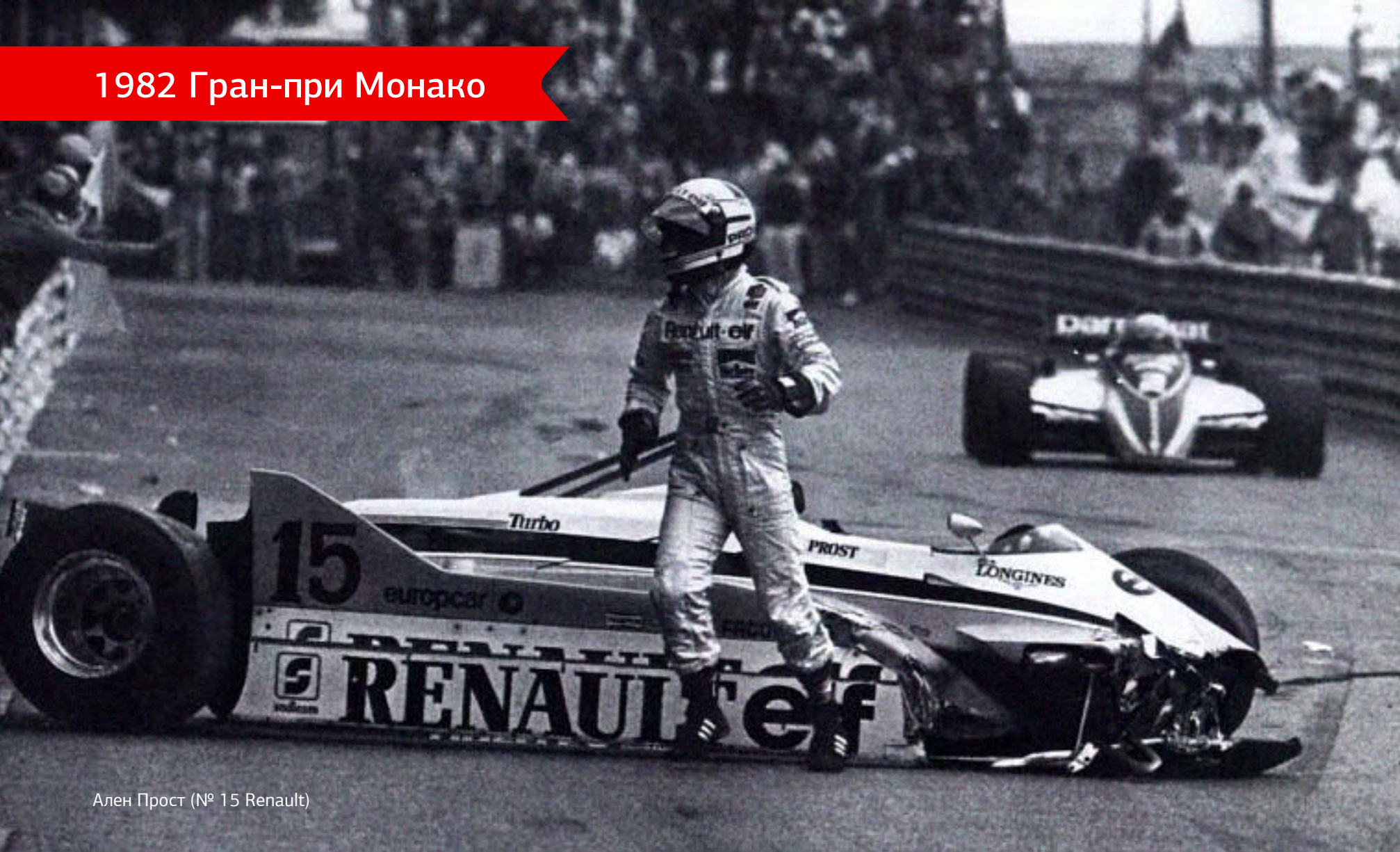

Ален Прост (№ 15 Renault)

«Я был очень осторожен перед Loews, но всё же потерял управление и вылетел», — сокрушался позже Риккардо. «Кто-то потом говорил, что маршалы подтолкнули меня. Честно говоря, я не почувствовал этого. Они просто убрали меня из опасного места, я отпустил педаль тормоза, и машина покатила вниз. Когда она набрала скорость, я включил вторую передачу и мотор завелся — с Cosworth такой фокус всегда удавался достаточно просто».

Но на помощь пришла непогода — во второй половине гонки заморосил дождик, и Прост попытался сбросить скорость, чтобы осторожно добраться до финиша. Но к нему тут же подъехали преследователи, вынуждая Алена поднимать обратно свой темп. За три круга до конца гонки на выходе из Табас он все же потерял заднюю ось своей Renault, и разбил машину.

Патресе вышел в лидеры. Дождь усилился. Оставалось лишь два круга.

В одном круге с Риккардо к тому моменту оставались лишь Пирони и де Чезарис, то есть борьбу за победу могла вести лишь эта тройка.

К сожалению, избежать ошибки гонщик Brabham не сумел — в шпильке Loews его машина подпрыгнула на поребрике, её развернуло, мотор заглох, и несчастному Риккардо ничего не оставалось, как бессильно наблюдать за проезжающими мимо Пирони и де Чезарисом. Маршалы слегка подтолкнули машину Патресе, вернув её на траекторию, и итальянец, двигаясь накатом, сумел завести свой двигатель «в передаче».



«Я не был уверен в том, что выиграл гонку. На последнем круге остановился де Чезарис, потом Пирони. Я думал, Williams Росберга также обошёл меня, и полагал, что иду вторым. На финише команда приветствовала меня, ребята махали флагами, и я думал, что они радуются моему второму месту, хотя сам был очень расстроен», — рассказал Патресе после финиша.

Внимание зрителей к тому моменту переключилось на Пирони, который начал заметно терять скорость в начале последнего круга — на стартовой прямой его обошёл вернувшийся с ним в круг Дерек Дэйли. Де Чезарис также начал было приближаться к лидеру, но сразу после Casino Square на последнем круге быстро потерял скорость и остановился на трассе — закончилось топливо.

Тем временем и Пирони окончательно остался без топлива — это случилось на въезде в туннель. Операторы тут же начали выискивать машину, которая должна была захватить лидерство — и обнаружили, что де Чезарис тоже не участвует уже в гонке. Вернувшийся было в круг с лидерами Дэйли тоже не удержался на трассе, разбив свою машину в Табас — и Патресе, ещё минутой ранее и не помышлявший уже о победе, снова обнаружил себя в лидерах Гран-при — более того, он оказался на круг впереди всех преследователей. Он проехал мимо «умерших» машин Пирони и де Чезариса, успешно пробрался через обломки в Табас — и одержал свою первую победу в Гран-при!



Последние три круга гонки включили в себя больше «экшена», чем предыдущие 73 вместе взятые, и стали неплохой рекламой Ф-1 после свалившегося на неё негатива в первой части сезона, с забастовками, бойкотами и гибелью Жюль Вильнева.

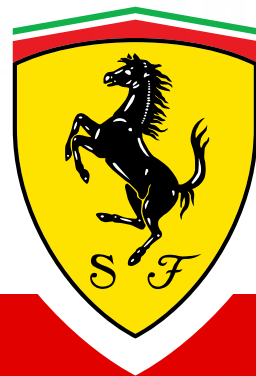

Кроссовки



«3-0 Lo SF» black, Ferrari

Артикул 30366001-42/5. Коллекция Ferrari.

Кожаные кроссовки чёрного цвета. Антискользящая подошва.

Приложение к журналу «F1Life»

4498 руб.

06 (865) этап | Гран-при Монако 2012

Для Гран-при Монако

ШЛЕМ

Фернандо
Алонсо



Photo: Ferrari

Фернандо Алонсо

Перебравшись в Ferrari, Фернандо Алонсо завёл привычку выступать в Монако с особой раскраской шлема. Основная идея украшения нового шлема — рулетка с числами, которые имеют особое значение как в спортивной карьере так и в личной жизни Фернандо Алонсо, а так же памятные даты княжества и атрибутика азартных игр, ведь Монте-Карло, как известно, это место, «где все играют в рулетку».

70 — количество Гран-при в Монако

78 — кругов трассы

30 — возраст Фернандо

14 — любимое число Фернандо

75 — подиумов в Формуле-1

28 — побед в Формуле-1

27 мая — дата Гран-при

19 — поворотов трассы

5 — номер болида

19 — быстрых кругов в Формуле-1

20 — поулов-позиций в Формуле-1

2 — победы в Монако и титула Чемпиона

В верхней части шлема расположен болид Ferrari F158, автомобиль Джона Сертиза, который дебютировал на Гран-при Монако в 1964-м году и принёс чемпионство пилоту в том году. Одна из интересных деталей шлема — это монеты с Крестом Виктории и надписью NOS SIGN VINCITVR INIMICVS (Сей знак защищает благочестивых. С его помощью вы «одолеете врага своего»).

Как и в прошлом году, шлем разыграется на благотворительном аукционе после Гран-при.





Кими
Райкконен

ШЛЕМ

Для Гран-при Монако



Что общего между Джеймсом Хантом и Кими Райкконеном? Оба становились чемпионами мира — по разу, оба в последней гонке чемпионата, и с преимуществом в одно очко. Оба достаточно быстро после этого покинули Ф-1 (Кими, правда, вернулся). Оба не понаслышке знакомы с горячительными напитками, разумеется. И хотя свою последнюю гонку в Ф-1 Джеймс провёл за полгода до рождения Кими (а скончался в 1993-м году от сердечного приступа), и вдобавок, никогда не выступал за Lotus, Кими явно питает к нему какие-то ностальгические чувства — сегодня финн представил новую раскраску своего шлема, стилизованную под «каска» Джеймса Ханта. Стоит отметить, что она весьма удачно подходит к цветам Lotus.



Для Гран-при Монако

ШЛЕМ

Серхио
Перес

Изображён Роберто Гомес Боланьос — мексиканский писатель, актёр, режиссёр, комик, юморист, автор песен и поэт. Известен под своим сценическим псевдонимом Chespirito.



Photo: Sauber Motorsport AG

Для Гран-при Монако

ШЛЕМ

Себастьян
Феттель



Photo: Mark Thompson/Getty Images

Статистика Чемпионата

Личный зачёт

Система начисления очков:

25 - 18 - 15 - 12 - 10 - 8 - 6 - 4 - 2 - 1

№	Пилот	Команда							Очки
1	Ф. Алонсо	Ferrari	10	25	2	6	18	15	76
2	С. Феттель	Red Bull Racing-Renault	18		10	25	8	12	73
3	М. Уэббер	Red Bull Racing-Renault	12	12	12	12		25	73
4	Л. Хэмилтон	McLaren-Mercedes	15	15	15	4	4	10	63
5	Н. Росберг	Mercedes			25	10	6	18	59
6	К. Райкконен	Lotus-Renault	6	10		18	15	2	51
7	Дж. Баттон	McLaren-Mercedes	25		18		2		45
8	Р. Грожан	Lotus-Renault			8	15	12		35
9	П. Мальдонадо	Williams-Renault			4		25		29
10	С. Перес	Sauber-Ferrari	4	18					22
11	П. ди Реста	Force India-Mercedes	1	6		8		6	21
12	К. Кобаяши	Sauber-Ferrari	8		1		10		19
13	Б. Сенна	Williams-Renault		8	6			1	15
14	Ф. Масса	Ferrari				2		8	10
15	Н. Хюлкенберг	Force India-Mercedes		2			1	4	7
16	Ж.-Эр. Вернь	STR-Ferrari		4					4
17	Д. Риккиардо	STR-Ferrari	2						2
18	М. Шумахер	Mercedes			1	1			2
19	Х. Ковалайнен	Caterham-Renault							
20	Т. Глок	Marussia-Cosworth							
21	Ш. Пик	Marussia-Cosworth							
22	Н. Картикеян	HRT-Cosworth							
23	В. Петров	Caterham-Renault							
24	П. де ла Роса	HRT-Cosworth							

Лидеры после шести этапов



№	Команда							Очки
1	Red Bull Racing-Renault	30	12	22	37	8	37	146
2	McLaren-Mercedes	40	15	33	4	6	10	108
3	Ferrari	10	25	2	8	18	23	86
4	Lotus-Renault	6	10	8	33	27	2	86
5	Mercedes		1	25	11	6	18	61
6	Williams-Renault		8	10		25	1	44
7	Sauber-Ferrari	12	18	1		10		41
8	Force India-Mercedes	1	8		8	1	10	28
9	STR-Ferrari	2	4					6
10	Caterham-Renault							
11	Marussia-Cosworth							
12	HRT-Cosworth							

Командный зачёт

Победитель гонки



 Гран-при Австралии

 Гран-при Малайзии

 Гран-при Китая

 Гран-при Бахрейна

 Гран-при Испании

 Гран-при Монако

VODAFONE
McLAREN
MERCEDES
№ 3
Дженсон
Баттон

№ 5
Фернандо
Алонсо

MERCEDES GP
PETRONAS
FORMULA ONE TEAM
№ 8
Нико
Росберг

№ 1
Себастьян
Феттель

at&t WILLIAMS
№ 18
Пастор
Мальдонадо

№ 2
Марк
Уэббер

ПОДИУМЫ

Подииумы пилотов

№	Пилот	Команда							Кол-во
1	Льюис Хэмилтон	McLaren Mercedes	III	III	III				3
2	Фернандо Алонсо	Ferrari		I			II	III	3
3	Дженсон Баттон	McLaren Mercedes	I		II				2
4	Себастьян Феттель	Red Bull Racing-Renault	II			I			2
5	Кими Райкконен	Lotus-Renault				II	III		2
6	Нико Росберг	Mercedes			I			II	2
7	Серхио Перес	Sauber-Ferrari		II					1
8	Роман Грожан	Lotus-Renault				III			1
9	Пастор Мальдонадо	Lotus-Renault					I		1
10	Марк Уэббер	Red Bull Racing-Renault		II				I	1

Подииумы команд

№	Команда							Кол-во
1	McLaren Mercedes	2	1	2				5
2	Lotus-Renault				2	1		3
3	Red Bull Racing-Renault	1			1		1	3
4	Ferrari		1			1	1	3
6	Mercedes			1			1	2
5	Sauber-Ferrari		1					1
7	Williams					1		1

Первый этап



Второй этап



Третий этап



Четвёртый этап









Пятый этап



Шестой этап



ПИТ-СТОПЫ

№	Пилот	Команда						
1	С. Феттель	Red Bull Racing	2	4	2	3	4	1
2	М. Уэббер	Red Bull Racing	2	3	3	3	3	1
3	Дж. Баттон	McLaren Mercedes	2	5	3	4	3	1
4	Л. Хэмилтон	McLaren Mercedes	2	3	3	3	2	1
5	Ф. Алонсо	Scuderia Ferrari	2	3	3	3	3	1
6	Ф. Масса	Scuderia Ferrari	3	4	2	3	4	1
7	М. Шумахер	Mercedes	поломка	3	1	3	1	1
8	Н. Росберг	Mercedes	2	4	2	3	3	1
9	К. Райкконен	Lotus F1 Team	2	3	2	3	3	1
10	Р. Грожан	Lotus F1 Team	авария	вылет	2	3	3	авария
11	П. ди Реста	Force India F1 Team	2	3	2	2	3	1
12	Н. Хюлькенберг	Force India F1 Team	авария	3	2	3	3	1
14	К. Кобаяши	Sauber F1 Team	2	3	3	3	3	1
15	С. Перес	Sauber F1 Team	1	3	2	3	3	1
16	Д. Риккиардо	Scuderia Toro Rosso	3	4	2	3	3	1
17	Ж.-Эр. Вернь	Scuderia Toro Rosso	2	2	3	3	3	2
18	П. Мальдонадо	Williams F1	2	4	2	поломка	3	авария
19	Б. Сенна	Williams F1	3	4	2	3	авария	1
20	Х. Ковалайнен	Caterham F1 Team	3	4	4	4	3	2
21	В. Петров	Caterham F1 Team	1	3	2	3	3	1
22	П. де ла Роса	HRT F1 Team	дскв	3	2	3	4	авария
23	Н. Картикеян	HRT F1 Team	дскв	2	2	3	2	2
24	Т. Глок	Marussia F1 Racing	2	3	2	3	3	2
25	Ш. Пик	Marussia F1 Racing	3	3	3	поломка	2	1



Пройденные круги

№	Пилот	1	2	3	4	5	6		Пилот
1	С. Феттель	58	56	56	57	66	78		С. Феттель
2	М. Уэббер	58	56	56	57	65	78		М. Уэббер
3	Дж. Баттон	58	56	56	55	66	70		Дж. Баттон
4	Л. Хэмилтон	58	56	56	57	66	78		Л. Хэмилтон
5	Ф. Алонсо	58	56	56	57	66	78		Ф. Алонсо
6	Ф. Масса	46	56	56	57	65	78		Ф. Масса
7	М. Шумахер	10	56	12	57	12	63		М. Шумахер
8	Н. Росберг	58	56	56	57	66	78		Н. Росберг
9	К. Райкконен	58	56	56	57	66	78		К. Райкконен
10	Р. Грожан	1	3	56	57	66	0		Р. Грожан
11	П. ди Реста	58	56	56	57	65	78		П. ди Реста
12	Н. Хюлькенберг	0	56	56	57	65	78		Н. Хюлькенберг
14	К. Кобаяши	58	46	56	57	66	5		К. Кобаяши
15	С. Перес	58	56	56	57	37	77		С. Перес
16	Д. Риккиардо	58	56	56	56	65	65		Д. Риккиардо
17	Ж.-Эр. Вернь	58	56	56	57	65	77		Ж.-Эр. Вернь
18	П. Мальдонадо	57	54	56	25	66	0		П. Мальдонадо
19	Б. Сенна	52	56	56	54	12	78		Б. Сенна
20	Х. Ковалайнен	38	55	53	56	65	77		Х. Ковалайнен
21	В. Петров	34	55	55	56	65	15		В. Петров
22	П. де ла Роса	—	54	55	55	63	0		П. де ла Роса
23	Н. Картикеян	—	54	54	55	22	76		Н. Картикеян
24	Т. Глок	57	55	55	55	64	77		Т. Глок
25	Ш. Пик	53	54	55	24	35	64		Ш. Пик

Сравнение ПОЗИЦИЙ

№	Пилот	Команда	Австралия		Малайзия		Китай		Испания		Италия		Испания		Италия					
			квал	гонка	квал	гонка	квал	гонка	квал	гонка	квал	гонка	квал	гонка	квал	гонка				
1	С. Феттель	Red Bull Racing	6	2	↑4	5	11	↓6	11	5	↑6	1	1	0	7	6	↑1	9	4	↑5
2	М. Уэббер	Red Bull Racing	5	4	↑1	4	4	0	6	4	↑2	3	4	↓1	11	11	0	1	1	0
3	Дж. Баттон	McLaren Mercedes	2	1	↑1	2	14	↓12	5	2	↑3	4	18	↓14	10	9	↑1	12	16	↓4
4	Л. Хэмилтон	McLaren Mercedes	1	3	↓2	1	3	↓2	7	3	↑4	2	8	↓6	24	8	↑16	3	5	↓2
5	Ф. Алонсо	Scuderia Ferrari	12	5	↑7	8	1	↑7	9	9	0	9	7	↑2	2	2	0	5	3	↑2
6	Ф. Масса	Scuderia Ferrari	16			12	15	↓3	12	13	↓1	14	9	↑5	16	15	↑1	7	6	↑1
7	М. Шумахер	Mercedes	4			3	10	↓7	2			22	10	↑12	8			6		
8	Н. Росберг	Mercedes	7	12	↓5	7	13	↓6	1	1	0	5	5	0	6	7	↓1	2	2	0
9	К. Райкконен	Lotus F1 Team	17	7	↑10	10	5	↑5	4	14	↓10	11	2	↑9	4	3	↑1	8	9	↓1
10	Р. Грожан	Lotus F1 Team	3			6			10	6	↑4	7	3	↑4	3	4	↓1	4		
11	П. ди Реста	Force India F1 Team	15	10	↑5	14	7	↑7	15	12	↑3	10	6	↑4	12	14	↓2	14	7	↑7
12	Н. Хюлькенберг	Force India F1 Team	9			16	9	↑7	16	15	↑1	13	12	↑1	13	10	↑3	10	8	↑2
14	К. Кобаяши	Sauber F1 Team	13	6	↑7	17			3	10	↓7	12	13	↓1	9	5	↑4	11		
15	С. Перес	Sauber F1 Team	22	8	↑14	9	2	↑7	8	11	↓3	8	11	↓3	5			23	11	↑12
16	Д. Риккиардо	Scuderia Toro Rosso	10	9	↑1	15	12	↑3	17	17	0	6	15	↓9	15	13	↑2	15		
17	Ж.-Эр. Вернь	Scuderia Toro Rosso	11	11	0	18	8	↑10	24	16	↑8	17	14	↑3	14	12	↑2	16	12	↓4
18	П. Мальдонадо	Williams F1	8	13	↓5	11	19	↓8	13	8	↑5	21			1	1	0	24		
19	Б. Сенна	Williams F1	14	16	↓2	13	6	↑7	14	7	↑7	15	22	↓7	17			13	10	↑3
20	Х. Ковалайнен	Caterham F1 Team	18			24	18	↑6	18	23	↓5	16	17	↓1	19	16	↑3	17	13	↑4
21	В. Петров	Caterham F1 Team	19			19	16	↑3	19	18	↑1	18	16	↑2	18	17	↑1	18		
22	П. де ла Роса	HRT F1 Team				22	21	↑1	22	21	↑1	20	20	0	22	19	↑3	20		
23	Н. Картикеян	HRT F1 Team				23	22	↑1	23	22	↑1	24	21	↑3	23			22	15	↑7
24	Т. Глок	Marussia F1 Racing	20	14	↑6	20	17	↑3	20	19	↑1	23	19	↑4	21	18	↑3	19	14	↑5
25	Ш. Пик	Marussia F1 Racing	21	15	↑6	21	20	↑1	21	20	↑1	19			20			21		

по результатам квалификации и гонок

КВАЛИФИКАЦИЯ

№	Пилот	Квал	Гонка	№	Пилот	Квал	Гонка	№
1	Себастьян Феттель	2	4	2	Марк Уэббер	2	4	2
3	Дженсон Баттон	2	4	4	Льюис Хэмилтон	2	4	4
5	Фернандо Алонсо	6	0	6	Фелипе Масса	6	0	6
7	Михаэль Шумахер	2	4	8	Нико Росберг	2	4	8
9	Кими Райкконен	1	5	10	Роман Грожан	1	5	10
11	Пол ди Реста	4	2	12	Нико Хюлькенберг	4	2	12
14	Камуи Кобаяши	3	3	15	Серхио Перес	3	3	15
16	Даниэль Риккиардо	5	1	17	Жан-Эрик Вернь	5	1	17
18	Пастор Мальдонадо	4	2	19	Бруно Сенна	4	2	19
20	Хейкки Ковалайнен	4	2	21	Виталий Петров	4	2	21
22	Педро де ла Роса	5	0	23	Нараин Картикеян	5	0	23
24	Тимо Глок	4	2	25	Шарль Пик	4	2	25

ГОНКА

№	Пилот	Квал	Гонка	№	Пилот	Квал	Гонка	№
1	Себастьян Феттель	3	3	2	Марк Уэббер	3	3	2
3	Дженсон Баттон	2	4	4	Льюис Хэмилтон	2	4	4
5	Фернандо Алонсо	6	0	6	Фелипе Масса	6	0	6
7	Михаэль Шумахер	1	5	8	Нико Росберг	1	5	8
9	Кими Райкконен	5	1	10	Роман Грожан	5	1	10
11	Пол ди Реста	5	1	12	Нико Хюлькенберг	5	1	12
14	Камуи Кобаяши	3	3	15	Серхио Перес	3	3	15
16	Даниэль Риккиардо	1	5	17	Жан-Эрик Вернь	1	5	17
18	Пастор Мальдонадо	2	4	19	Бруно Сенна	2	4	19
20	Хейкки Ковалайнен	2	3	21	Виталий Петров	2	3	21
22	Педро де ла Роса	4	1	23	Нараин Картикеян	4	1	23
24	Тимо Глок	6	0	25	Шарль Пик	6	0	25

Поул-позиции



Поул-позиции



Гран-при Австралии



Гран-при Малайзии



Поул-позиция



Гран-при Китая



Поул-позиция



Гран-при Испании



Поул-позиция



Гран-при Бахрейна



Поул-позиция



Гран-при Монако

«Крепкий орешек»

ГП Канады



«Лёгкую прогулку» канадский этап никогда не сулил — наоборот, это одна из самых сложных для пилотов трасса, ввиду сразу её нескольких особенностей. Прежде всего, трудности таит сама конфигурация трассы, которая считается одной из самых быстрых в Ф-1, но при этом практически не даёт права пилотам на ошибки — стены тут расположены, по сути, столь же близко, как и в Монте-Карло, и за более чем тридцатилетнюю историю присутствия кольца в Ф-1 с ними «познакомились» очень многие знаменитые пилоты, а стена в последнем повороте носит прозвище «Стена чемпионов» — этот ярлык к ней прочно приклеился после гонки 1999-го года, когда в гонке свои автомобили в том месте разбила сразу трое чемпионов мира. В последующие годы этот список только пополнялся.

Но ещё суровее, чем мастерство пилотов, канадский трек экзаменует надёжность машин — более 70 процентов кольца проходится в положении педали газа «в пол», затяжных поворотов тут практически нет, прямые отрезки различной длины соединены между собой «боевыми» шиканами, перед которыми приходится сильно сбрасывать скорость — а значит, нагрузке подвергаются не только двигателя, но также и тормоза машин.

Не случайно именно к этой гонке возрастает активность инженеров в этом направлении — они активно экспериментируют с тормозными дисками различной толщины, разнообразными колодками и прочими компонентами тормозной системы (в этом году наверняка повышенное внимание будет уделено воздухозаборникам для охлаждения тормозов — в последние годы интерес конструкторов к ним растёт буквально лавинообразно).

Photo: MERCEDES-AMG PETRONAS Formula One Team

ГП Канады

Ну и, конечно же, покрышки — без них в этом сезоне никуда, а регулярно переключаемый на трассе асфальт почему-то не решает проблем, и резина регулярно преподносит сюрпризы, достаточно вспомнить гонку 2007-го года и лихую атаку Super Aguri Такумы Сато на McLaren чемпиона мира Фернандо Алонсо — испанец тогда был вынужден выбросить «белый флаг».



ГП Канады

Другая особенность канадского автодрома — островное расположение посреди реки Святого Лаврентия. Это обстоятельство в известной степени стесняет организаторов гонки, вынуждая размещать пaddock на весьма скромной площади. Долгое время Ф-1, в принципе, без проблем мирилась с этим неудобством, но в последнее время роскошнейшие пaddockи всяких ближне- и средневосточных трасс «повысили планку», и теперь Берни Экклстоун требует нечто подобное везде.



В связи с этим в какой-то момент даже встал вопрос о потере Канадой гонки Ф-1 (к слову, в 2009-м Ф-1 уже проигнорировала её, но тогда на то были иные причины), и это стало бы большим ударом не только для канадцев, но и для пилотов, любящих этот непредсказуемый этап. Но хозяин Ф-1 всё же заверил, что после некоторых «косметических изменений пaddockа» Монреаль сможет сохранить своё место в календаре, и не уступит его какому-нибудь Гран-при Свазиленда.

Photo: Ferrari



Ну и вкратце — о победителях прошлых лет. Вкратце — потому что тут, по сути, доминирует фамилия всё того же Михаэля Шумахера, выигрывавшего тут не менее семи раз.

Вслед за ним в таблице победителей можно обнаружить фамилию его экс-напарника Нельсона Пике, который одержал в Канаде три победы, на одну больше чем у Айртон Санны и Льюиса Хэмилтона, который, к слову, тут выиграл свою первую гонку в карьере в 2007-м.

Лишь раз победу праздновал Фернандо Алонсо — в остальном отношения испанца с канадской гонкой складываются далеко не лучшим образом.

Впрочем, Дженсону Баттону тут долгое время тоже не особо везло, а в прошлом году англичанин взял да и выиграл этап, так что...

Photo: Ferrari

Путешествуйте с нами!

www.formulatravel.ru

+7 (495) 997-94-37