

Приложение к журналу

РОССИЯ **F1LIFE**

№ 07 (07) 2012



Победитель

Льюис
ХЭМИЛТОН

Седьмой этап

Гран-при
Канады

2012

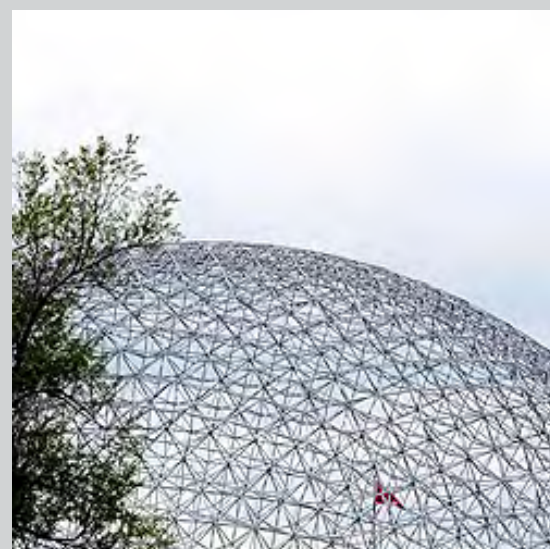

Гран-при Канады: теперь и Льюис!

Два года назад канадская гонка приоткрыла перспективу того, во что предстояло превратиться Ф-1 в самые ближайшие годы. Стратегические расклады в том сезоне, первом без дозаправок, была очень и очень простой — один пит-стоп в гонке, для перехода с «дубового» софта от Bridgestone на ещё более «дубовый» хард, и этого с лихвой хватало на всю гонку. Но в Канаде неожиданно всё было совсем иначе — абразивная поверхность трассы привела к тому, что покрышки изнашивались куда как сильнее обычного, что подарило зрителям незабываемую гонку. И когда в Ф-1 появилась Pirelli, одним из требований, выдвинутых в адрес итальянской компании, стало пожелание, чтобы покрышки работали в схожей манере не только в Канаде, но и на протяжении всего чемпионата. Pirelli не отказалась, и сегодня мы можем следить за результатами подобного подхода.

07 этап

Гран-при

Канады



Фото обложки:
McLaren

все номера приложения к «F1 Life»

Редактор: Новожилов Леонид
Авторы номера: Дан Дудка,
Константин Егорычев



Одежда победителей

Бейсболка Gold Edition M. Schumacher

Бейсболка П. Мальдонадо

Футболка Ferrari Team 2012

Бейсболка L. Hamilton 2012

Бейсболка S. Vettel 2012

Москва, 1-я Тверская-Ямская, 5 | станция метро: Маяковская | +7 (495) 730-70-07

Екатеринбург | Тюмень | Красноярск | Ярославль | Самара | Краснодар

Всё ни по чём!

Несмотря на то, что перед Гран-при Канады некоторые технические решения Red Bull оказались под запретом, Себастьян Феттель смог уверенно завоевать поул, опередив ближайшего конкурента на три десятых секунды.



Чёрная полоса

В Канаде у Шумахера вновь возникли сложности во взаимоотношениях с удачей — она, несмотря на мольбы его болельщиков, никак не хочет повернуться к Михаэлю лицом. В квалификации немец не успел уйти на решающий быстрый круг, а в гонке его подвела система DRS.

Предвкушение

Момент перед стартом гонки — когда машины уже выстраиваются на стартовой решётке — является, пожалуй, самым волнительным по ходу уик-энда не только для пилотов, но и для их болельщиков.

Стартовав седьмым, Роман Грожан провёл безошибочную гонку, что вкупе с тактикой одного пит-стопа принесло блестящий результат, — француз финишировал вторым всего в двух с половиной секундах от победителя!



Льюис Хэмилтон — седьмой победитель в семи гонках!

В Монреале Льюис смог продемонстрировать свои лучшие качества, что позволило ему одержать третью победу в пяти гонках на автодроме имени Жюль Вильнёва!

Представление седьмого этапа Гран-при 2012



7 8 6 5

8-10
Июня

Канада

Монреаль
«Им. Жюль Вильнёва»

Первый Гран-при:
1978

70 кругов
x **4.361** км
305.270 км

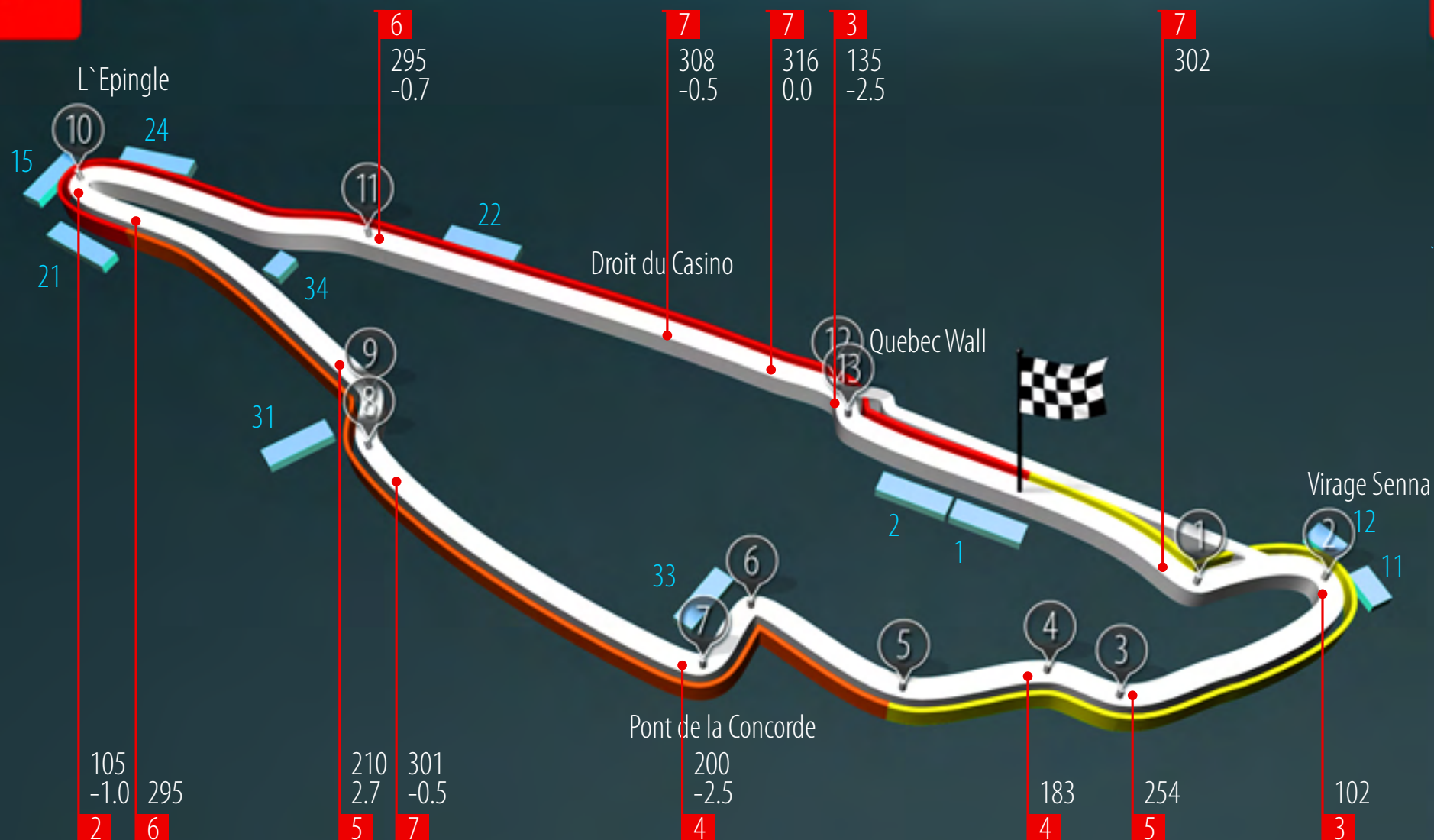

Победители:

- 2011 : Д. Баттон (McLaren Mercedes)
- 2010 : Л. Хэмилтон (McLaren Mercedes)
- 2008 : Р. Кубица (BMW Sauber F1 Team)
- 2007 : Л. Хэмилтон (McLaren Mercedes)
- 2006 : Ф. Алонсо (Renault F1 Team)

Расписание
уик-энда по
московскому
времени

Пт



Сб

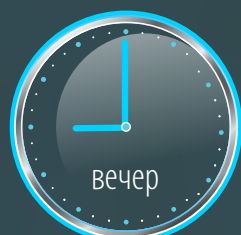

Вс



Лучший круг: **2004**
Р. Баррикелло **1:13.622**



ПРОЕКТЫ

8 июня, пятница, I часть — пасмурно, сухо
II часть — солнечно, сухо
9 июня, суббота — солнечно, сухо

Первая тренировка, как и следовало ожидать на такой жёсткой трассе, прошла в плотной борьбе, но обещанный грозой дождь так и не прошёл, за всю сессию с небес упали считанные капли воды. Впрочем, они напугали некоторых из пилотов, поспешивших использовать комплект суперсофта — обычно он оставляется на вторую половину тренировки.



Photo: Sahara Force India F1 Team/James Mc

Многие из пилотов ошибались, но, хотя ошибки в Канаде обычно дорого обходятся, реально не повезло лишь Ковалайнену, который разбил машину на выходе из девятого поворота. Классическая для Канады ошибка — задняя ось «заплясала» на выходе из поворота, заднее правое колесо увело в сторону, где его, известное дело, уже поджидала стенка. Машину развернуло, и пострадала уже не только корма, но и носовая часть.



Photo: Sutton Images

Потерял время и Баттон — на его McLaren буквально перед выездом на трассу обнаружилась утечка масла, механикам пришлось демонтировать коробку передач, чтобы добраться до проблемного места. В итоге ремонт затянулся, и Дженсон успел проехать лишь 12 кругов. В дальнейшем вице-чемпиону мира пропущенное тренировочное время ещё аукнется...



Сюрпризы преподнесла богатая фауна данной местности — сурки, белки и даже лисица подбирались к асфальту куда ближе «безопасной дистанции», но, к счастью, «в прямой контакт» с миром Ф-1 они всё же не вошли. Впрочем, подобные «встречи» на этой островной трассе происходят с завидной частотой.



08 июня 2008



Льюис Хэмилтон, не иначе как решив в этот важный для McLaren уик-энд (команда праздновала трехсотую гонку с Mercedes/Enkel/Mobil) быть первым во всём и всегда, показал лучший результат и во второй половине заездов. Для этого, правда, ему пришлось прибегнуть к помощи суперсофта, однако это можно сказать и о большинстве других пилотов.



В Ferrari экспериментировали с новой-старой выхлопной системой и передними тормозными воздухозаборниками а-ля Williams, и гонщики итальянской команды показали весьма обнадеживающие результаты — как и год назад, когда красные машины смотрелись очень и очень прилично именно на канадской трассе.





Порадовала потрясающая плотность результатов — в одну секунду снова уместились сразу тринадцать пилотов.

Photo: Mark Thompson/Getty Images

Не обошлось и без традиционных для местного трека аварий — «жертвой» пресловутой «стены чемпионов» стал Бруно Сенна...



... и его авария вызвала 10-минутную паузу в заездах.





Сложности возникали у пилотов и в других поворотах «боевого» кольца, в частности, в 9-м, который срезали и Феттель, и Алонсо, и даже Хэмилтон.

— А вот Баттону откровенно не везло весь день — во второй половине тренировки механикам пришлось менять коробку передач на его автомобиле (обошлось, правда, без штрафа), и на трассу Баттон выкатился лишь за 18 минут до окончания сессии.



Photo: McLaren/HOCH ZWEIF



Чуть больше успел потренироваться другой неудачник первой половины тренировки Хейкки Ковалайнен — финн проехал 24 круга.



Многие ожидали чего-то особенного в это утро от Mercedes и Lotus, памятуя о том, что у первых имеется чудо-система DRS, которая даёт ощутимое преимущество на прямых, а вторые уверенно чувствуют себя в жарких условиях — а именно такая погода установилась в субботу над канадской трассой.

Но «бал правил» на самом деле совсем другие пилоты, в частности, Феттель, которому даже не потребовался суперсофт, чтобы установить лучшее время сессии, в отличие от Алонсо, который всё же обул комплект самой мягкой резины, но уступил чемпиону мира 0,006 секунды.



Чуть сдал Льюис Хэмилтон — англичанин первенствовал в обеих пятничных тренировках, но субботу начал с третьего результата, несмотря на суперсофт. А вот Дженсон Баттон затерялся в середине второго десятка — англичанин сперва испытывал проблемы с блокировкой передних тормозов, но и после их решения не сумел существенно прибавить в скорости.



Photo: McLaren/HOCHZWEIG



Ну а главным неудачником сессии стал Нико Росберг — едва выехав на трассу для первой серии кругов, немец пожаловался на нечёткую работу сцепления, и спустя семь поворотов остановил Mercedes на трассе. Нико успел вернуться в боксы, а вот машина нет, и в результате он не проехал ни одного быстрого круга.





Photo: xpbcc

Схожая участь поджидала и Верня, с той лишь разницей, что проблемы он создал себе сам, вылетев с трассы во втором повороте.



Photo: Sutton Images



Photo: xpbcc



I практика

Поз	Пилот	Команда	Круг	Время	Разн.
1	Л. Хэмилтон	McLaren-Mercedes	30	1:15.564	
2	С. Феттель	Red Bull Racing-Renault	29	1:15.682	0.118
3	Н. Росберг	Mercedes	30	1:15.782	0.218
4	Ф. Алонсо	Ferrari	34	1:15.842	0.278
5	М. Уэббер	Red Bull Racing-Renault	28	1:15.897	0.333
6	Н. Хюлькенберг	Force India-Mercedes	29	1:15.986	0.422
7	К. Кобаяши	Sauber-Ferrari	31	1:16.000	0.436
8	С. Перес	Sauber-Ferrari	32	1:16.249	0.685
9	М. Шумахер	Mercedes	28	1:16.264	0.700
10	Дж. Баттон	McLaren-Mercedes	12	1:16.347	0.783
11	П. ди Реста	Force India-Mercedes	32	1:16.460	0.896
12	Ф. Масса	Ferrari	17	1:16.619	1.055
13	П. Мальдонадо	Williams-Renault	26	1:16.859	1.295
14	Р. Грожан	Lotus-Renault	36	1:16.890	1.326
15	К. Райкконен	Lotus-Renault	42	1:17.014	1.450
16	Ж.-Эр. Вернь	STR-Ferrari	28	1:17.352	1.788
17	Д. Риккиардо	STR-Ferrari	31	1:17.580	2.016
18	В. Петров	Caterham-Renault	23	1:17.935	2.371
19	Х. Ковалайнен	Caterham-Renault	16	1:18.177	2.613
20	П. де ла Роса	HRT-Cosworth	26	1:18.182	2.618
21	Б. Сенна	Williams-Renault	36	1:18.762	3.198
22	Н. Картикеян	HRT-Cosworth	23	1:19.354	3.790
23	Т. Глок	Marussia-Cosworth	21	1:20.004	4.440
24	Ш. Пик	Marussia-Cosworth	23	1:20.067	4.503

II практика

Поз	Пилот	Команда	Круг	Время	Разн.
1	Л. Хэмилтон	McLaren-Mercedes	43	1:15.259	
2	Ф. Алонсо	Ferrari	36	1:15.313	0.054
3	Ф. Масса	Ferrari	39	1:15.410	0.151
4	С. Феттель	Red Bull Racing-Renault	44	1:15.531	0.272
5	П. ди Реста	Force India-Mercedes	32	1:15.544	0.285
6	К. Кобаяши	Sauber-Ferrari	37	1:15.651	0.392
7	М. Шумахер	Mercedes	32	1:15.697	0.438
8	Н. Хюлькенберг	Force India-Mercedes	39	1:15.799	0.540
9	Дж. Баттон	McLaren-Mercedes	14	1:15.812	0.553
10	Н. Росберг	Mercedes	40	1:15.878	0.619
11	С. Перес	Sauber-Ferrari	38	1:15.898	0.639
12	М. Уэббер	Red Bull Racing-Renault	41	1:15.907	0.648
13	П. Мальдонадо	Williams-Renault	39	1:15.987	0.728
14	Р. Грожан	Lotus-Renault	29	1:16.360	1.101
15	К. Райкконен	Lotus-Renault	33	1:16.562	1.303
16	Х. Ковалайнен	Caterham-Renault	24	1:16.981	1.722
17	Б. Сенна	Williams-Renault	22	1:17.022	1.763
18	В. Петров	Caterham-Renault	41	1:17.075	1.816
19	Ж.-Эр. Вернь	STR-Ferrari	41	1:17.124	1.865
20	Д. Риккиардо	STR-Ferrari	34	1:17.716	2.457
21	П. де ла Роса	HRT-Cosworth	27	1:18.908	3.649
22	Т. Глок	Marussia-Cosworth	40	1:19.084	3.825
23	Н. Картикеян	HRT-Cosworth	21	1:19.378	4.119
24	Ш. Пик	Marussia-Cosworth	18	1:19.902	4.643

III практика

Поз	Пилот	Команда	Круг	Время	Разн.
1	С. Феттель	Red Bull Racing-Renault	22	1:14.442	
2	Ф. Алонсо	Ferrari	17	1:14.448	0.006
3	Л. Хэмилтон	McLaren-Mercedes	19	1:14.712	0.270
4	М. Уэббер	Red Bull Racing-Renault	21	1:14.724	0.282
5	П. Мальдонадо	Williams-Renault	22	1:14.755	0.313
6	Ф. Масса	Ferrari	21	1:14.767	0.325
7	М. Шумахер	Mercedes	19	1:14.796	0.354
8	Р. Грожан	Lotus-Renault	20	1:14.873	0.431
9	К. Райкконен	Lotus-Renault	21	1:14.977	0.535
10	Н. Хюлькенберг	Force India-Mercedes	22	1:14.992	0.550
11	П. ди Реста	Force India-Mercedes	19	1:15.067	0.625
12	С. Перес	Sauber-Ferrari	21	1:15.112	0.670
13	К. Кобаяши	Sauber-Ferrari	24	1:15.126	0.684
14	Б. Сенна	Williams-Renault	22	1:15.237	0.795
15	Дж. Баттон	McLaren-Mercedes	22	1:15.327	0.885
16	Д. Риккиардо	STR-Ferrari	19	1:15.498	1.056
17	В. Петров	Caterham-Renault	24	1:16.268	1.826
18	Х. Ковалайнен	Caterham-Renault	20	1:16.545	2.103
19	П. де ла Роса	HRT-Cosworth	21	1:17.705	3.263
20	Т. Глок	Marussia-Cosworth	23	1:17.974	3.532
21	Н. Картикеян	HRT-Cosworth	21	1:18.189	3.747
22	Ш. Пик	Marussia-Cosworth	23	1:18.684	4.242
23	Ж.-Эр. Вернь	STR-Ferrari	3		
24	Н. Росберг	Mercedes	1		

Квалификация

9 июня, суббота — солнечно, сухо



Photo: MERCEDES-AMG PETRONAS Formula One Team

Яркое солнце и никаких шансов на дождь — такой погодой порадовал пилотов послеобеденный субботний Монреаль, и они с удовольствием ринулись в борьбу за поул на этой совсем непростой трассе. Первая сессия, впрочем, прошла достаточно спокойно, ибо всем гонщикам удалось сохранить свои машины в целостности и сохранности, если не считать нескольких легких контактов со знаменитой стеной последнего поворота.





Порадовала неожиданно хорошая форма HRT и Caterham — де ла Роса обыграл обе Marussia, а Ковалайнен с Петровым в совершенно честном поединке оставили не у дел Жан-Эрика Верня, не оправившегося после своего вылета с трассы в тренировке.



Вторая часть квалификации протекала достаточно гладко буквально до самых последних секунд, когда Пастор Мальдонадо всё-таки не удержал свой Williams в последнем повороте, и неслабо «приложился» задним колесом к стенке. Задняя правая подвеска была заметно повреждена, но рефлекс венесуэльца позволили избежать больших проблем.

Однако жёлтые флаги в последнем повороте сорвали попытки сразу нескольких пилотов, в том числе и экс-чемпиона мира Кими Райкконена, оставшегося 12-м.



Разочаровали и пилоты Sauber, дружно выбывшие из квалификации после Q2, и эти обстоятельства позволили проскочить в финал Дженсону Баттону, для которого этот результат стал настоящим праздником и откровением.

Финал квалификации прошёл по несколько иному, чем обычно, сценарию — во-первых, все без исключения пилоты успели пройти какие-то круги, в боевом режиме, а следовательно, борьба за поул велась вполне реальная, и лучшим вновь стал весьма уверенно смотревшийся весь уик-энд Феттель — он оказался единственным, кто сумел выйти из 1.14, и «привёз» Хэмилтону с Алонсо около трети секунды, и более половины — Марку Уэбберу.





Подтвердилась несколько разочаровывающая форма Mercedes, Росберг с трудом опередил Массу, а Шумахер не успел уйти на свой последний быстрый круг из-за небольшого просчёта команды со временем выезда — раздосадованный немец прервал атаку после первого сектора, сопроводив это гневным жестом руки, и остался только девятым, уступив даже ограничившемуся одной попыткой с двумя быстрыми кругами ди Ресте.



Photo: xpbcc



Баттон в борьбу за поул или хотя бы место на первых трёх рядах вообще не вмешивался, показавшись на трассе на софте, о чём англичанин потом сожалел — всё равно не удалось добиться большего, чем последнее место в финале.

Photo: McLaren/HOCH ZWEI

FIA ACTION FOR ROAD SAFETY

Квалификация | 9 июня, суббота

FORMULA ONE MANAGEMENT SUPPORTS THE FIA ACTION FOR ROAD SAFETY CAMPAIGN

FIA ACTION FOR ROAD SAFETY

FORMULA ONE MANAGEMENT SUPPORTS THE FIA ACTION FOR ROAD SAFETY CAMPAIGN

FIA ACTION FOR ROAD SAFETY

FORMULA ONE MANAGEMENT SUPPORTS THE FIA ACTION FOR ROAD SAFETY CAMPAIGN

FIA ACTION FOR ROAD SAFETY

ON SAFETY

FORMULA ONE MANAGEMENT SUPPORTS THE FIA ACTION FOR ROAD SAFETY CAMPAIGN

FIA ACTION FOR ROAD SAFETY

MENT

FIA ACTION FOR ROAD SAFETY

FORM

ON SAFETY



Photo: Wikimedia Commons/Getty Images

Статистика по итогам квалификации



**Самый
быстрый
в квалификации**
(быстрый круг)

Поз	Пилот	Команда	Круг	Q I	Q II	Q III
1	С. Феттель	Red Bull Racing-Renault	16	1:14.661	1:14.187	1:13.784
2	Л. Хэмилтон	McLaren-Mercedes	22	1:14.891	1:14.371	1:14.087
3	Ф. Алонсо	Ferrari	23	1:14.916	1:14.314	1:14.151
4	М. Уэббер	Red Bull Racing-Renault	19	1:14.956	1:14.479	1:14.346
5	Н. Росберг	Mercedes	25	1:15.098	1:14.568	1:14.411
6	Ф. Масса	Ferrari	24	1:15.194	1:14.641	1:14.465
7	Р. Грожан	Lotus-Renault	28	1:15.163	1:14.627	1:14.645
8	П. ди Реста	Force India-Mercedes	22	1:15.019	1:14.639	1:14.705
9	М. Шумахер	Mercedes	18	1:14.892	1:14.480	1:14.812
10	Дж. Баттон	McLaren-Mercedes	24	1:14.799	1:14.680	1:15.182
11	К. Кобаяши	Sauber-Ferrari	21	1:15.101	1:14.688	
12	К. Райкконен	Lotus-Renault	22	1:14.995	1:14.734	
13	Н. Хюлькенберг	Force India-Mercedes	18	1:15.106	1:14.748	
14	Д. Риккиардо	STR-Ferrari	21	1:15.552	1:15.078	
15	С. Перес	Sauber-Ferrari	21	1:15.326	1:15.156	
16	Б. Сенна	Williams-Renault	20	1:14.995	1:15.170	
17	П. Мальдонадо ¹	Williams-Renault	21	1:14.979	1:15.231	
18	Х. Ковалайнен	Caterham-Renault	12	1:16.263		
19	В. Петров	Caterham-Renault	10	1:16.482		
20	Ж.-Эр. Вернь	STR-Ferrari	12	1:16.602		
21	П. де ла Роса	HRT-Cosworth	8	1:17.492		
22	Т. Глок	Marussia-Cosworth	10	1:17.901		
23	Ш. Пик	Marussia-Cosworth	9	1:18.255		
24	Н. Картикеян	HRT-Cosworth	9	1:18.330		

¹ Пастор Мальдонадо квалифицировался 17-ым, но был оштрафован на пять мест на стартовой решётке за замену коробки передач.

Поз	Пилот	км/ч
1	К. Кобаяши	324.8
2	С. Перес	324.6
3	Н. Картикеян	324.0
4	П. де ла Роса	323.7
5	Х. Ковалайнен	323.3
6	Д. Риккиардо	323.0
7	В. Петров	323.0
8	Л. Хэмилтон	322.2
9	Ж.-Эр. Вернь	322.0
10	К. Райкконен	322.0
11	Дж. Баттон	322.0
12	Н. Хюлькенберг	321.8
13	П. ди Реста	321.6
14	Р. Грожан	321.6
15	Ф. Масса	320.0
16	Ф. Алонсо	320.0
17	Т. Глок	319.9
18	Ш. Пик	319.3
19	Б. Сенна	318.8
20	П. Мальдонадо	317.8
21	М. Шумахер	317.0
22	Н. Росберг	316.9
23	С. Феттель	316.0
24	М. Уэббер	316.0

**Самый
быстрый
в квалификации**
(максимальная скорость)



Стартовая решётка



01 Себастьян Феттель Red Bull RB8	02 Льюис Хэмилтон McLaren MP4-27	03 Фернандо Алонсо Ferrari F2012	04 Марк Уэббер Red Bull RB8	05 Нико Росберг Mercedes-Benz MGP W03	06 Фелипе Масса Ferrari F2012	07 Роман Грожан Lotus E20	08 Пол ди Реста Force India VJM05	09 Михаэль Шумахер Mercedes-Benz MGP W03	10 Дженсон Баттон McLaren MP4-27	11 Камуи Кобаяши Sauber C31	12 Кими Райкконен Lotus E20	13 Нико Хюлькенберг Force India VJM05	14 Даниэль Риккиардо Toro Rosso STR7	15 Серхио Перес Sauber C31	16 Бруно Сенна Williams FW34	17 Хейкки Ковалайнен Caterham CT-01	18 Виталий Петров Caterham CT-01	19 Жан-Эрик Вернь Toro Rosso STR7	20 Педро де ла Роса HRT F112	21 Тимо Глок Marussia MR01	22 Пастор Мальдонадо ¹ Williams FW34	23 Шарль Пик Marussia MR01	24 Нараин Картикеян HRT F112
--	---	---	--	--	--	--	--	---	---	--	--	--	---	---	---	--	---	--	---	---	--	---	---

¹ Пастор Мальдонадо квалифицировался 17-ым, но был оштрафован на пять мест на стартовой решётке за замену коробки передач.

**Участники
гонки
2012**

№	Пилот	Команда	Болид	Двигатель
1	Себастьян Феттель	Red Bull Racing	Red Bull RB8	Renault RS27 2.4 V8
2	Марк Уэббер	Red Bull Racing	Red Bull RB8	Renault RS27 2.4 V8
3	Дженсон Баттон	Vodafone McLaren Mercedes	McLaren MP4-27	Mercedes FO108Z 2.4 V8
4	Льюис Хэмилтон	Vodafone McLaren Mercedes	McLaren MP4-27	Mercedes FO108Z 2.4 V8
5	Фернандо Алонсо	Scuderia Ferrari	Ferrari F2012 (663)	Ferrari 056 2.4 V8
6	Фелипе Масса	Scuderia Ferrari	Ferrari F2012 (663)	Ferrari 056 2.4 V8
7	Михаэль Шумахер	Mercedes AMG Petronas Formula One Team	Mercedes-Benz MGP W03	Mercedes FO108Z 2.4 V8
8	Нико Росберг	Mercedes AMG Petronas Formula One Team	Mercedes-Benz MGP W03	Mercedes FO108Z 2.4 V8
9	Кими Райкконен	Lotus F1 Team	Lotus E20	Renault RS27 2.4 V8
10	Роман Грожан	Lotus F1 Team	Lotus E20	Renault RS27 2.4 V8
11	Пол ди Реста	Sahara Force India F1 Team	Force India VJM05	Mercedes FO108Z 2.4 V8
12	Нико Хюлькенберг	Sahara Force India F1 Team	Force India VJM05	Mercedes FO108Z 2.4 V8

№	Пилот	Команда	Болид	Двигатель
14	Камуи Кобаяши	Sauber F1 Team	Sauber C31	Ferrari 056 2.4 V8
15	Серхио Перес	Sauber F1 Team	Sauber C31	Ferrari 056 2.4 V8
16	Даниэль Риккиардо	Scuderia Toro Rosso	Toro Rosso STR7	Ferrari 056 2.4 V8
17	Жан-Эрик Вернь	Scuderia Toro Rosso	Toro Rosso STR7	Ferrari 056 2.4 V8
18	Пастор Мальдонадо	Williams F1	Williams FW34	Renault RS27 2.4 V8
19	Бруно Сенна	Williams F1	Williams FW34	Renault RS27 2.4 V8
20	Хейкки Ковалайнен	Caterham F1 Team	Caterham CT-01	Renault RS27 2.4 V8
21	Виталий Петров	Caterham F1 Team	Caterham CT-01	Renault RS27 2.4 V8
22	Педро де ла Роса	HRT F1 Team	HRT F112	Cosworth CA2012 2.4 V8
23	Нараин Картикеян	HRT F1 Team	HRT F112	Cosworth CA2012 2.4 V8
24	Тимо Глок	Marussia F1 Racing	Marussia MR01	Cosworth CA2012 2.4 V8
25	Шарль Пик	Marussia F1 Racing	Marussia MR01	Cosworth CA2012 2.4 V8

10 июня, воскресенье — солнечно, сухо



Photo: xpbcc



Старт гонки в Канаде, пожалуй, не менее «травмоопасен», чем в Монако, ибо и без того неширокая в островных условиях стартовая прямая к первому повороту сужается, словно бутылочное горлышко, а затем следует «змейка» из нескольких узких виражей, проходящих буквально вплотную к барьерам. Устроить завал в таких условиях — дело плёвое, но на сей раз, как это ни удивительно, гонщики ушли «в бой» абсолютно неконфликтно, без каких-либо потерь.



photo: xrbccs

Однако интересным такой старт назвать вряд ли получится — вся десятка в точности сохранила свои места, разве что ди Реста опередил увлѐкшегося борьбой с Массой Грожана.







Райкконен прошёл Кобаяши и «приклеился» к заднему спойлеру McLaren Баттона.

Феттель сразу же попытался уйти в отрыв, но к 15-му кругу стало понятно, что его «побег» не удался — Хэмилтон с Алонсо буквально пристроились за ним, и гонщик Red Bull решил освежить покрышки.



Photo: Mark Thompson/Getty Images

Гонка | 10 июня, воскресенье

До него это уже сделали некоторые из пилотов, во главе с Фелипе Массой — для бразильца начало гонки выдалось богатым на приключения, сперва его развернуло в связке первого и второго поворотов, а затем он едва не оставил «запись» на «стене плача» в последнем повороте. Едва не потеряв машину там, Фелипе решил не искушать судьбу и зарулил за новым комплектом покрышек.





Если старт не подарил никаких изменений, то на первой волне пит-стопов в тройке лидеров произошли достаточно серьёзные изменения.

Во-первых, своё лидерство потерял Феттель — захав первым из тройки лидеров для смены покрышек, он, тем не менее, скатился на третье место.

Гонка | 10 июня, воскресенье

А вот Алонсо, вроде бы, проделал обратную операцию — со своего пит-стопа испанец вернулся на первом месте, но ещё до конца круга его коршуном атаковал и прошёл Хэмилтон, вышедший в итоге в лидеры.



Photo: xrbcc

Англичанину не помешала даже небольшая заминка на пит-стопе, повторившаяся, к слову, и во время его второй смены резины — в McLaren наиболее верно просчитали поведение покрышек, и заранее совершили последний пит-стоп, предоставив Льюису достаточно времени для того, чтобы отыграть отставание даже в случае, если Алонсо с Феттелем решили бы ехать до конца гонки. Чемпион мира всё же, хоть и с опозданием, просчитал ситуацию, и заехал на пит-стоп, а вот Алонсо решил отмучиться до конца, и проиграл, скатившись на пятое место.



Photo: xrbcc



Photo: McLaren/HOCHTITZ



Накатившие под конец гонки Грожан и Перес, великолепно рассчитавшие стратегию, не оставили испанцу никаких шансов, оттеснив его вместе с Феттелем в «заподиумное пространство».





Photo: Sauber Motorsport AG

У Льюиса же не было никаких проблем — пилот McLaren уверенно доехал до своей первой в этом сезоне победы, продлив беспрецедентную серию из семи уже разных победителей Гран-при, и одержал уже свою третью победу в Канаде — тут он выиграл в 2007-м, добыв первую в карьере победу, и повторил успех в 2010-м.



Photo: xrbcc



Ну а McLaren отпраздновала юбилейную гонку самым наилучшим образом — если забыть, конечно же, о муках Баттона на 16-м месте.



Photo: xpbcc



Photo: xpbcc

Льюис Хэмилтон

От англичанина всегда можно ждать уверенного выступления в Канаде, ведь с начала своей карьеры он, если добирался до финиша монреальской гонки, то неизменно первым. Не изменил себе экс-чемпион мира и на этот раз — проиграв квалификацию, он хорошо стартовал, и сумел включиться в борьбу за победу, которую разыграл в своём привычном стиле, кинжально атакуя, когда это требовалось.

Это была победа «вопреки всему» — вопреки не очень хорошей форме MP4/27 в этот момент, вопреки очередным проблемам на пит-стопах, Льюис наплевал на всё это, и вложил в гонку не только свой талант, но и страсть, волю к победе. И наконец-то у него всё получилось.





Серхио Перес

Скептики сочли случайным его успех в Малайзии, и несколько последующих гонок, казалось бы, подтвердили их правоту — очков Серхио более так и не набирал вплоть до монреальской гонки, где поначалу тоже ничего не предвещало успеха после неудачи в квалификации, результаты которой заставили Переса стартовать с 15-й позиции. Какой уж тут подиум! Однако в гонке всё сложилось идеально — Серхио проехал длиннющий первый отрезок, после которого ему требовалось сохранить суперсофт для рывка в почти 30 кругов. Шасси Sauber и ранее отличалось бережливым отношением к резине, вдобавок, подобные способности в немалой степени характеризуют и талант самого Серхио, и всё воедино, вкупе с просчётами конкурентов, принесло нежданный подиум.

Роман Грожан

Среди «камбэков» Михаэля Шумахера, Кими Райкконена возвращение француза в Ф-1 мало кого взволновало, ведь в 2009-м ему не удалось показать ничего путного, несмотря на щедро воздаваемые авансы. Но авторитет экс-чемпиона мира совершенно не пугает, а наоборот, мотивирует Романа — опережение того в квалификациях уже вошло в норму, а в Канаде Грожан убедительно доказал, что команда может положиться на него и в гонке. Французский гонщик разумно распорядился ресурсом своих покрышек, не потерял в скорости под конец гонки, и заслуженно поднялся на второе место — его лучший результат на данный момент. Впереди теперь — новые вершины!



Жан-Эрик Вернь

Неприятности на француза сыпались в этот уик-энд как из рога изобилия, причём в большой степени по вине самого Верня. В субботней тренировке он совершил «наивную» ошибку в связке первых двух поворотов, и она имела далекоидущие последствия, так как настроить машину к квалификации Вернь не успел, и с треском вылетел из Q1, не сумел одолеть хотя бы гонщиков Caterham. Дела пошли чуть лучше в гонке, где ему удалось отыграть пару мест на старте, но во время обслуживания в боксах он превысил скорость на пит-лейн, и кара судей не заставила себя долго ждать. Если Жан-Эрик не желает повторить невесёлую судьбу Альгерсуари с Буэми, пример которых все ещё свеж и актуален, то ему надо срочно что-то предпринимать. Пока же его извиняет лишь то, что и у Риккиардо дела идут совсем не лучше.

Команда HRT

Испанцы с треском провалили монреальский экзамен, иначе сход двух машин на исходе первой трети дистанции по одинаковой причине не назовёшь. Правда, в самой HRT считают, что «команда проводила великолепный Гран-при», особенно в лице Педро де ла Росы, который, дескать, пытался навязать борьбу гонщикам Caterham. Но музыка играла недолго — сначала из-за проблем с тормозами с трассы вылетел Картикеян, а затем и на машине де ла Росы были обнаружены симптомы преждевременного износа элементов тормозной системы, и его пришлось зазвать в боксы. Праздника не получилось, а инженерам команды предстоит покропнуть — Валенсия также отличается достаточно большой требовательностью к тормозам.

Статистика по итогам гонки



Старт	Финиш	Пилот	Команда	Круг	Время	Пит-стоп	Очки
2	1	Л. Хэмилтон	McLaren-Mercedes	70	1:32:29.586	2	25
7	2	Р. Грожан	Lotus-Renault	70	+2.5	1	18
15	3	С. Перес	Sauber-Ferrari	70	+5.2	1	15
1	4	С. Феттель	Red Bull Racing-Renault	70	+7.2	2	12
3	5	Ф. Алонсо	Ferrari	70	+13.4	1	10
5	6	Н. Росберг	Mercedes	70	+13.8	2	8
4	7	М. Уэббер	Red Bull Racing-Renault	70	+15.0	2	6
12	8	К. Райкконен	Lotus-Renault	70	+15.5	1	4
11	9	К. Кобаяши	Sauber-Ferrari	70	+24.4	1	2
6	10	Ф. Масса	Ferrari	70	+25.2	2	1
8	11	П. ди Реста	Force India-Mercedes	70	+37.6	2	
13	12	Н. Хюлькенберг	Force India-Mercedes	70	+46.2	2	
22	13	П. Мальдонадо	Williams-Renault	70	+47.0	1	
14	14	Д. Риккиардо	STR-Ferrari	70	+64.4	2	
19	15	Ж.-Эр. Вернь	STR-Ferrari	69	+1 круг	3	
10	16	Дж. Баттон	McLaren-Mercedes	69	+1 круг	3	
16	17	Б. Сенна	Williams-Renault	69	+1 круг	1	
17	18	Х. Ковалайнен	Caterham-Renault	69	+1 круг	2	
18	19	В. Петров	Caterham-Renault	69	+1 круг	2	
23	20	Ш. Пик	Marussia-Cosworth	67	+3 круга	1	
21	—	Т. Глок	Marussia-Cosworth	56	тормоза	1	
9	—	М. Шумахер	Mercedes	43	заднее крыло	2	
20	—	П. де ла Роса	HRT-Cosworth	24	тормоза	0	
24	—	Н. Картикеян	HRT-Cosworth	22	тормоза	0	

Самый быстрый в гонке
(быстрый круг)

Поз	Пилот	Время	на круге	ср. км/ч
1	С. Феттель	1:15.752	70	207.249
2	Ф. Масса	1:16.182	69	206.080
3	С. Перес	1:16.414	67	205.454
4	Д. Риккиардо	1:16.609	70	204.931
5	К. Райкконен	1:16.764	70	204.517
6	Л. Хэмилтон	1:17.020	59	203.837
7	Н. Росберг	1:17.060	67	203.732
8	М. Уэббер	1:17.131	62	203.544
9	Н. Хюлькенберг	1:17.202	62	203.357
10	П. ди Реста	1:17.219	63	203.312
11	Р. Грожан	1:17.264	57	203.194
12	К. Кобаяши	1:17.464	61	202.669
13	П. Мальдонадо	1:17.489	67	202.604
14	Б. Сенна	1:17.817	67	201.750
15	Ф. Алонсо	1:17.820	42	201.742
16	Дж. Баттон	1:17.843	63	201.682
17	Ж.-Эр. Вернь	1:17.875	55	201.600
18	В. Петров	1:18.093	58	201.037
19	Х. Ковалайнен	1:18.128	62	200.947
20	М. Шумахер	1:18.433	37	200.165
21	Ш. Пик	1:20.632	63	194.706
22	Т. Глок	1:21.032	47	193.745
23	П. де ла Роса	1:21.535	23	192.550
24	Н. Картикеян	1:22.044	12	191.355

F1LIFE, FORMULASTORE и Леонид Новожилов представляют проект FORMULATRAVEL: билеты и туры на Гран-при.

Туристическое агентство

FORMULATRAVEL®

Путешествуйте с нами!

**Программы
путешествий:**

ГП Бельгии

ГП Италии

ГП Германии

ГП Британии

ГП Европы

Валенсия

Бронируйте билеты и путешествия
на нашем сайте: www.formulatravel.ru
и по телефону: **+7 (495) 997-94-37**

«Я открою вам весь мир Формулы-1»!

Новожилов Леонид,
руководитель проектов
FORMULATRAVEL и FORMULASTORE

Сегодня у вас есть возможность
заказать путешествие на Гран-
при сезона 2012, билеты
на все автодромы чемпионата.

Мы организуем трансферы
и экскурсии в стране проведения
гонки, и в соседних странах
(в Европе). Вы сможете побывать
на Гран-при, а так же увидеть
достопримечательности
нескольких стран!

В поездке каждую минигруппу
туристов сопровождает наш
сотрудник.



ООО «Формула Тревел». ОГРН: 1117746305489.
Юр. адрес: 125167, г. Москва, 4-я ул. Восьмого Марта, д. 6а.
Офис: Москва, ул. Скаковая, д. 32а, оф. 87а.
Тел. (495) 997-94-37, эл. почта: F1@formulatravel.ru

Туристическое агентство

FORMULATRAVEL®

Путешествуйте с нами!

Бронируйте билеты и путешествия
на нашем сайте: www.formulatravel.ru
и по телефону: **+7 (495) 997-94-37**



Гран-при Испании



Гран-при Испании



Гран-при Монако



Гран-при Испании

Мы на Гран-при 2012!

Реклама

ООО «Формула Тревел». ОГРН: 1117746305489.
Юр. адрес: 125167, г. Москва, 4-я ул. Восьмого Марта, д. 6а.
Офис: Москва, ул. Скаковая, д. 32а, оф. 87а. Тел. (495) 997-94-37, эл. почта: F1@formulatravel.ru

Германия 19 июля — 23 июля

Путешествие
на Гран-при 2012

Гран-при Германии 2012. Хоккенхайм

Гран-при Германии просто не может не присутствовать в календаре чемпионата мира, ввиду впечатляющего представительства этой страны в Ф-1 — с полдюжины гонщиков плюс несколько крупных компаний, таких, как Mercedes. Пребывание в стране оставит неизгладимые впечатления от порядка и организованности местного социума, сами гонки тоже не разочаруют — обе немецкие трассы характеризуются большими возможностями для обгона и неизменно интересной борьбой.

Вероятность того, что победу одержит немецкий гонщик, достаточно велика, поэтому атмосфера во время гонки обещает стать незабываемой. Впрочем, «выстрелить» может кто угодно — достаточно вспомнить «дубль» Ferrari два года назад, или дебютную победу Уэббера в 2009-м!



Керпен. Картодром Михаэля Шумахера.

19.07

четверг

- ▶ вылет из Москвы в 17:20
- ▶ прилёт во Франкфурт-на-Майне в 18:50
- ▶ трансфер — аэропорт — отель
- ▶ размещение в отеле в центре города

20.07

пятница

- ▶ завтрак в отеле
- ▶ трансфер на автодром
- ▶ просмотр первой и второй практики
- ▶ трансфер автодром — отель
- ▶ прогулка по центру Франкфурта-на-Майне
- ▶ ужин в ресторане (оплачивается по меню)

21.07

суббота

- ▶ завтрак в отеле
- ▶ трансфер на автодром
- ▶ просмотр квалификации
- ▶ поездка в Керпен на картодром Михаэля Шумахера
- ▶ трансфер Керпен — отель

22.07

воскресенье

- ▶ завтрак в отеле
- ▶ трансфер на автодром
- ▶ просмотр гонки
- ▶ трансфер автодром — отель
- ▶ свободное время. Осмотр достопримечательностей

23.07

понедельник

- ▶ трансфер отель — аэропорт
- ▶ вылет в Москву в 07:35
- ▶ прилёт в Москву в 12:45

Стоимость: 1 турист: **45 300** руб. / 2 туриста: **75 600** руб.

В стоимость путешествия включено: авиабилеты туда-обратно, встреча в аэропорту, проживание в отеле класса 4* в центре Франкфурта-на-Майне, завтраки в отеле, трансферы аэропорт — отель — аэропорт и отель — автодром — отель, медицинская страховка с покрытием 30000 евро.

Поездка в город Шумахера — по желанию. Оплачивается дополнительно: 4 500 рублей с человека.

FORMULATRAVEL®

Комментарии для вас и разные нюансы путешествия:

F1@Formulatravel.ru

тел. (495) **997-94-37**

Закрывается парк

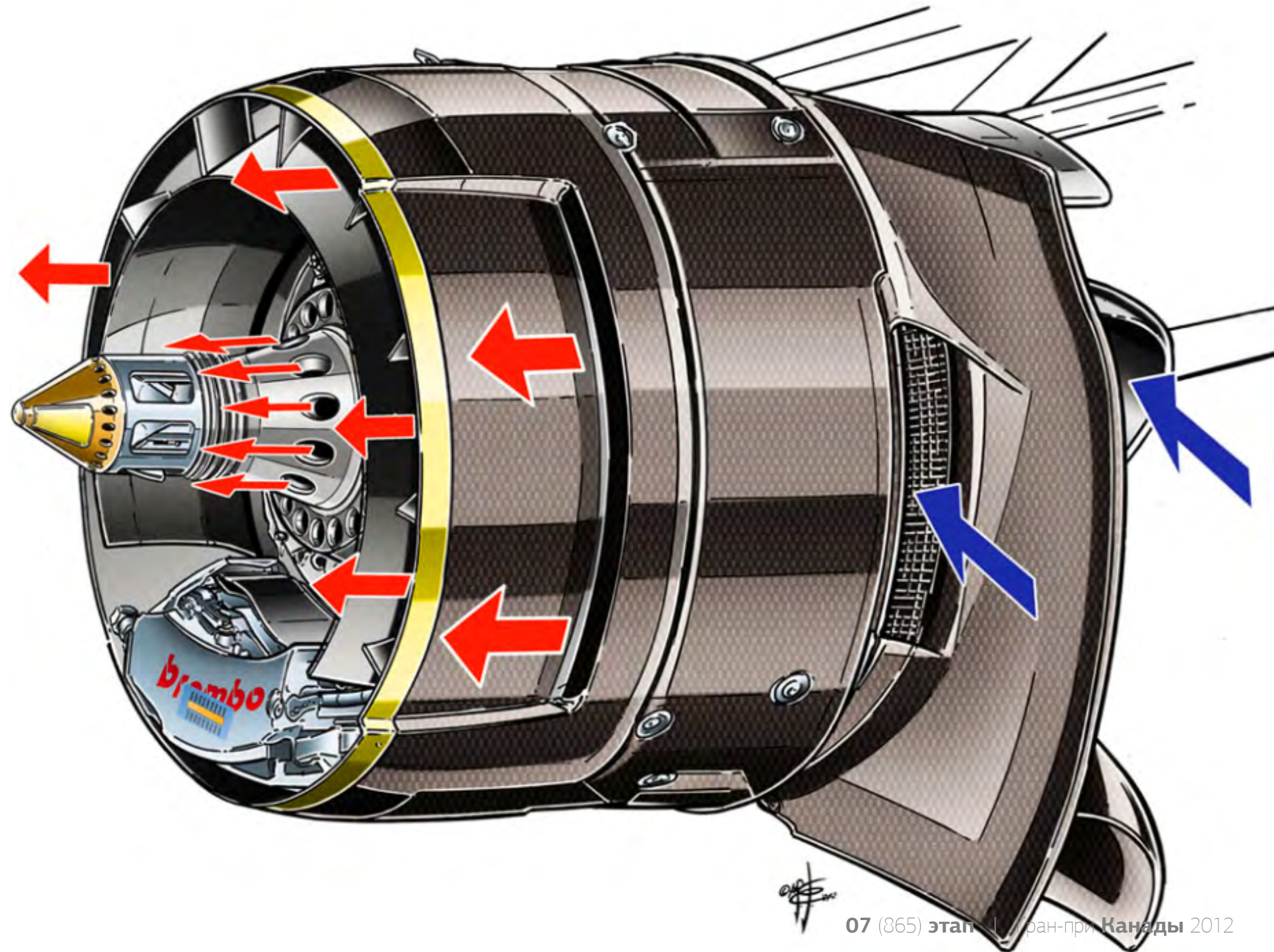

Photo: xpbcc

Запрещённая система охлаждения тормозных механизмов Red Bull RB8

Перед Гран-при Канады команда Red Bull была вынуждена внести изменения в конструкцию системы охлаждения передних тормозных механизмов, о которой мы впервые рассказывали в техническом обзоре Гран-при Испании.

Напомню, о том, как работает эта конструкция. На рисунке показано, что на колёсной ступице имеется ряд небольших отверстий, предназначенных для отвода горячего воздуха. Воздушный поток (см. синие стрелки) попадает внутрь кожуха тормозного механизма и, проходя через диск и суппорт, отводит их тепло через отверстия, которые совпадают с аналогичными отверстиями в колёсном диске. Данное решение уменьшает нежелательный отток горячего воздуха на внутреннюю сторону колеса, а также снижает передачу тепла между диском и шиной.



Закрытый парк

Однако, заподозрив, что данная конструкция не только охлаждает тормозные механизмы, но и позволяет добиться определённого аэродинамического преимущества, команда McLaren обратилась в FIA за разъяснениями по поводу легальности решения Red Bull. Проведя некоторое разбирательство, Чарли Уайтинг информировал команды о недопустимости использования подобной конструкции, так как статья 3.15 технического регламента гласит: *«любые отдельно взятые элементы автомобиля, влияющие на его аэродинамические характеристики» должны быть «жёстко прикреплены к полностью подпрессоренной части автомобиля», а также должны оставаться «неподвижными по отношению к подпрессоренной части автомобиля».*

Судя по всему, команду McLaren насторожило предположение о том, что главной задачей данного решения является вовсе не охлаждение передних тормозных механизмов, а возможность каким-то образом влиять на воздушный поток, набегающий на переднее крыло.



Воздухозаборники передних тормозных механизмов Ferrari F2012 и Williams FW34

В Монреале команда Ferrari начала использовать новые воздухозаборники передних тормозных механизмов, которые лишились традиционных впускных отверстий, так называемых «ушей», а вместо них получили щелевидные вертикальные отверстия, расположенные непосредственно рядом с шиной.

Стоит отметить, что новинка Ferrari весьма похожа на решение Williams.

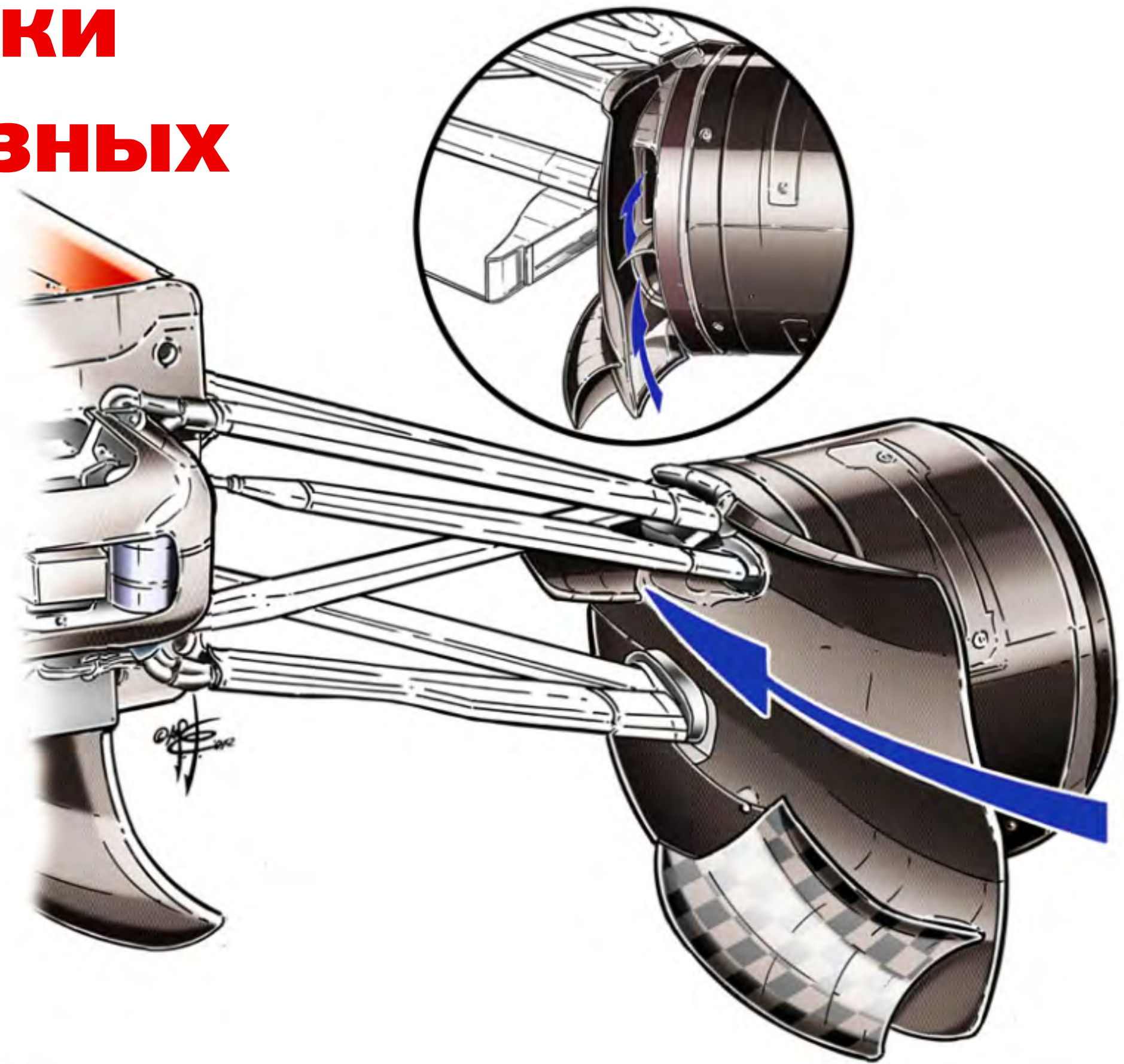

Воздухозаборники передних тормозных механизмов Williams FW34

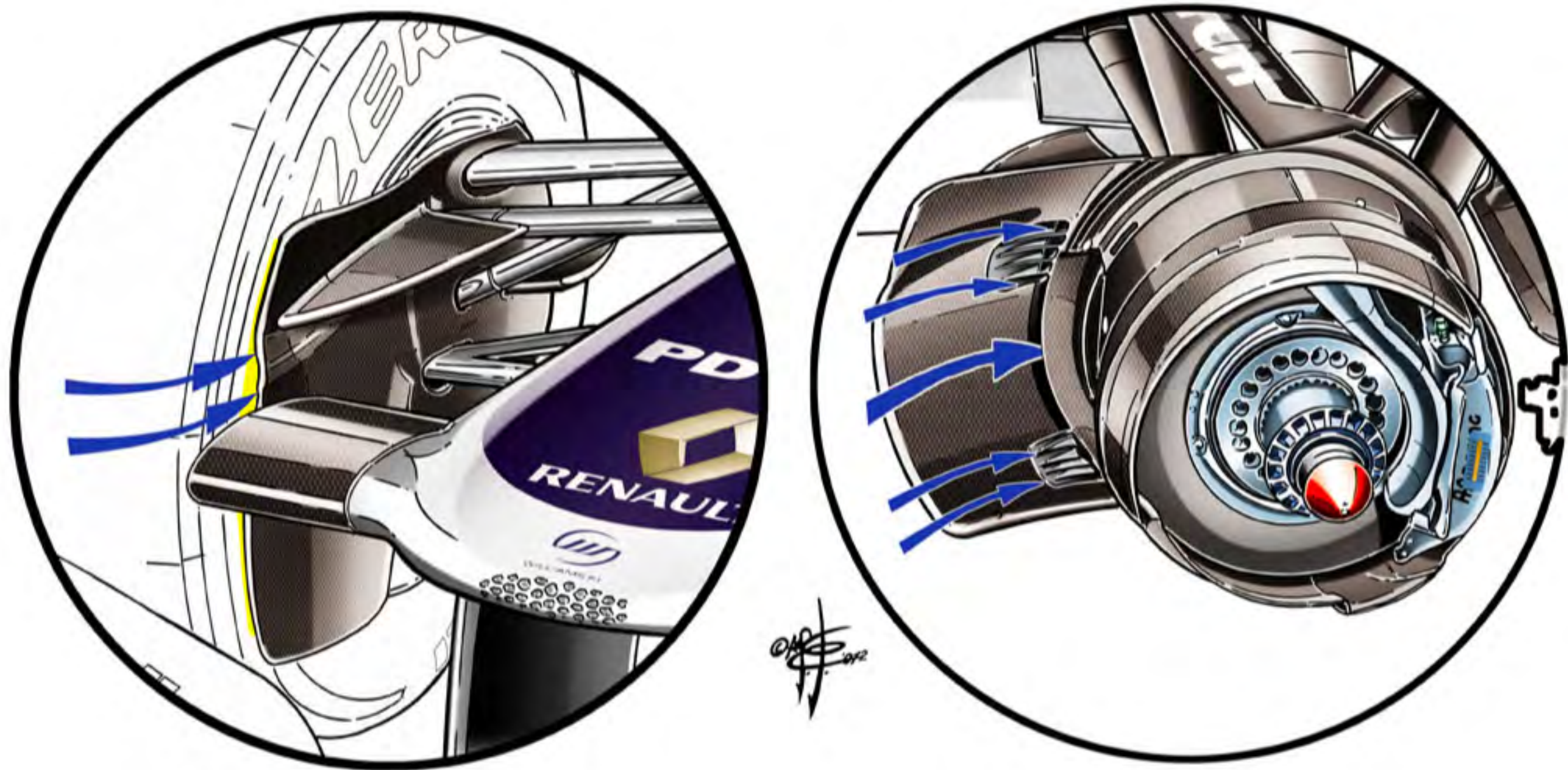

Использование воздухозаборников передних тормозных механизмов подобной конструкции уменьшает лобовое сопротивление, а также позволяет оптимизировать воздушный поток, поступающий к центральной и нижней частям болида.

Модифицированное днище Red Bull RB8

В предыдущем номере электронного приложения F1Life мы подробно рассматривали суть вопроса, касающегося отверстий в днище Red Bull RB8, которые, спустя несколько дней после Гран-при Монако, всё же были признаны несоответствующими регламенту. В связи с запретом, команда из Милтон-Кинса была вынуждена модифицировать днище RB8 перед гонкой на трассе имени Жюль Вильнёва.

На основном рисунке показано, как выглядела изменённая область днища в Канаде, а на вставке изображён вариант, использовавшийся в предыдущих Гран-при. Как видно, в Монреале на днище RB8 не было вообще никаких отверстий или прорезей в стиле Sauber C31 и Ferrari F2012.

Ожидается, что во время следующего этапа, который пройдёт через две недели в Валенсии, команда Red Bull опробует полностью новое днище.

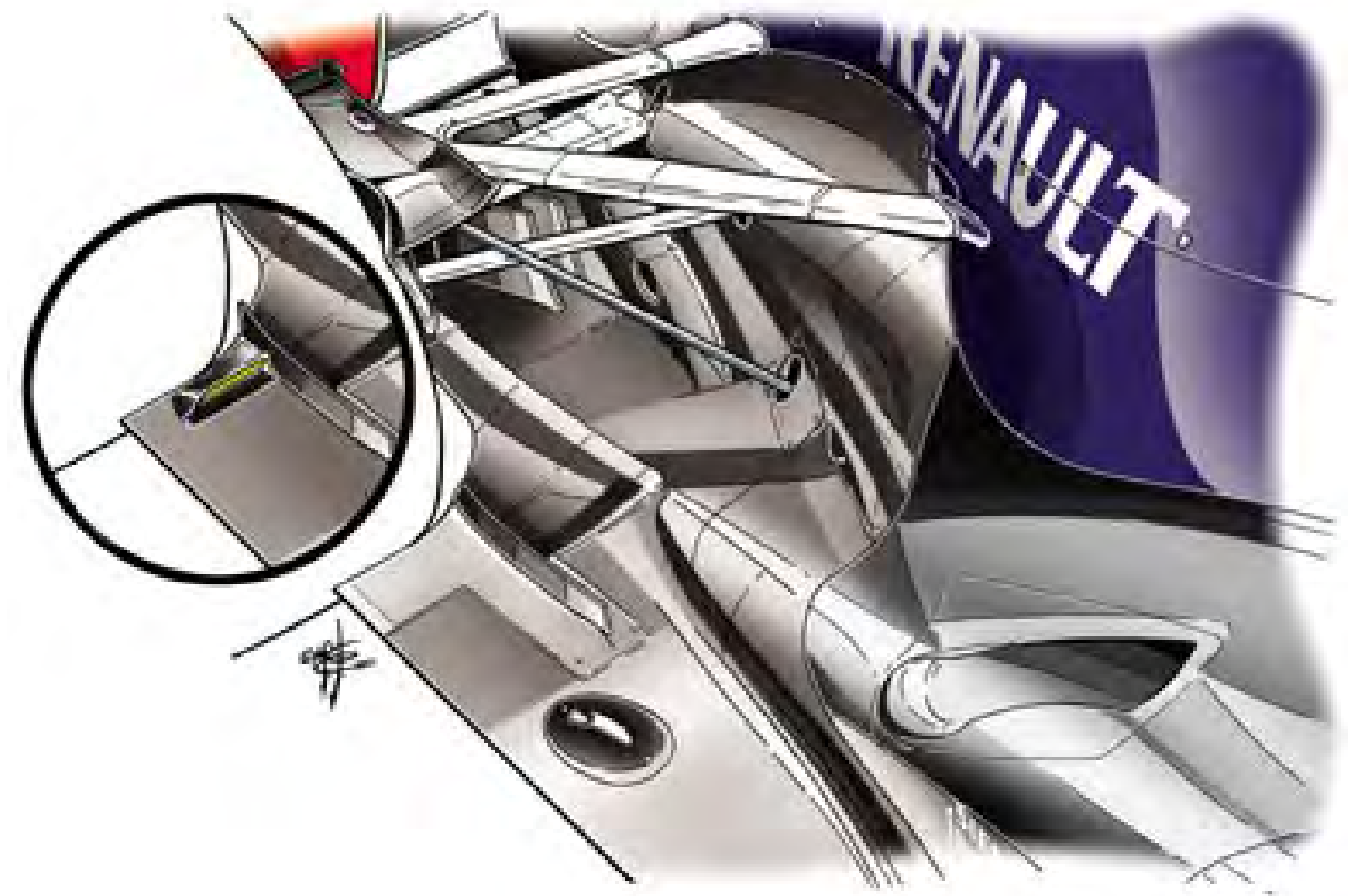

Новая выхлопная система Ferrari F2012

В Канаде Ferrari присоединилась к группе команд (Red Bull, Sauber, Force India и Toro Rosso), которые используют выхлопные системы по философии аналогичные решению McLaren. В общем-то, это означает, что команда из Маранелло вернулась к первоначальной конфигурации выхлопной системы, с которой они проводили первые тесты F2012. Относительно зимнего варианта, основные изменения коснулись только части кузова, которая расположена внутри от задних колёс, — она стала похожа на таковую у McLaren MP4-27.

Во время пятничных тренировок в Монреале Фелипе Масса и Фернандо Алонсо провели сравнительные тесты двух вариантов выхлопной системы, после чего единодушно решили использовать «новый» вариант в квалификации и гонке.

Стоит отметить, что над подобной выхлопной системой работают и в команде Виталия Петрова — Caterham опробовала аналогичную конструкцию в начале мая на тестах в Муджелло. Так что, вполне возможно, что скоро у McLaren станет ещё больше последователей.

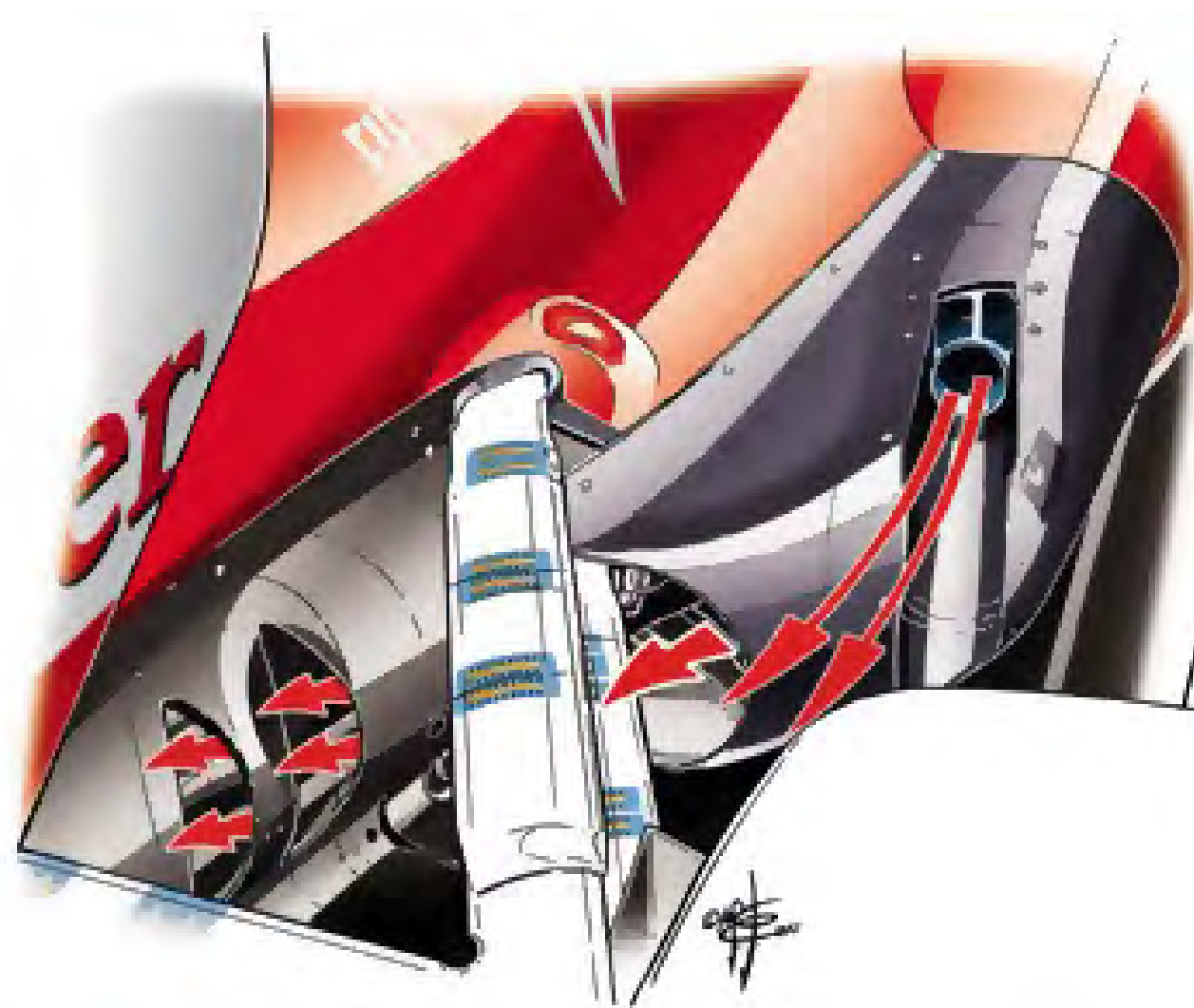

Новое заднее крыло Williams FW34

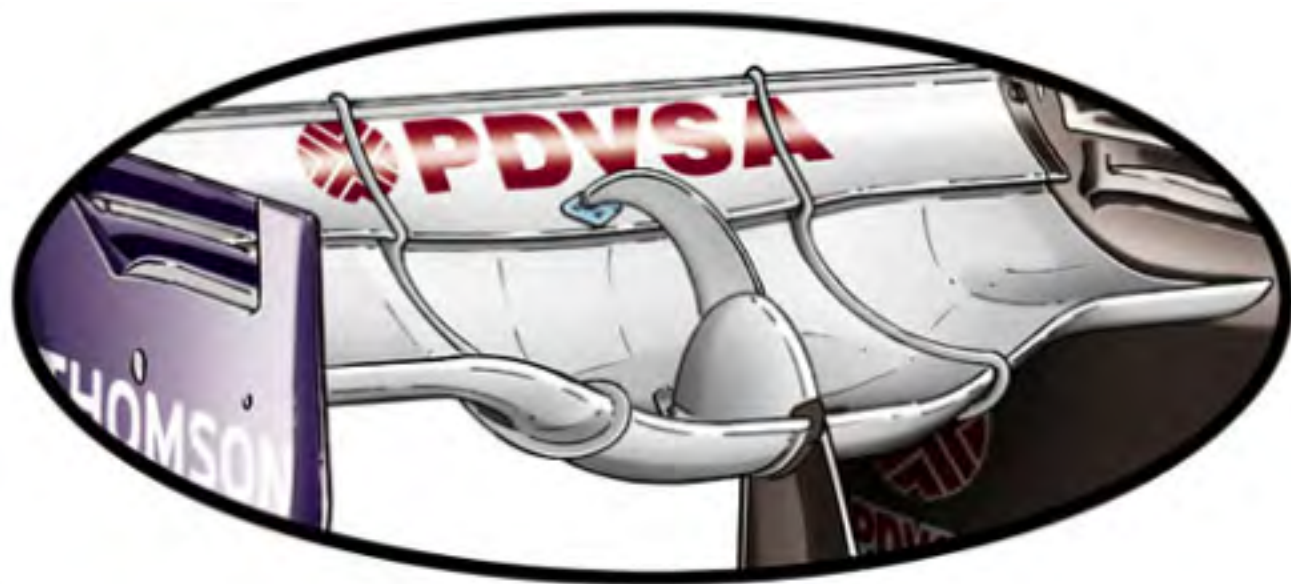

Команда Williams представила в Монреале новое заднее крыло (см. основной рисунок), которое разительно отличается от решений конкурентов.

Основная плоскость нового крыла выполнена в форме перевернутой ложки — это решение диаметрально противоположно опробованному год назад здесь же, в Канаде (см. вставку). Однако, в отличие от прошлого года, когда оригинальное решение опробовали только в тренировках, на сей раз новое крыло использовали и в квалификации, и в гонке.

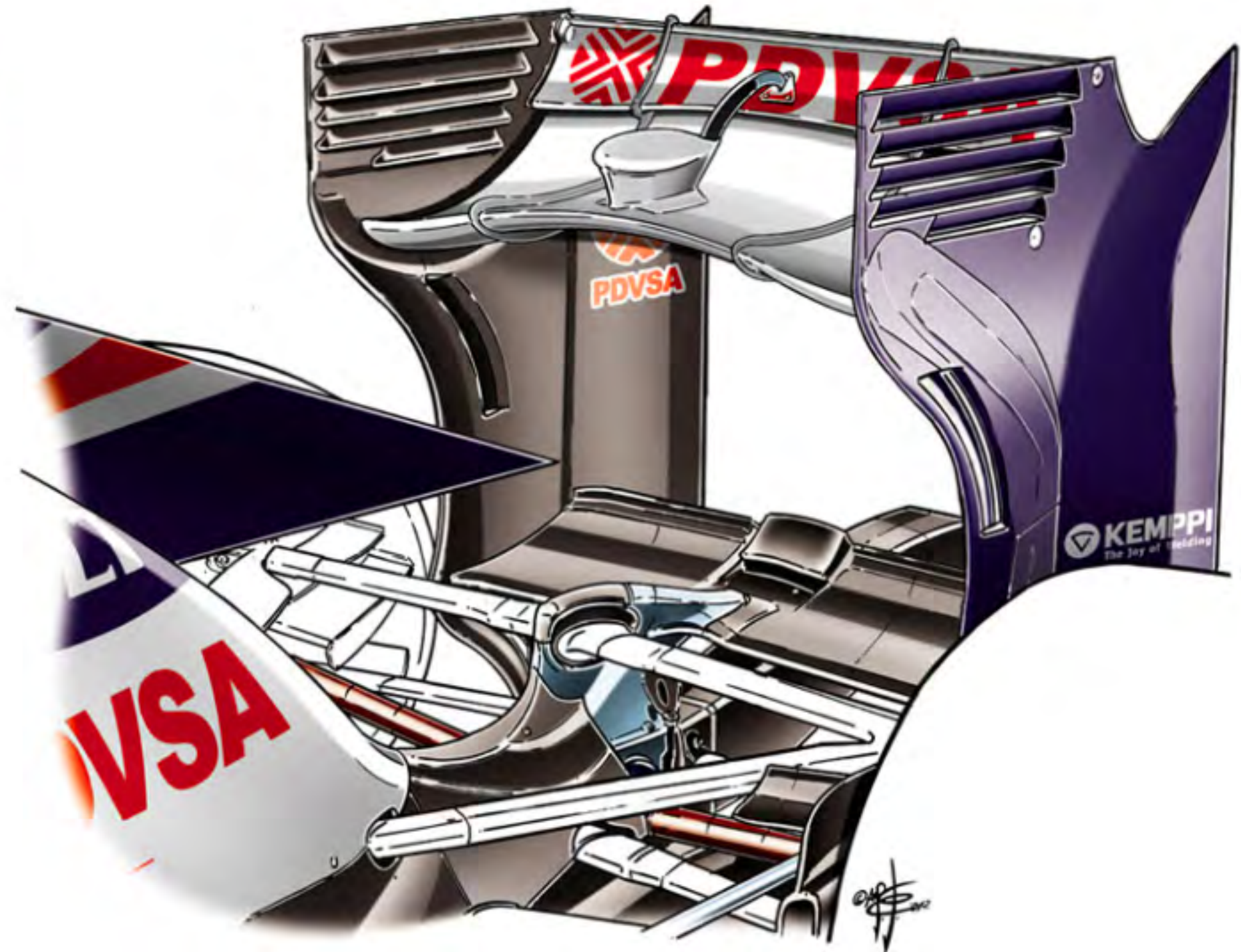

«Напарники-соперники»



Photo: Charles Coates/LAT Photographic



Как и многие другие пилоты, Виталий признался в добрых чувствах к Монреалю — он упомянул о большом количестве магазинов, ресторанов и даже баров, которыми славится этот город, но, думается, гораздо больше положительных воспоминаний у него вызывало прошлогоднее пятое место в суматошной четырёхчасовой гонке, прерванной сильным дождём. Он мог бы сослужить неплохую службу и в этом году, впрочем, так как форс-мажорная ситуация — это именно то, что требуется Caterham, чтобы попытаться забраться в очковую зону, потенциала команды в обычных условиях пока явно маловато, и её пилоты, по большому счёту, снова вынуждены сражаться исключительно между собой.

Photo: Charles Coates/LAT Photographic

Правда, на сей раз наметились положительные сдвиги — проблемы Верня в третьей тренировке привели к неудаче в первой части квалификации, которой с удовольствием воспользовались и Виталий, и Хейкки. Правда, россиянин при этом снова уступил Ковалайнену — после успеха в субботней тренировке, где он обыграл финна на три десятых секунды, он, конечно же, рассчитывал повторить этот результат и в Q1 (а то и в Q2, чем чёрт не шутит?).

Однако, «температура, температура» — достаточно было ей измениться буквально на пару градусов, как с таким трудом найденный баланс пришлось отправлять в мусорную урну — ситуация, донельзя знакомая многим пилотам в этом сезоне.





Старт гонки, к сожалению, на сей раз не очень удался Петрову — особенно если сравнивать с Ковалайненем, в очередной раз запрыгнувшим на несколько позиций выше. Тем не менее, в гоночных условиях Виталий не отставал — на первом отрезке максимальный отрыв Хейкки составил 4 секунды, после чего начал плавно сокращаться, и после первой смены покрышек (а оба шли с двумя пит-стопами) он стабилизировался в районе двух секунд, временами даже падая (в частности, на 25-м круге между ними было лишь около восьми десятых секунды) — времена Виталия на круге выглядели даже лучше, что подтверждается и статистикой лучших кругов.



В итоге сразу после последнего пит-стопа, который для Виталия прошёл на три десятых лучше, он оказался вплотную за Хейкки, но из-за пропуска опережавших на круг пилотов он постепенно отстал, да и третий комплект резины пришёлся по душе финну, сетовавшему впоследствии на первые два, и к финишу он вновь отъехал на четыре секунды.



« Мне кажется, гонка прошла вполне хорошо. Я все время, вплоть до финиша, боролся с напарником, команда провела два хороших пит-стопа и постепенно ехал все быстрее и быстрее.

С шинами не было особых проблем, несмотря на температуру трассы, и с машиной был никаких порядок. Поэтому, учитывая наши возможности, сегодня мы хорошо поработали. К следующим гонкам команда готовит ряд технических новинок, что должно помочь поднять скорость до того уровня, когда мы сможем бороться с парой команд, которые пока нас опережают. Прогресс очевиден, так что мы движемся в правильном направлении.



Квалификация	19-й (1:16.482), стартовал 18-м
Гонка	19-й (1:33.09,933)
Шины	супер-софт (18) → софт (43) → софт
Быстрейший круг	18-й (1:18.093)

Путешествие

на Гран-при 2012

Бельгия

30 августа — 3 сентября

Гран-при Бельгии — одно из самых старых, интересных и престижных Гран-при в календаре. Сложнейшие повороты, такие как «Красная вода», заставляют с замиранием сердца наблюдать за гонкой здесь. Спа — одна из самых обгонных, и, соответственно, самых зрелищных трасс. Непредсказуемость погоды на этом этапе часто становится причиной интереснейших баталий, как, например в 2008 году между Кими Райкконеном и Льюисом Хэмилтоном, закончившейся тогда сходом финна и наказанием британца, лишившим его победы. Легендой Спа можно назвать двух пилотов современности — Кими Райкконен одерживал здесь победы четыре раза, а Михаэль Шумахер — шесть. Кроме этого Гран-при Бельгии было дебютной гонкой немца.

Стоит отметить бельгийскую кухню — бельгийцы заслужили репутацию любителей вафель и жареного картофеля. Оба эти блюда возникли в Бельгии. Национальные блюда: жареное мясо с салатом и жареные мидии. А любители пива могут посидеть в барах и попробовать разные сорта — благо в Бельгии их производится около 500. Ну и куда без бельгийского шоколада, который славится на весь мир.

30.08

четверг

- ▶ вылет из Москвы в 9:40. Прямой рейс
- ▶ встреча в аэропорту Брюсселя
- ▶ трансфер в отель
- ▶ посещение парка «Мини Европа»
- ▶ свободное время

31.08

пятница

- ▶ завтрак в отеле
- ▶ трансфер на автодром
- ▶ просмотр первой и второй практики
- ▶ трансфер в Брюссель
- ▶ свободное время
- ▶ ужин в ресторане (оплачивается по меню)

01.09

суббота

- ▶ завтрак в отеле
- ▶ трансфер на автодром
- ▶ просмотр третьей практики и квалификации
- ▶ трансфер в город Керпен (Германия)
- ▶ ужин в ресторане у Шумахера
- ▶ заезд на картодроме у Шумахера по желанию (ужин и заезд оплачивается отдельно)
- ▶ трансфер в Брюссель

02.09

воскресенье

- ▶ завтрак в отеле
- ▶ трансфер на автодром
- ▶ просмотр гонки
- ▶ трансфер в Брюссель
- ▶ прогулка на автомобиле по городу
- ▶ свободное время

03.09

понедельник

- ▶ завтрак в отеле
- ▶ трансфер в Амстердам (Нидерланды)
- ▶ прогулка по центру Амстердама.
- ▶ трансфер в Брюссель
- ▶ вылет в Москву в 23:55. Прилёт в Москву 04.09 в 05:15

Стоимость: 1 турист: **59 400** руб. / 2 туриста: **99 800** руб.

В стоимость включено: авиабилеты, отель 4* в центре Брюсселя, трансферы отель-аэропорт-отель, отель-автодром-отель, в Керпен /Германия/ и в Амстердам /Нидерланды/, стандартная медицинская страховка с покрытием 30 000 евро.

FORMULATRAVEL®

Комментарии для вас и разные нюансы путешествия:

F1@Formulatravel.ru

тел. (495) **997-94-37**

МОМЕНТ ИСТОРИИ

Гран-при Канады

Победа и беда Роберта Кубицы





Монреаль — место контрастов. Некоторым пилотам оно приносит удачу, как например, Жану Алези, который одержал тут свою единственную в карьере победу и ещё несколько раз поднимался на подиум, или Джанкарло Физикелле, также не раз отметившемся на подиуме тут. В то же время им и не везло тут — Алези дважды в годы выступлений за Sauber сходил в первом же повороте, Физикелла упустил верную победу в 2005-м из-за поломки машины.

Нечто подобное наблюдается и с другими пилотами — даже для Фернандо Алонсо, побеждавшего тут в 2006-м, эта трасса оказалась «крепким орешком», большинство остальных гонок для него окончились сходами.

Михаэль Шумахер в первой стадии своей карьеры семь раз выигрывал тут, но две из трёх гонок за Mercedes для него прошли наихудшим образом — и в то же время между ними была гонка 2011-го года, ставшая, по мнению многих, лучшей для немецкого гонщика в составе Mercedes.

Фелипе Масса дважды был четвёртым, как в составе Sauber, так и за рулём Ferrari — а на подиум так и не поднялся.

Льюис Хэмилтон, для которого это, безусловно, особый этап, уже трижды выигрывал в Монреале — но остальные две гонки закончились самым что ни на есть позорным образом, столкновениями с Кими Райкконеном и Дженсоном Баттоном.



Но наиболее яркий пример — это Роберт Кубица. Первая же гонка поляка тут, в 2007-м, окончилась страшной аварией — тогда ещё не было известно, что она была лишь звончком... Тогда Роберт попал в передрагу по вине Ярно Трулли — итальянец обогнал Кубицу на пит-лейн, что, скорее всего, повлекло бы за собой штраф, но Кубица не стал дожидаться решения судей и решил устроить собственную расправу. Он атаковал Трулли на выходе из девятого поворота, но уступчивость никогда не была отличительной чертой Ярно — гонщик Toyota выдавил Кубицу на траву, поляк не успел среагировать, и как только колеса его машины лишились сцепления с асфальтом, превратился в пассажира в собственной, несшейся на скорости под 300 машине.

Photo: xrbcc

BMW.Sauber с силой ударился о бетонный забор, и словно бильярдный шар, разваливаясь, срикошетил в противоположную сторону трассы, наперерез тормозившим перед десятым поворотом машинам. Каким-то чудом не задев никого, болид Кубицы врезался в Argo, и перевернулся. К счастью, Роберт тогда отделался, по большому счёту, обширным шоком, и врачи порекомендовали ему пропустить следующий этап, что дало возможность дебютировать в Ф-1 Себастьяну Феттелю.

Кубица вернулся в Канаду спустя год — для того, чтобы одержать свою дебютную, и очень возможно, единственную победу в карьере. Это был момент взлёта Роберта — он стабильно опережал своего напарника Ника Хайдфельда, взял поул в апреле, в Бахрейне, и воспользовался суматохой на пит-лейн, выкинувшей из гонки Райкконена с Хэмилтоном, а также отправившей в конец пелетона из-за проблем с заправочным оборудованием Массу.



Кими Райкконен (№ 1 Ferrari), Льюис Хэмилтон (№ 22 McLaren)

Остался один конкурент, Хайдфельд, который не стал особо упираться, и «в интересах команды» выпустил Роберта вперёд.



Ник Хайдфельд (№ 3 BMW), Рубенс Баррикелло (№ 17 Honda), Роберт Кубица (№ 4 BMW)

Конечно, это ещё не означало автоматический пропуск на первое место — но всё остальное поляк сделал сам, и грамотно, ну а Ник позаботился о том, чтобы дебютная победа Роберта превратилась в «дубль» BMW.Sauber.



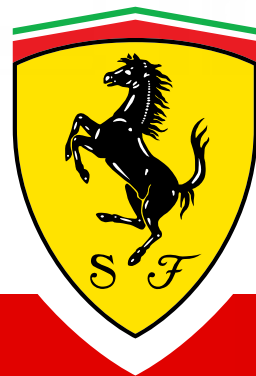

Кроссовки



«3-0 Lo SF» black, Ferrari

Артикул 30366001-42/5. Коллекция Ferrari.

Кожаные кроссовки чёрного цвета. Антискользящая подошва.

Приложение к журналу «F1Life»

4498 руб.

07 (865) этап | Гран-при Канады 2012



Скайдайвинг

Марка Уэббера

Впервые в жизни австралиец попробовал скайдайвинг в аэродинамической трубе, под руководством Джона Девора (профессионального парашютиста, руководителя команды Red Bull Air Force)

Photo: Red Bull

Cirque du Soleil

Даниэля Риккиардо
и Жан-Эрик Верня



Photo: Vladimir Rys/Getty Images

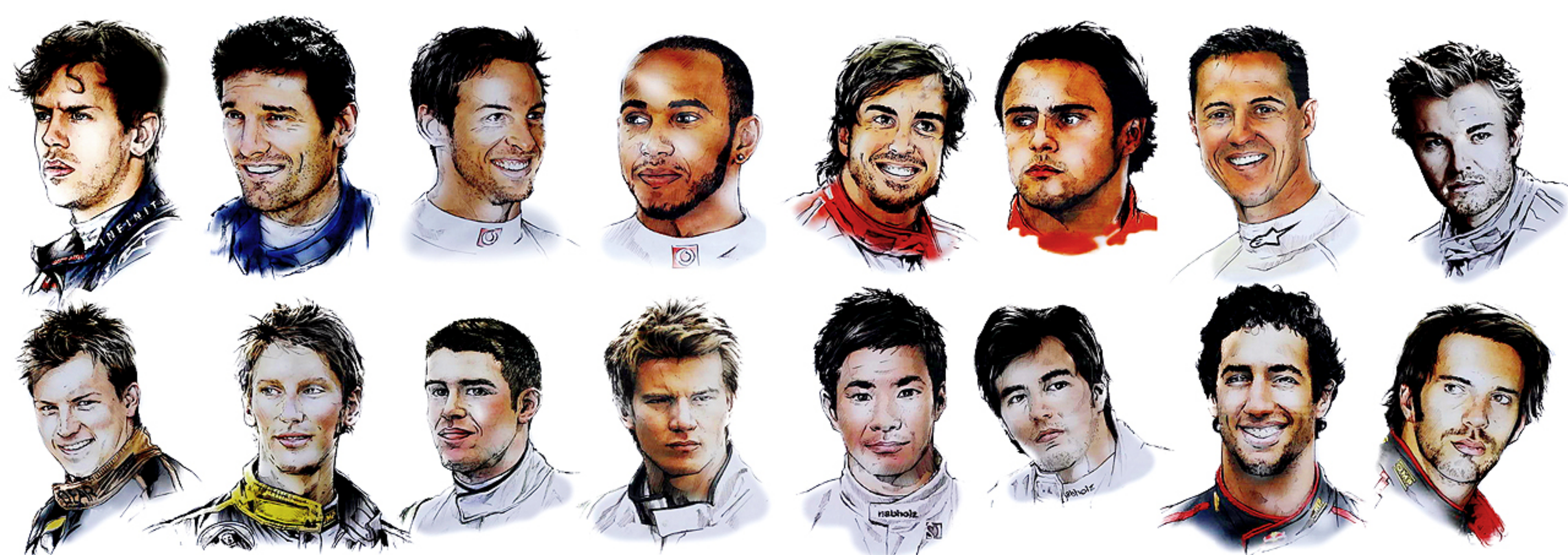

Портреты пилотов

На Гран-при Канады красовались на гаражных воротах команд



Статистика Чемпионата

Личный зачёт

Система начисления очков:

25 - 18 - 15 - 12 - 10 - 8 - 6 - 4 - 2 - 1

№	Пилот	Команда								Очки
1	Л. Хэмилтон	McLaren	15	15	15	4	4	10	25	88
2	Ф. Алонсо	Ferrari	10	25	2	6	18	15	10	86
3	С. Феттель	Red Bull	18		10	25	8	12	12	85
4	М. Уэббер	Red Bul	12	12	12	12		25	6	79
5	Н. Росберг	Mercedes			25	10	6	18	8	67
6	К. Райкконен	Lotus	6	10		18	15	2	4	55
7	Р. Грожан	Lotus			8	15	12		18	53
8	Дж. Баттон	McLaren	25		18		2			45
9	С. Перес	Sauber	4	18					15	37
10	П. Мальдонадо	Williams			4		25			29
11	К. Кобаяши	Sauber	8		1		10		2	21
12	П. ди Реста	Force India	1	6		8		6		21
13	Б. Сенна	Williams		8	6			1		15
14	Ф. Масса	Ferrari				2		8	1	11
15	Н. Хюлькенберг	Force India		2			1	4		7
16	Ж.-Эр. Вернь	Toro Rosso		4						4
17	Д. Риккиардо	Toro Rosso	2							2
18	М. Шумахер	Mercedes		1		1				2
19	Х. Ковалайнен	Caterham								
20	Т. Глок	Marussia								
21	Ш. Пик	Marussia								
22	Н. Картикеян	HRT								
23	В. Петров	Caterham								
24	П. де ла Роса	HRT								

Лидеры после семи этапов



№	Команда								Очки
1	Red Bull	30	12	22	37	8	37	18	164
2	McLaren	40	15	33	4	6	10	25	133
3	Lotus	6	10	8	33	27	2	22	108
4	Ferrari	10	25	2	8	18	23	11	97
5	Mercedes		1	25	11	6	18	8	69
6	Sauber	12	18	1		10	0	17	58
7	Williams		8	10		25	1		44
8	Force India	1	8		8	1	10		28
9	Toro Rosso	2	4						6
10	Caterham								
11	Marussia								
12	HRT								

Командный зачёт

Победитель ГОНКИ



Гран-при Австралии



Гран-при Малайзии



Гран-при Китая



Гран-при Бахрейна



Гран-при Испании



Гран-при Монако



Гран-при Канады

VODAFONE
McLAREN
MERCEDES

№ 3

Дженсон
Баттон



№ 5

Фернандо
Алонсо



MERCEDES GP
PETRONAS
FORMULA ONE TEAM

№ 8

Нико
Росберг



№ 1

Себастьян
Феттель



at&t WILLIAMS

№ 18

Пастор
Мальдонадо



№ 2

Марк
Уэббер



VODAFONE
McLAREN
MERCEDES

№ 4

Льюис
Хэмилтон



ПОДИУМЫ

Первый этап



Второй этап



Третий этап



Четвёртый этап



Пятый этап



Шестой этап



Седьмой этап









ПОДИУМЫ ПИЛОТОВ

№	Пилот	Команда								Кол-во
1	Льюис Хэмилтон	McLaren Mercedes	III	III	III				I	4
2	Фернандо Алонсо	Ferrari		I			II	III		3
3	Дженсон Баттон	McLaren Mercedes	I		II					2
4	Себастьян Феттель	Red Bull Racing-Renault	II			I				2
5	Кими Райкконен	Lotus-Renault				II	III			2
6	Нико Росберг	Mercedes			I			II		2
7	Серхио Перес	Sauber-Ferrari		II					III	2
8	Роман Грожан	Lotus-Renault				III			II	2
9	Пастор Мальдонадо	Lotus-Renault					I			1
10	Марк Уэббер	Red Bull Racing-Renault						I		1

ПОДИУМЫ КОМАНД

№	Команда								Кол-во
1	McLaren Mercedes	2	1	2				1	6
2	Lotus-Renault				2	1		1	4
3	Red Bull Racing-Renault	1			1		1		3
4	Ferrari			1		1	1		3
6	Mercedes			1			1		2
5	Sauber-Ferrari		1					1	2
7	Williams					1			1

ПИТ-СТОПЫ

№	Пилот	Команда							
1	С. Феттель	Red Bull Racing	2	4	2	3	4	1	2
2	М. Уэббер	Red Bull Racing	2	3	3	3	3	1	2
3	Дж. Баттон	McLaren Mercedes	2	5	3	4	3	1	3
4	Л. Хэмилтон	McLaren Mercedes	2	3	3	3	2	1	2
5	Ф. Алонсо	Scuderia Ferrari	2	3	3	3	3	1	1
6	Ф. Масса	Scuderia Ferrari	3	4	2	3	4	1	2
7	М. Шумахер	Mercedes	поломка	3	1	3	1	1	2
8	Н. Росберг	Mercedes	2	4	2	3	3	1	2
9	К. Райкконен	Lotus F1 Team	2	3	2	3	3	1	1
10	Р. Грожан	Lotus F1 Team	авария	вылет	2	3	3	авария	1
11	П. ди Реста	Force India F1 Team	2	3	2	2	3	1	2
12	Н. Хюлькенберг	Force India F1 Team	авария	3	2	3	3	1	2
14	К. Кобаяши	Sauber F1 Team	2	3	3	3	3	1	1
15	С. Перес	Sauber F1 Team	1	3	2	3	3	1	1
16	Д. Риккиардо	Scuderia Toro Rosso	3	4	2	3	3	1	2
17	Ж.-Эр. Вернь	Scuderia Toro Rosso	2	2	3	3	3	2	3
18	П. Мальдонадо	Williams F1	2	4	2	поломка	3	авария	1
19	Б. Сенна	Williams F1	3	4	2	3	авария	1	1
20	Х. Ковалайнен	Caterham F1 Team	3	4	4	4	3	2	2
21	В. Петров	Caterham F1 Team	1	3	2	3	3	1	2
22	П. де ла Роса	HRT F1 Team	дскв	3	2	3	4	авария	поломка
23	Н. Картикеян	HRT F1 Team	дскв	2	2	3	2	2	авария
24	Т. Глок	Marussia F1 Racing	2	3	2	3	3	2	1
25	Ш. Пик	Marussia F1 Racing	3	3	3	поломка	2	1	1



Пройденные круги

№	Пилот	1	2	3	4	5	6	7		Пилот	
1	С. Феттель	58	56	56	57	66	78	70		441	С. Феттель
2	М. Уэббер	58	56	56	57	65	78	70		440	М. Уэббер
3	Дж. Баттон	58	56	56	55	66	70	69		430	Дж. Баттон
4	Л. Хэмилтон	58	56	56	57	66	78	70		441	Л. Хэмилтон
5	Ф. Алонсо	58	56	56	57	66	78	70		441	Ф. Алонсо
6	Ф. Масса	46	56	56	57	65	78	70		428	Ф. Масса
7	М. Шумахер	10	56	12	57	12	63	43		253	М. Шумахер
8	Н. Росберг	58	56	56	57	66	78	70		441	Н. Росберг
9	К. Райкконен	58	56	56	57	66	78	70		441	К. Райкконен
10	Р. Грожан	1	3	56	57	66	0	70		253	Р. Грожан
11	П. ди Реста	58	56	56	57	65	78	70		440	П. ди Реста
12	Н. Хюлькенберг	0	56	56	57	65	78	70		382	Н. Хюлькенберг
14	К. Кобаяши	58	46	56	57	66	5	70		358	К. Кобаяши
15	С. Перес	58	56	56	57	37	77	70		411	С. Перес
16	Д. Риккиардо	58	56	56	56	65	65	70		426	Д. Риккиардо
17	Ж.-Эр. Вернь	58	56	56	57	65	77	69		438	Ж.-Эр. Вернь
18	П. Мальдонадо	57	54	56	25	66	0	70		328	П. Мальдонадо
19	Б. Сенна	52	56	56	54	12	78	69		377	Б. Сенна
20	Х. Ковалайнен	38	55	53	56	65	77	69		413	Х. Ковалайнен
21	В. Петров	34	55	55	56	65	15	69		349	В. Петров
22	П. де ла Роса	—	54	55	55	63	0	24		251	П. де ла Роса
23	Н. Картикеян	—	54	54	55	22	76	22		283	Н. Картикеян
24	Т. Глок	57	55	55	55	64	77	56		419	Т. Глок
25	Ш. Пик	53	54	55	24	35	64	67		352	Ш. Пик

Сравнение ПОЗИЦИЙ

№	Пилот	Команда	Австралия		Малайзия		Китай		Бахрейн		Испания		Монако		Канада								
			квал	гонка	квал	гонка	квал	гонка	квал	гонка	квал	гонка	квал	гонка	квал	гонка							
1	С. Феттель	Red Bull Racing	6	2	↑4	5	11	↓6	11	5	↑6	1	1	0	7	6	↑1	9	4	↑5	1	4	↓3
2	М. Уэббер	Red Bull Racing	5	4	↑1	4	4	0	6	4	↑2	3	4	↓1	11	11	0	1	1	0	4	7	↓3
3	Дж. Баттон	McLaren Mercedes	2	1	↑1	2	14	↓12	5	2	↑3	4	18	↓14	10	9	↑1	12	16	↓4	10	16	↓6
4	Л. Хэмилтон	McLaren Mercedes	1	3	↓2	1	3	↓2	7	3	↑4	2	8	↓6	24	8	↑16	3	5	↓2	2	1	↑1
5	Ф. Алонсо	Scuderia Ferrari	12	5	↑7	8	1	↑7	9	9	0	9	7	↑2	2	2	0	5	3	↑2	3	5	↓2
6	Ф. Масса	Scuderia Ferrari	16			12	15	↓3	12	13	↓1	14	9	↑5	16	15	↑1	7	6	↑1	6	10	↓4
7	М. Шумахер	Mercedes	4			3	10	↓7	2			22	10	↑12	8			6			9		
8	Н. Росберг	Mercedes	7	12	↓5	7	13	↓6	1	1	0	5	5	0	6	7	↓1	2	2	0	5	6	↓1
9	К. Райкконен	Lotus F1 Team	17	7	↑10	10	5	↑5	4	14	↓10	11	2	↑9	4	3	↑1	8	9	↓1	12	8	↑4
10	Р. Грожан	Lotus F1 Team	3			6			10	6	↑4	7	3	↑4	3	4	↓1	4			7	2	↑5
11	П. ди Реста	Force India F1 Team	15	10	↑5	14	7	↑7	15	12	↑3	10	6	↑4	12	14	↓2	14	7	↑7	8	11	↓3
12	Н. Хюлькенберг	Force India F1 Team	9			16	9	↑7	16	15	↑1	13	12	↑1	13	10	↑3	10	8	↑2	13	12	↑1
14	К. Кобаяши	Sauber F1 Team	13	6	↑7	17			3	10	↓7	12	13	↓1	9	5	↑4	11			11	9	↑2
15	С. Перес	Sauber F1 Team	22	8	↑14	9	2	↑7	8	11	↓3	8	11	↓3	5			23	11	↑12	15	3	↑12
16	Д. Риккиардо	Scuderia Toro Rosso	10	9	↑1	15	12	↑3	17	17	0	6	15	↓9	15	13	↑2	15			14	14	0
17	Ж.-Эр. Вернь	Scuderia Toro Rosso	11	11	0	18	8	↑10	24	16	↑8	17	14	↑3	14	12	↑2	16	12	↓4	19	15	↑4
18	П. Мальдонадо	Williams F1	8	13	↓5	11	19	↓8	13	8	↑5	21			1	1	0	24			22	13	↑9
19	Б. Сенна	Williams F1	14	16	↓2	13	6	↑7	14	7	↑7	15	22	↓7	17			13	10	↑3	16	17	↓1
20	Х. Ковалайнен	Caterham F1 Team	18			24	18	↑6	18	23	↓5	16	17	↓1	19	16	↑3	17	13	↑4	17	18	↓1
21	В. Петров	Caterham F1 Team	19			19	16	↑3	19	18	↑1	18	16	↑2	18	17	↑1	18			18	19	↓1
22	П. де ла Роса	HRT F1 Team				22	21	↑1	22	21	↑1	20	20	0	22	19	↑3	20			20		
23	Н. Картикеян	HRT F1 Team				23	22	↑1	23	22	↑1	24	21	↑3	23			22	15	↑7	24		
24	Т. Глок	Marussia F1 Racing	20	14	↑6	20	17	↑3	20	19	↑1	23	19	↑4	21	18	↑3	19	14	↑5	21		
25	Ш. Пик	Marussia F1 Racing	21	15	↑6	21	20	↑1	21	20	↑1	19			20			21			23	20	↑3

по результатам квалификации и гонок

ДУЭЛЬ ПИЛОТОВ

№	Пилот	Квал	Гонка	Пилот	№
1	Себастьян Феттель	3	4	Марк Уэббер	2
3	Дженсон Баттон	2	5	Льюис Хэмилтон	4
5	Фернандо Алонсо	7	0	Фелипе Масса	6
7	Михаэль Шумахер	2	5	Нико Росберг	8
9	Кими Райкконен	1	6	Роман Грожан	10
11	Пол ди Реста	5	2	Нико Хюлькенберг	12
14	Камуи Кобаяши	4	3	Серхио Перес	15
16	Даниэль Риккиардо	6	1	Жан-Эрик Вернь	17
18	Пастор Мальдонадо	4	3	Бруно Сенна	19
20	Хейкки Ковалайнен	5	2	Виталий Петров	21
22	Педро де ла Роса	6	0	Нараин Картикеян	23
24	Тимо Глок	5	2	Шарль Пик	25

№	Пилот	Квал	Гонка	Пилот	№
1	Себастьян Феттель	4	3	Марк Уэббер	2
3	Дженсон Баттон	2	5	Льюис Хэмилтон	4
5	Фернандо Алонсо	7	0	Фелипе Масса	6
7	Михаэль Шумахер	1	6	Нико Росберг	8
9	Кими Райкконен	5	2	Роман Грожан	10
11	Пол ди Реста	6	1	Нико Хюлькенберг	12
14	Камуи Кобаяши	3	4	Серхио Перес	15
16	Даниэль Риккиардо	2	5	Жан-Эрик Вернь	17
18	Пастор Мальдонадо	3	4	Бруно Сенна	19
20	Хейкки Ковалайнен	3	3	Виталий Петров	21
22	Педро де ла Роса	4	1	Нараин Картикеян	23
24	Тимо Глок	6	1	Шарль Пик	25

КВАЛИФИКАЦИЯ

ГОНКА

Поул-позиции



Поул-позиции



Гран-при Австралии



Гран-при Малайзии



Поул-позиция



Гран-при Китая



Поул-позиция



Гран-при Испании



Поул-позиции



Гран-при Бахрейна



Гран-при Канады



Поул-позиция



Гран-при Монако

ГП Европы, Валенсия

«Мыльный пузырь»

Photo: MERCEDES-AMG PETRONAS Formula One Team

ГП Европы, Валенсия

«Мыльный пузырь» — так можно назвать этап в Валенсии. В своё время, а именно — ровно четыре года назад — от него ждали очень много, солнечный портовый город собирался познакомиться с Ф-1, и многие верили, что тут получится что-то вроде «современного Монако». Увы... Спустя всего лишь четыре года и четыре гонки стало известно, что местная трасса теряет ежегодную прописку в Ф-1, и будет чередоваться с Барселоной в качестве арены уже для Гран-при Испании (до сих пор формально этап в Валенсии назывался Гран-при Европы) — но, что самое показательное, никто об этом не жалеет, ни болельщики, засыпавшие во время предыдущих валенсийских гонок, ни пилоты, не обнаружившие в местной трассе ничего, даже отдалённо напоминающего Монако.



Photo: Lorenzo Bellanca/LAT Photographic

ГП Европы, Валенсия



Но всё же это — этап чемпионата мира Ф-1, со всеми «вытекающими», а гонки Ф-1 никогда не бывают увеселительными прогулками, и любому, кто захочет положить в карман 25 (или хоть сколь-нибудь) очков в карман в Испании, придётся хорошо попотеть — причём, не исключено, в самом прямом смысле слова, ибо жара и полное отсутствие осадков — это ещё один фактор, объединивший все предыдущие розыгрыши Гран-при Европы в Валенсии. Скорее всего, так будет и на этот раз, хотя, как говорится, «чего ждать у моря погоды?»

ГП Европы, Валенсия

Пару слов — собственно о характеристиках кольца. В Валенсии мало скоростных поворотов, в основном медленные — что, по идее, должно нагружать задние покрышки, а следовательно, некоторые из пилотов неизменно столкнутся с тем, что их гонки проходят по отличному от запланированного сценария. Впрочем, слишком часто посещать боксы тоже чревато — вырастает риск застрять за кем-то из соперников, ибо обгоны тут крайне затруднены даже при наличии DRS, прямые выполнены в весьма специфичном стиле, с несколькими легкими изгибами, что позволяет обороняющемуся пилоту вполне успешно сдерживать атаки.



Photo: Paul O'Hanlon/Getty Images

ГП Европы, Валенсия



Впрочем, в прошлом году кое-какие обгоны всё же были, наиболее памятной была успешная атака Фернандо Алонсо на Марка Уэббера. Трек весьма требователен к тормозам, из-за большого количества жёстких торможений перед достаточно узкими поворотами трассы, так что расслабляться после суровой канадской гонки инженерам команд точно не придётся.

Photo: Ferrari

ГП Европы, Валенсия

Ну и традиционно — о победителях, хотя ввиду короткой истории местной трассы тут особо и не о ком говорить — два последних сезона выигрывал Феттель, оба раза стартуя с поула, а первые два розыгрыша этапа остались за бразильскими гонщиками — дебютную гонку в 2008-м выиграл Масса, а годом позже триумфовал Баррикелло, включившийся благодаря этому успеху в борьбу за чемпионский титул.



27 июня 2010

ГП Европы, Валенсия

Так что в этом году либо Феттель продолжит свою победную поступь, либо у гонки появится новый победитель — в повторение успеха Фелипе Массы, честно говоря, верится с трудом, хотя его возвращение на подиум исключать нельзя.

TELEFÓNICA GRAND PRIX OF EUROPE

VALENCIA 2008



24 августа 2008

ГП Европы, Валенсия

Впрочем, в этом сезоне вообще ничего нельзя исключить — и даже скучная донельзя трасса вполне может преподнести приятнейший сюрприз в виде красивой гонки!

TELEFÓNICA
GRAND PRIX
EUROPE
2009



23 августа 2009

Путешествуйте с нами!

www.formulatravel.ru

+7 (495) 997-94-37