

Приложение к журналу

РОССИЯ
F1LIFE

№ 03 (08) 2012

Победитель

Фернандо Алонсо



Восьмой этап

Гран-при

Европы

2012





Гран-при Европы: триумф тореадора!

Мало кто приходил в восторг при мысли о том, что следующий этап состоится в Валенсии — за несколько предыдущих сезонов у болельщиков и зрителей выработалось достаточно стойкое разочарование в зрелищных качествах этого городского кольца, что красноречиво сказалось даже на общем количестве трибун — их было более чем в два раза меньше, чем в 2008-м, в год дебюта трассы в календаре чемпионата мира.

Но те, кто проигнорировал эту гонку, наверняка пожалели...

08 этап

Гран-при

Европы



Фото обложки:
xpb.cc

все номера приложения к «F1 Life»

Редактор: Новожилов Леонид
Авторы номера: Дан Дудка,
Константин Егорычев



Одежда победителей

Бейсболка M. Webber и S. Vettel
Red Bull Racing 2012

Плед флисовый
Logo Red Bull Racing

Часы Pit Stop, pvd, red Ferrari

Подушка Classic Race

Бейсболка Team 2012 Marussia

Москва, 1-я Тверская-Ямская, 5 | станция метро: Маяковская | +7 (495) 730-70-07

Екатеринбург | Тюмень | Красноярск | Ярославль | Самара | Краснодар

Италия

6 сентября — 10 сентября

Путешествие

на Гран-при 2012

Гран-при Италии проходит на самой быстрой трассе чемпионата. Autodromo Nazionale di Monza требовательна не только к мастерству пилотов, но и к технике. Четырежды на круге пилотам приходится тормозить с 300 км/ч до 100 км/ч. Самый легендарный поворот этой трассы — «Параболика», названный так из-за своей параболической формы, не единожды становился местом крушения надежд — стоит только пилоту потерять ненадолго концентрацию и гонка будет закончена в гравийной ловушке. Поэтому Гран-при в Италии традиционно собирает десятки тысяч зрителей.

Сам городок Монца достаточно известен своими архитектурными памятниками. Стоит отметить Соборную церковь, многочисленные средневековые храмы и капеллы в стиле ломбардской кирпичной готики, как, например, церковь Санта-Мария-ин-Страда с живописным терракотовым фасадом, Королевскую виллу, где в наши дни проходят художественные выставки. Многим из этих архитектурных творений уже более 500 лет. А гурманам, конечно же, придется по вкусу итальянская кухня, блюда которой распространены во всём мире.



Горное озеро КОМО у самой границы Италии со Швейцарией. Прогулка на теплоходике по озеру.



Рекомендация трибуны автодрома:

На Старт-финише Трибуна №1 (Крытая) либо Трибуна №8 в первой шпильке (некрытая, можно увидеть всю борьбу на первом торможении + большой участок трассы + ТВ экран напротив).

06.09

четверг

- ▶ вылет из Москвы в 12:10. Прямой рейс
- ▶ встреча в аэропорту Милана
- ▶ трансфер — аэропорт — отель
- ▶ свободное время

07.09

пятница

- ▶ завтрак в отеле
- ▶ трансфер на автодром
- ▶ просмотр первой и второй практики
- ▶ трансфер в Милан
- ▶ свободное время. Посещение магазина Ferrari
- ▶ ужин в ресторане (оплачивается по меню)

08.09

суббота

- ▶ завтрак в отеле
- ▶ трансфер на автодром
- ▶ просмотр третьей практики и квалификации
- ▶ трансфер на горное озеро КОМО
- ▶ ужин в ресторане (оплачивается по меню)
- ▶ трансфер в Милан

09.09

воскресенье

- ▶ завтрак в отеле
- ▶ трансфер на автодром
- ▶ просмотр гонки
- ▶ трансфер в Милан
- ▶ свободное время

10.09

понедельник

- ▶ завтрак в отеле
- ▶ трансфер в аэропорт
- ▶ вылет в Москву в 12:50
- ▶ прилёт в Москву в 18:25

Стоимость: 1 турист: **59 700** руб. / 2 туриста: **102 500** руб.
В стоимость включено: авиабилеты, отель 4* в центре Милана, трансферы отель—аэропорт—отель, отель—автодром—отель, на горное озеро КОМО, стандартная медицинская страховка с покрытием 30 000 евро).

FORMULATRAVEL®

Комментарии для вас и разные нюансы путешествия:

F1@Formulatravel.ru

тел. (495) **997-94-37**

Проклятье Луки

На протяжении долгих лет присутствие Луки ди Монтеземоло на трассе гран-при считается плохим знаком для Scuderia. Легенда была продолжена и на сей раз — появившись на командном мостике в субботу, президент Ferrari смог вживую лицезреть провальное выступление алых машин в квалификации.

На первых 15-ти кругах Гран-при Европы Себастьян Феттель смог создать пугающий отрыв — 15 секунд от ближайшего преследователя! Складывается такое впечатление, что чем больше технических решений команды Red Bull запрещает FIA, тем быстрее в итоге едет RB8 — стоит Федерации запретить одно оригинальное решение, как у Эдриана Ньюи уже готово другое, ещё более эффективное.



Во время гонки в Валенсии механики McLaren провели первый пит-стоп Льюиса Хэмилтона за 2.6 секунды — это самый быстрый пит-стоп в истории Формулы-1! Достижение поистине фантастическое! Жаль лишь, что оно было омрачено очередной заминкой на втором пит-стопе — на сей раз команду подвёл домкрат...

2.6

Photo: Hoch Zwei

Прогресс Грожана

Если со скоростью в квалификации у молодого француза проблем не наблюдалось с самого старта сезона, то теперь Роман прибавил и в гонках. Лишь досадный сход, вызванный перегревом генератора, лишил подопечного Эрика Булье второго подряд финиша на подиуме!

Подиум!

После неудачной квалификации, казалось, что полоса невезения, преследующая Шумахера с начала года, продолжится и в Валенсии. Однако, благодаря гибкой стратегии, безошибочному пилотажу и стечению множества факторов, сыгравших на руку Михаэлю, он смог впервые после своего возвращения финишировать на подиуме!

Представление восьмого этапа гран-при 2012



8 866



22-24
Июня

Европа

Валенсия
городская трасса

Первый гран-при:
2008

57 кругов
x 5.419 км
308.883 км



Победители:

- 2011 : С. Феттель (Red Bull Racing)
- 2010 : С. Феттель (Red Bull Racing)
- 2009 : Р. Баррикелло (Brawn GP)
- 2008 : Ф. Масса (Scuderia Ferrari)
- 2007 : не проводился

Расписание
уик-энда по
московскому
времени

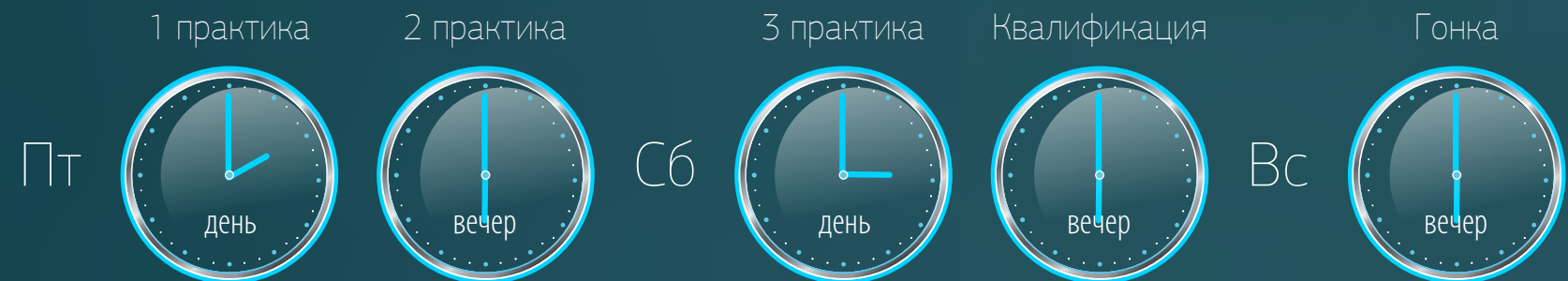

Лучший круг: **2009**
Т. Глок **1:38.683**



ПРАКТИКА

22 июня, пятница, I часть, II часть — солнечно, сухо

23 июня, суббота — солнечно, сухо

Пастор Мальдонадо, не иначе как вспомнив о своём майском триумфе на испанской земле, сразу же решил быть на высоте и в Валенсии — а обилие медленных поворотов, на выходе из которых FW34 проявляет в этом сезоне свои лучшие качества, помогло ему поставить лучший результат.



фото: xrbcc

Практики | 1 часть | 22 июня, пятница

Впрочем, оба Red Bull отстали совсем ненамного, а вслед за ними оказался неудачник нескольких последних гонок Дженсон Баттон, который на своём лучшем круге заблокировал резину в 17-м повороте.

Англичанин после этого вернулся в боксы, где предоставил своим механикам возможность ещё «покопаться» с настройками — уик-энд Баттон начал с базовыми настройками Льюиса Хэмилтона, выигравшего предыдущую гонку, но постепенно корректировал их под себя. Как показал итоговый результат, не очень удачно.



Ferrari вновь экспериментировала с аэродинамикой, вдобавок, итальянская команда показала обновлённую версию выхлопной системы, и в итоге Алонсо уступил Мальдонадо меньше двух десятых секунды.



Photo: Ferrari/Ercole Colombo



Рядом с ним оказался ди Реста, ответивший на просьбу Виджея Мальи «бросить перчатку» соперникам из лучших команд.

Во всяком случае, оба Mercedes остались позади, как и Фелипе Масса. Как показали дальнейшие события уик-энда, рывок индийской команды был совсем не случайным.



Photo: MERCEDES-AMG PETRONAS Formula One Team

Во второй половине пятничной тренировки итоговый протокол снова высветил приятный сюрприз — в то время как Мальдонадо на сей раз выступил куда скромнее, на вторую строчку попал Нико Хюлькенберг, а ди Реста сохранил за собой шестое место, правда, на сей раз уже выпустив вперёд Шумахера.



Третье место Кобаяши определённо стало большим сюрпризом, чем первое — Феттеля, для обеих сессия прошла без особых проблем, как, впрочем, и для всех остальных пилотов.



Разве что за исключением де ла Росы, угодившего в достаточно глупую аварию в 14-м повороте. Педро медленно ехал по трассе, и, не иначе как недооценив свою скорость в непривычном прогулочном режиме, не вписался в поворот, воткнувшись носом в барьер из отработанных покрышек.



В 17-м повороте развернуло Переса, несколько раз пилоты блокировали колеса на торможениях — вот и весь список инцидентов этих заездов.

Заслуживает внимания количество пилотов, уместившихся в одну секунду — целых пятнадцать!





Пилоты Caterham, хоть и уступили Феттелю несколько больше секунды, сумели, тем не менее, навязать борьбу гонщикам Toro Rosso, у которых дела идут всё хуже и хуже.

Photo: Charles Coates/LAT Photographic



Третья тренировка Гран-при Европы прошла при совершенно ясном, безоблачном небе, нисколько не предвещавшем каких-либо погодных сюрпризов. Вновь порадовала плотность результатов — четырнадцать машин уместились в одну секунду, а на первых строчках оказались явно не самые привычные фамилии. Речь, прежде всего, о пилотах Lotus и Force India, которые оккупировали большинство первых строчек, подтвердив свои амбиции на этот уик-энд.

Photo: Charles Coates/LAT Photographic

Удивил и «камбэк» Дженсона Баттона — англичанин и в пятницу смотрелся неплохо, а утром в субботу взял «тренировочный поул» — правда, его легко мог отнять на своём последнем круге Феттель, но чемпион мира, проехав два сектора с лучшим временем, неожиданно зарулил в боксы.





А вот его напарнику Уэбберу не повезло — на его машине обнаружили проблемы с тормозами, и Марк даже не успел ни разу проехать на машине с малой топливной загрузкой, то есть симулировать квалификационные условия. В итоге отсутствие тренировочной практики сыграло с ним дурную шутку в квалификации.



I практика

Поз	Пилот	Команда	Круг	Время	Разн.
1	П. Мальдонадо	Williams-Renault	22	1:40.890	
2	С. Феттель	Red Bull Racing-Renault	21	1:40.973	0.083
3	М. Уэббер	Red Bull Racing-Renault	19	1:40.984	0.094
4	Дж. Баттон	McLaren-Mercedes	19	1:40.994	0.104
5	Ф. Алонсо	Ferrari	26	1:41.065	0.175
6	П. ди Реста	Force India-Mercedes	15	1:41.105	0.215
7	М. Шумахер	Mercedes	22	1:41.117	0.227
8	Л. Хэмилтон	McLaren-Mercedes	18	1:41.158	0.268
9	Н. Росберг	Mercedes	21	1:41.182	0.292
10	К. Райкконен	Lotus-Renault	22	1:41.620	0.730
11	Р. Грожан	Lotus-Renault	15	1:41.784	0.894
12	К. Кобаяши	Sauber-Ferrari	19	1:41.838	0.948
13	С. Перес	Sauber-Ferrari	16	1:41.861	0.971
14	Ф. Масса	Ferrari	20	1:42.109	1.219
15	Ж. Бьянки	Force India-Mercedes	21	1:42.175	1.285
16	В. Боттас	Williams-Renault	24	1:42.299	1.409
17	Х. Ковалайнен	Caterham-Renault	26	1:42.442	1.552
18	Ж.-Эр. Вернь	STR-Ferrari	27	1:42.758	1.868
19	Д. Риккиардо	STR-Ferrari	28	1:42.777	1.887
20	В. Петров	Caterham-Renault	19	1:43.209	2.319
21	Ш. Пик	Marussia-Cosworth	19	1:44.173	3.283
22	П. де ла Роса	HRT-Cosworth	15	1:44.996	4.106
23	Н. Картикеян	HRT-Cosworth	23	1:45.120	4.230
24	Т. Глок	Marussia-Cosworth	7	1:45.338	4.448

II практика

Поз	Пилот	Команда	Круг	Время	Разн.
1	С. Феттель	Red Bull Racing-Renault	33	1:39.334	
2	Н. Хюлькенберг	Force India-Mercedes	32	1:39.465	0.131
3	К. Кобаяши	Sauber-Ferrari	20	1:39.595	0.261
4	М. Шумахер	Mercedes	27	1:39.601	0.267
5	Б. Сенна	Williams-Renault	34	1:39.644	0.310
6	П. ди Реста	Force India-Mercedes	32	1:39.700	0.366
7	Ф. Алонсо	Ferrari	34	1:39.733	0.399
8	Р. Грожан	Lotus-Renault	33	1:39.868	0.534
9	М. Уэббер	Red Bull Racing-Renault	30	1:39.901	0.567
10	Н. Росберг	Mercedes	32	1:39.926	0.592
11	К. Райкконен	Lotus-Renault	34	1:39.945	0.611
12	Дж. Баттон	McLaren-Mercedes	33	1:39.990	0.656
13	П. Мальдонадо	Williams-Renault	29	1:40.075	0.741
14	Л. Хэмилтон	McLaren-Mercedes	25	1:40.147	0.813
15	Ф. Масса	Ferrari	35	1:40.244	0.910
16	С. Перес	Sauber-Ferrari	29	1:40.511	1.177
17	В. Петров	Caterham-Renault	20	1:40.963	1.629
18	Д. Риккиардо	STR-Ferrari	32	1:41.121	1.787
19	Х. Ковалайнен	Caterham-Renault	38	1:41.197	1.863
20	Ж.-Эр. Вернь	STR-Ferrari	29	1:41.263	1.929
21	Т. Глок	Marussia-Cosworth	21	1:42.424	3.090
22	Ш. Пик	Marussia-Cosworth	30	1:42.958	3.624
23	Н. Картикеян	HRT-Cosworth	33	1:44.201	4.867
24	П. де ла Роса	HRT-Cosworth	1	1:44.260	4.926

III практика

Поз	Пилот	Команда	Круг	Время	Разн.
1	Дж. Баттон	McLaren-Mercedes	17	1:38.562	
2	Р. Грожан	Lotus-Renault	18	1:38.655	0.093
3	К. Райкконен	Lotus-Renault	18	1:38.759	0.197
4	Н. Хюлькенберг	Force India-Mercedes	17	1:38.819	0.257
5	П. ди Реста	Force India-Mercedes	17	1:38.892	0.330
6	С. Перес	Sauber-Ferrari	20	1:39.084	0.522
7	М. Шумахер	Mercedes	15	1:39.141	0.579
8	Л. Хэмилтон	McLaren-Mercedes	17	1:39.178	0.616
9	Ф. Масса	Ferrari	15	1:39.318	0.756
10	П. Мальдонадо	Williams-Renault	18	1:39.357	0.795
11	К. Кобаяши	Sauber-Ferrari	19	1:39.358	0.796
12	Ф. Алонсо	Ferrari	15	1:39.395	0.833
13	С. Феттель	Red Bull Racing-Renault	13	1:39.434	0.872
14	Б. Сенна	Williams-Renault	13	1:39.543	0.981
15	Н. Росберг	Mercedes	20	1:39.946	1.384
16	Ж.-Эр. Вернь	STR-Ferrari	17	1:40.037	1.475
17	Д. Риккиардо	STR-Ferrari	20	1:40.134	1.572
18	Х. Ковалайнен	Caterham-Renault	15	1:40.681	2.119
19	М. Уэббер	Red Bull Racing-Renault	4	1:41.282	2.720
20	В. Петров	Caterham-Renault	15	1:41.931	3.369
21	П. де ла Роса	HRT-Cosworth	14	1:42.758	4.196
22	Ш. Пик	Marussia-Cosworth	16	1:42.815	4.253
23	Н. Картикеян	HRT-Cosworth	14	1:42.943	4.381
24	Т. Глок	Marussia-Cosworth	16	1:43.124	4.562

КВАЛФИКАЦИЯ

23 июня, суббота — солнечно, сухо

Photo: MERCEDES AMG PETRONAS Formula One Team

ander

Приложение к журналу «F1Life»

Santander

Santander

Santander

08 (866) этап | Гран-при Европы 2012

Потрясающая плотность результатов, очевидная в тренировках, обещала весьма непредсказуемую квалификацию, и она, по большому счёту, действительно оказалась таковой, несмотря на то, что первый ряд стартового поля сенсационным назвать было трудно при всём желании — скорее, банальным.



Исполнительный директор Caterham GT Джон Или

В Q1 дорогую цену за пропущенную тренировку и проблемы с RB8 заплатил Марк Уэббер — как и в прошлогоднем Китае, бронзовый призёр ЧМ-2010 выбыл из борьбы в первом сегменте, показав аж 19-е время, но это не помогло Жан-Эрику Верню, который снова не сумел преодолеть барьер первого сегмента, уступив даже Caterham Ковалайнена, который пробился в Q2.

В остальном обошлось без сюрпризов, если не считать того, что Нараину Картикеяну впервые в сезоне удалось самостоятельно показать результат, который позволил ему оказаться не на последнем, а предпоследнем ряду стартового поля — в Монако он просто воспользовался неудачами и штрафами Мальдонадо и Переса.





Гораздо больше сюрпризов таила в себе Q2 — достаточно лишь оценить имена, выбывшие из борьбы после этой жёсткой сессии. Алонсо, Шумахер, Масса, Перес — все они остались ни с чем, если не считать сэкономленных покрышек и надежд на гонку (отнюдь не беспочвенных, как показал этап в Канаде, где Перес прорвался на третье место после старта с восьмого ряда).



Лука ди Монтеземоло, приехавший в Валенсию, созерцал на неудачу Алонсо с Массой с каменным выражением лица...



Q3 прошла по достаточно стандартному сценарию — дав покрасоваться «массовке» на промежуточном поуле, Феттель одним беспощадным ударом превратил всех остальных в статистов, и бросить ему перчатку не смог даже специалист квалификаций в этом сезоне Хэмилтон — усилий чемпиона мира-2008 хватило лишь на второе место, причём сам он выразил вящее удивление своим результатом, сказав, что машина совершенно не способствовала этому.

Photo: McLaren/HOCH ZWEIF

Откатились назад столь уверенно выступавшие в течение всего уик-энда пилоты Force India, впрочем, их результаты вряд ли можно было назвать «красноречивыми» — оба проехали слабее, чем в Q2.



Роман Грожан в очередной раз опередил Кими Райкконена, правда, «летучий финн» делал всё возможное, чтобы этого не произошло, и уступил лишь считанные тысячные.

Ну и, конечно, удивил Пастор Мальдонадо, сумевший собраться и напомнить всем о своей скорости — его результат нельзя списать лишь на качества машины, ведь Бруно Сенна, как обычно, оказался в середине второго десятка.



Поул Феттеля стал 33-м в его карьере — и по этому показателю он догнал таких великих пилотов, как Джим Кларк и Ален Прост. Впереди остаются лишь двое — Сенна, и, конечно же, Шумахер. Михаэль, естественно.



Photo: spcc

pole-position

33

Photo: Paul Gilham/Getty Images

Статистика по итогам квалификации



Самый быстрый в квалификации
(быстрый круг)

Поз	Пилот	Команда	Круг	Q I	Q II	Q III
1	С. Феттель	Red Bull Racing-Renault	15	1:39.626	1:38.530	1:38.086
2	Л. Хэмилтон	McLaren-Mercedes	17	1:39.169	1:38.616	1:38.410
3	П. Мальдонадо	Williams-Renault	21	1:38.825	1:38.570	1:38.475
4	Р. Грожан	Lotus-Renault	16	1:39.530	1:38.489	1:38.505
5	К. Райкконен	Lotus-Renault	16	1:39.464	1:38.531	1:38.513
6	Н. Росберг	Mercedes	17	1:39.061	1:38.504	1:38.623
7	К. Кобаяши	Sauber-Ferrari	12	1:39.651	1:38.703	1:38.741
8	Н. Хюлькенберг	Force India-Mercedes	19	1:39.009	1:38.689	1:38.752
9	Дж. Баттон	McLaren-Mercedes	16	1:39.622	1:38.563	1:38.801
10	П. ди Реста	Force India-Mercedes	18	1:38.858	1:38.519	1:38.992
11	Ф. Алонсо	Ferrari	14	1:39.409	1:38.707	
12	М. Шумахер	Mercedes	12	1:39.447	1:38.770	
13	Ф. Масса	Ferrari	14	1:39.388	1:38.780	
14	Б. Сенна	Williams-Renault	15	1:39.449	1:39.207	
15	С. Перес	Sauber-Ferrari	14	1:39.353	1:39.358	
16	Х. Ковалайнен	Caterham-Renault	11	1:40.087	1:40.295	
17	Д. Риккиардо	STR-Ferrari	12	1:39.924	1:40.358	
18	Ж.-Эр. Вернь	STR-Ferrari	9	1:40.203		
19	М. Уэббер	Red Bull Racing-Renault	7	1:40.395		
20	В. Петров	Caterham-Renault	8	1:40.457		
21	П. де ла Роса	HRT-Cosworth	7	1:42.171		
22	Н. Картикеян	HRT-Cosworth	8	1:42.527		
23	Ш. Пик	Marussia-Cosworth	10	1:42.675		
24	Т. Глок ¹	Marussia-Cosworth	0			

¹ Тимо Глок не принимал участие в квалификации из-за болезни.

Поз	Пилот	км/ч
1	Ж.-Эр. Вернь	321.4
2	Н. Росберг	320.4
3	Д. Риккиардо	320.0
4	М. Шумахер	319.4
5	К. Кобаяши	318.1
6	Л. Хэмилтон	318.0
7	С. Перес	317.9
8	П. ди Реста	317.9
9	Дж. Баттон	317.9
10	Н. Хюлькенберг	317.8
11	Ф. Масса	316.0
12	Б. Сенна	314.6
13	П. Мальдонадо	314.4
14	Н. Картикеян	313.5
15	П. де ла Роса	313.1
16	Ф. Алонсо	312.6
17	С. Феттель	312.2
18	Х. Ковалайнен	312.0
19	В. Петров	311.4
20	М. Уэббер	311.3
21	К. Райкконен	310.2
22	Р. Грожан	310.2
23	Ш. Пик	307.6

Самый быстрый в квалификации
(максимальная скорость)

Стартовая решётка



01 Себастьян Феттель Red Bull RB8	03 Пастор Мальдонадо Williams FW34	05 Кими Райкконен Lotus E20	07 Камуи Кобаяши Sauber C31	09 Дженсон Баттон McLaren MP4-27	11 Фернандо Алонсо Ferrari F2012	13 Фелипе Масса Ferrari F2012	15 Серхио Перес Sauber C31	17 Даниэль Риккиардо Toro Rosso STR7	19 Марк Уэббер Red Bull RB8	21 Педро де ла Роса HRT F112	23 Шарль Пик Marussia MR01
02 Льюис Хэмилтон McLaren MP4-27	04 Роман Грожан Lotus E20	06 Нико Росберг Mercedes-Benz MGP W03	08 Нико Хюлькенберг Force India VJM05	10 Пол ди Реста Force India VJM05	12 Михаэль Шумахер Mercedes-Benz MGP W03	14 Бруно Сенна Williams FW34	16 Хейкки Ковалайнен Caterham CT-01	18 Жан-Эрик Вернь Toro Rosso STR7	20 Виталий Петров Caterham CT-01	22 Нараин Картикеян HRT F112	

Тимо Глок не принимал участие в квалификации из-за болезни.

**Участники
гонки
2012**

№	Пилот	Команда	Болид	Двигатель
1	Себастьян Феттель	Red Bull Racing	Red Bull RB8	Renault RS27 2.4 V8
2	Марк Уэббер	Red Bull Racing	Red Bull RB8	Renault RS27 2.4 V8
3	Дженсон Баттон	Vodafone McLaren Mercedes	McLaren MP4-27	Mercedes FO108Z 2.4 V8
4	Льюис Хэмилтон	Vodafone McLaren Mercedes	McLaren MP4-27	Mercedes FO108Z 2.4 V8
5	Фернандо Алонсо	Scuderia Ferrari	Ferrari F2012 (663)	Ferrari 056 2.4 V8
6	Фелипе Масса	Scuderia Ferrari	Ferrari F2012 (663)	Ferrari 056 2.4 V8
7	Михаэль Шумахер	Mercedes AMG Petronas Formula One Team	Mercedes-Benz MGP W03	Mercedes FO108Z 2.4 V8
8	Нико Росберг	Mercedes AMG Petronas Formula One Team	Mercedes-Benz MGP W03	Mercedes FO108Z 2.4 V8
9	Кими Райкконен	Lotus F1 Team	Lotus E20	Renault RS27 2.4 V8
10	Роман Грожан	Lotus F1 Team	Lotus E20	Renault RS27 2.4 V8
11	Пол ди Реста	Sahara Force India F1 Team	Force India VJM05	Mercedes FO108Z 2.4 V8
12	Нико Хюлькенберг	Sahara Force India F1 Team	Force India VJM05	Mercedes FO108Z 2.4 V8

№	Пилот	Команда	Болид	Двигатель
14	Камуи Кобаяши	Sauber F1 Team	Sauber C31	Ferrari 056 2.4 V8
15	Серхио Перес	Sauber F1 Team	Sauber C31	Ferrari 056 2.4 V8
16	Даниэль Риккиардо	Scuderia Toro Rosso	Toro Rosso STR7	Ferrari 056 2.4 V8
17	Жан-Эрик Вернь	Scuderia Toro Rosso	Toro Rosso STR7	Ferrari 056 2.4 V8
18	Пастор Мальдонадо	Williams F1	Williams FW34	Renault RS27 2.4 V8
19	Бруно Сенна	Williams F1	Williams FW34	Renault RS27 2.4 V8
20	Хейкки Ковалайнен	Caterham F1 Team	Caterham CT-01	Renault RS27 2.4 V8
21	Виталий Петров	Caterham F1 Team	Caterham CT-01	Renault RS27 2.4 V8
22	Педро де ла Роса	HRT F1 Team	HRT F112	Cosworth CA2012 2.4 V8
23	Нараин Картикеян	HRT F1 Team	HRT F112	Cosworth CA2012 2.4 V8
24	Тимо Глок	Marussia F1 Racing	Marussia MR01	Cosworth CA2012 2.4 V8
25	Шарль Пик	Marussia F1 Racing	Marussia MR01	Cosworth CA2012 2.4 V8

ПОПЫШКА

24 июня, воскресенье — солнечно, сухо



Photo: Vladimir Rys/Getty Images

Трассу в Валенсии многие упрекали в недостаточной азартности и зрелищности, но в этот раз всё было по-другому, и гонка по насыщенности событий превзошла все предыдущие четыре, уже состоявшиеся здесь. Даже старт вышел на редкость драматичным, но чистым, обошлось без столкновений и потерь частей автомобилей, но, тем не менее, многим пилотам удалось серьёзно улучшить своё положение — хотя это же означало и провалы для некоторых других.



Photo: Mark Thompson/Getty Images

PIRELLI

Среди первых есть смысл выделить Камуи Кобаяши и Фернандо Алонсо, которые отыграли по три места, вторых же возглавили Росберг с Баттоном, уступившие по пять позиций.

50





Photo: Ferrari



Феттель сохранил своё первое место, а вот Льюис, отбившись от наседавших пилотов Lotus, вроде бы обосновался на втором, но Грожан и прочие преследователи выглядели за его спиной гораздо активнее.

Photo: Lorenzo Lorenza/LAT Photographic



На 11-м круге француз приложил титаническое усилие и вышел вперёд пилота McLaren, но вовсе не стал догонять Феттеля, создавшего себе весьма солидный задел к тому моменту.

Photo: xpbcc

Гонка 24 июня, воскресенье



Photo: xpbcc

Гонка | 24 июня, воскресенье

Всё круто изменилось к середине гонки, когда из-за столкновения Верня с Ковалайненем на трассе появилась машина безопасности. Само по себе столкновение не было тяжким, но оно привело к проколу колёс у обоих пилотов, и в процессе попыток возвращения в боксы на трассе оставалось все больше и больше кусков изодранных покрышек, и другого рода обломков, поэтому, чтобы убрать их, судьи выпустили на трассу серебристый Mercedes, поведивший за собой пелетон в течение нескольких кругов.





Это решение круто изменило ход гонки — во-первых, были ликвидированы все существовавшие отрывы. Во-вторых, появился дополнительный простор для тактических маневров — в большинстве команд предпочли использовать эту возможность для смены резины, причём в McLaren уже привычно это обернулось провалом — сломался передний домкрат, и заминка стоила Хэмилтону потери мест относительно Алонсо и Райкконена.

Впрочем, это мелочи по сравнению с отказом машины у Феттеля вскоре после рестарта — такая надёжная обычно RB8 внезапно замедлилась, и Феттелю ничего не оставалось, пропустив всех остальных гонщиков, как съехать на обочину и прекратить гонку.



Photo: Vladimir Rys/Getty Images

Команда пыталась подхлестнуть его к борьбе за большее, за победу, но быстро стало понятно, что McLaren расходует резину ещё быстрее, чем Ferrari, не говоря уж о Lotus, и за несколько кругов до финиша победитель предыдущей гонки оказался в незавидном положении — его сложности с управлением были видны уже невооруженным взглядом.

Райкконен проскочил вперёд, а за ним это попытался сделать и Пастор Мальдонадо, с которым у Хэмилтона было несколько стычек ещё в прошлом году. На сей раз они снова зашли слишком далеко — сперва Льюис откровенно выдвинул венесуэльца за пределы трассы, но в следующем повороте тот отомстил, толкнув McLaren в борт. Обоим «драчунам» это стоило больших-больших очков — гонка Льюиса так и закончилась в стене, Пастор, потеряв переднее крыло, не стал заезжать в боксы для его смены, и, кое-как протащившись полтора круга по трассе, сумел всё же оккупировать десятую строчку, прямо перед носом у Бруно Сенны.





Все эти перипетии на последних кругах позволили подняться на подиум Михаэлю Шумахеру, а преследовавшему его добрую половину гонки Уэбберу достались двенадцать очков за четвёртое место — совсем неплохой результат после старта с 19-й позиции.

Photo: xrbcc

Гонка | 24 июня, воскресенье

Что до Шумахера, то Михаэль сперва воспользовался выездом машины безопасности, позволившей ему серьёзно улучшить своё положение в смысле позиций на трассе, а затем почувствовал верный момент для перехода на свежий комплект резины — ему удалось не потерять очень много мест (которые он всё равно отыграл за последние круги), но самое важное — семикратный чемпион мира не пустил вперёд Уэббера, который в итоге мог, как и в прошлогоднем Монреале, лишиться его места на пьедестале почёта.



Photo: xpz/c

Михаэль наконец-то туда попал —
после двух с половиной лет ожидания!





Photo: xpbcc

После гонки пришло время судей — на сей раз им досталось очень много работы. Прежде всего, предстояло разобраться с пилотами, допустившими столкновения. Один из них, Бруно Сенна, подрезавший Камуи Кобаяши, получил свой проезд через пит-лейн прямо по ходу гонки, а затем и сам японец стал виновником столкновения с Фелипе Массой — судьи оценили его недисциплинированность штрафом в пять позиций на стартовом поле следующей гонки.



Photo: xpoc



Ещё более суровое наказание ожидало Верня — 25 тысяч евро плюс «минус десять» в Сильверстоуне.

Пастора Мальдонадо наказали «очком» — отложенным штрафом в 20 секунд, который сдвинул его с 10-й на 12-ю позицию, а зачётный балл за 10-е место достался его напарнику по команде Бруно Сенне.





Помимо этого, судьи заинтересовались задней подвеской RB8 Марка Уэббера, но после тщательной проверки не обнаружили отклонений от норм, ну а сама Red Bull ответила тем, что привлекла внимание стюардов к ситуации с Михаэлем Шумахером, насчёт которого возникло подозрение из-за открытой DRS в зоне действия жёлтых флагов. Mercedes предоставила данные, доказывавшие, что семикратный чемпион мира дисциплинированно сбросил при этом скорость, так что тут обошлось без санкций.

Так что эта оживлённая гонка на самом деле завершилась уже, по сути, вечером, через несколько часов после взмаха клетчатого флага.

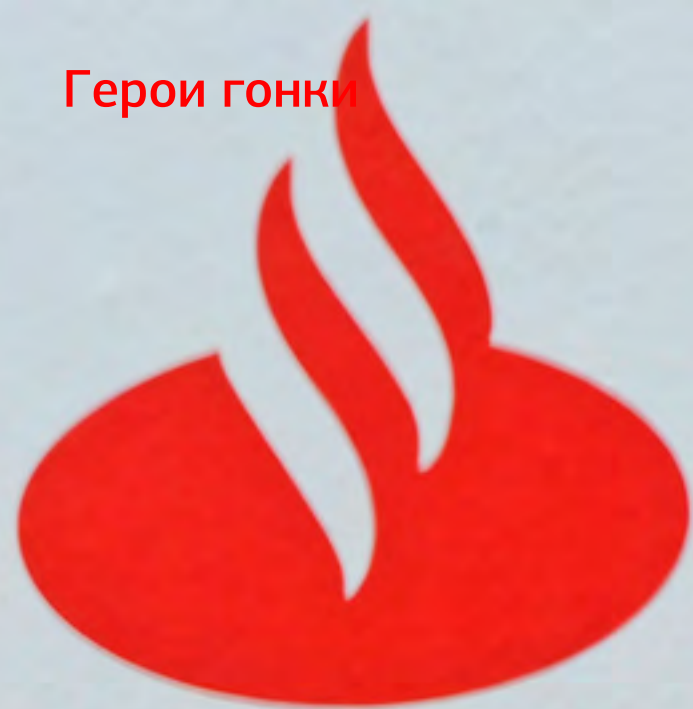

Фернандо Алонсо

Как всегда, действовал решительно и безошибочно — если требовалось совершить обгон, испанец был на высоте, если необходимо было оборонять позицию, он безупречно делал это. Ему никогда особо не везло в домашних гонках, и за долгие уже годы в Ф-1 он побеждал на родной земле лишь раз, ещё в составе Renault. Трудно было ожидать, что на сей раз у него что-то получится, учитывая неблизкую стартовую позицию. Но немного удачи и много-много мотивации, плюс мастерство, которое в случае с двукратным чемпионом мира не ставится ни под какое сомнение, принесли победу, которую сам испанский чемпион назвал «самой эмоциональной в своей карьере». Пожелаем ему всё же, чтобы самая-самая эмоциональная была ещё впереди — может, в конце этого сезона!



Виталий Петров

Подарил команде Caterham реальную надежду на очки, и действительно выглядел в состоянии добиться этой цели. Конечно, Хейкки Ковалайнену помешали объективные проблемы, и, возможно, именно финн показал бы, на что способен сегодня СТ-01 на трассе. Но и Петров не выглядел мальчиком для битья, особенно впечатляюще смотрелся его маневр против Фелипе Массы, когда Виталий лихо прошёл бразильца в связке поворотов. К сожалению, в том же месте у него случилась и большая проблема, лишившая в итоге его надежд — пути Виталия пересеклись с интересами Даниэля Риккиардо, и австралиец поставил «подножку» Петрову, «обескрылив» его Caterham. Тем не менее, в любом случае Петров добился своего лучшего результата в составе новой команды.

Роман Грожан

Растёт не по дням, а по часам. Кто мог ожидать, что он не просто не затеряется на фоне маститого Кими Райкконена, но и уверенно начнет затыкать финна «за пояс»? Скорее всего, никто. Но именно это и происходит, находя своё отражение в квалификационном счёте, и в действиях Романа на трассе — особенно впечатляющим был его обгон Хэмилтона, когда Грожан не ступевался перед грозным соперником и всё же «прогнул» свою линию, вынудив экс-чемпиона мира выбросить «белый флаг». И хотя машина подвела Романа, эта гонка подтвердила — на звёздном небосводе Ф-1 зажглась ещё одна яркая звезда.



Жан-Эрик Вернь

Оказался в незавидном положении — француз раз за разом оказывается слабейшим в квалификации, вылетая из первого сегмента, и не очень преуспевает в попытках отыграть, лишь один раз в этом году ему удалось закончить гонку в очках, в Малайзии. Гораздо чаще Жан-Эрик оказывается замешанным в различного рода происшествия на трассе, и столкновение с Ковалайненом в Валенсии целиком на его совести — Хейкки даже назвал ошибку Верня «типичной для новичка». Помимо потери десятка мест на стартовой решётке, Верню придется выплатить штраф в 25 тысяч евро, но проблема даже не в этом, а в том, на сколько ещё хватит терпения у Хельмута Марко и руководства Toro Rosso, ведь от Верня ожидалось, что он сможет доказать своё право заменить в кокпите Red Bull Марка Уэббера, но пока что и он, и Риккиардо бесконечно далеки от этого.

Камуи Кобаяши

Вновь выступил разочаровывающим образом, и его проигрыши Пересу уже становятся обыденным делом. Хуже всего и то, что негативные нотки просачиваются и, собственно, из стана Sauber, и даже если слухи, как часто бывает, преувеличены, нет дыма без огня — результаты Камуи вызывают изрядное количество вопросов. В Валенсии он прекрасно стартовал, но по ходу гонки застрял за Бруно Сенной, столкнулся с бразильцем, но там судьи хотя бы признали вину Сенны, а вот авария с Массой — целиком на совести Кобаяши. Ещё одна гонка, которую хочется если не забыть, то хотя бы не вспоминать.

Статистика по итогам гонки



Старт	Финиш	Пилот	Команда	Круг	Время	Пит-стоп	Очки
11	1	Ф. Алонсо	Ferrari	57	1:44:16.649	2	25
5	2	К. Райкконен	Lotus-Renault	57	+6.4	2	18
12	3	М. Шумахер	Mercedes	57	+12.6	2	15
19	4	М. Уэббер	Red Bull Racing-Renault	57	+13.6	2	12
8	5	Н. Хюлькенберг	Force India-Mercedes	57	+19.9	2	10
6	6	Н. Росберг	Mercedes	57	+21.1	2	8
10	7	П. ди Реста	Force India-Mercedes	57	+22.8	1	6
9	8	Дж. Баттон	McLaren-Mercedes	57	+24.6	2	4
15	9	С. Перес	Sauber-Ferrari	57	+27.7	2	2
14	10	Б. Сенна	Williams-Renault	57	+35.9	2	1
17	11	Д. Риккиардо	STR-Ferrari	57	+37.0	2	
3	12	П. Мальдонадо	Williams-Renault	57	+54.6	2	
20	13	В. Петров	Caterham-Renault	57	+75.8	4	
16	14	Х. Ковалайнен	Caterham-Renault	57	+94.6	2	
23	15	Ш. Пик	Marussia-Cosworth	57	+96.5	2	
13	16	Ф. Масса	Ferrari	56	+1 круг	4	
21	17	П. де ла Роса	HRT-Cosworth	56	+1 круг	2	
22	18	Н. Картикеян	HRT-Cosworth	56	+1 круг	3	
2	19	Л. Хэмилтон	McLaren-Mercedes	55	авария	2	
4	—	Р. Грожан	Lotus-Renault	40	генератор	2	
1	—	С. Феттель	Red Bull Racing-Renault	33	генератор	2	
7	—	К. Кобаяши	Sauber-Ferrari	33	авария	2	
18	—	Ж.-Эр. Вернь	STR-Ferrari	26	авария	1	
нкв	нкв	Т. Глок	Marussia-Cosworth				



**Самый
быстрый
в гонке**
(быстрый круг)

Поз	Пилот	Время	на круге	ср. км/ч
1	Н. Росберг	1:42.163	54	190.953
2	М. Уэббер	1:42.717	40	189.923
3	М. Шумахер	1:43.099	43	189.220
4	С. Перес	1:43.526	43	188.439
5	Ф. Алонсо	1:43.666	40	188.185
6	Д. Риккиардо	1:43.674	44	188.170
7	К. Райкконен	1:43.686	43	188.148
8	Р. Грожан	1:43.764	38	188.007
9	Л. Хэмилтон	1:44.007	43	187.568
10	П. Мальдонадо	1:44.064	43	187.465
11	П. ди Реста	1:44.101	45	187.398
12	Б. Сенна	1:44.111	44	187.380
13	Н. Хюлькенберг	1:44.226	40	187.174
14	В. Петров	1:44.253	54	187.125
15	Ф. Масса	1:44.431	36	186.806
16	С. Феттель	1:44.555	18	186.585
17	Дж. Баттон	1:44.806	48	186.138
18	К. Кобаяши	1:45.082	22	185.649
19	Х. Ковалайнен	1:45.294	40	185.275
20	Ж.-Эр. Вернь	1:45.491	22	184.929
21	Н. Картикеян	1:46.388	42	183.370
22	Ш. Пик	1:46.701	43	182.832
23	П. де ла Роса	1:46.799	36	182.664

F1LIFE, FORMULASTORE и Леонид Новожилов представляют проект FORMULATRAVEL: билеты и туры на гран-при.

Туристическое агентство

FORMULATRAVEL®

Путешествуйте с нами!

**Программы
путешествий:**

ГП Бельгии

ГП Италии

ГП Германии

ГП Британии

ГП Европы

Валенсия

Бронируйте билеты и путешествия
на нашем сайте: www.formulatravel.ru
и по телефону: **+7 (495) 997-94-37**

«Я открою вам весь мир Формулы-1»!

Новожилов Леонид,
руководитель проектов
FORMULATRAVEL и FORMULASTORE

Сегодня у вас есть возможность
заказать путешествие на гран-
при сезона 2012, билеты
на все автодромы чемпионата.

Мы организуем трансферы
и экскурсии в стране проведения
гонки, и в соседних странах
(в Европе). Вы сможете побывать
на гран-при, а так же увидеть
достопримечательности
нескольких стран!

В поездке каждую минигруппу
туристов сопровождает наш
сотрудник.



ООО «Формула Тревел». ОГРН: 1117746305489.
Юр. адрес: 125167, г. Москва, 4-я ул. Восьмого Марта, д. 6а.
Офис: Москва, ул. Скаковая, д. 32а, оф. 87а.
Тел. (495) 997-94-37, эл. почта: F1@formulatravel.ru

Туристическое агентство

FORMULATRAVEL®

Путешествуйте с нами!

Бронируйте билеты и путешествия

на нашем сайте: www.formulatravel.ru

и по телефону: **+7 (495) 997-94-37**



Гран-при Испании



Гран-при Испании



Гран-при Монако



Гран-при Испании

Мы на Гран-при 2012!

Реклама

ООО «Формула Тревел». ОГРН: 1117746305489.
Юр. адрес: 125167, г. Москва, 4-я ул. Восьмого Марта, д. 6а.
Офис: Москва, ул. Скаковая, д. 32а, оф. 87а. Тел. (495) 997-94-37, эл. почта: F1@formulatravel.ru

Германия 19 июля — 23 июля

Путешествие

на Гран-при 2012

Гран-при Германии 2012. Хоккенхайм

Гран-при Германии просто не может не присутствовать в календаре чемпионата мира, ввиду впечатляющего представительства этой страны в Ф-1 — с полдюжины гонщиков плюс несколько крупных компаний, таких, как Mercedes. Пребывание в стране оставит неизгладимые впечатления от порядка и организованности местного социума, сами гонки тоже не разочаруют — обе немецкие трассы характеризуются большими возможностями для обгона и неизменно интересной борьбой.

Вероятность того, что победу одержит немецкий гонщик, достаточно велика, поэтому атмосфера во время гонки обещает стать незабываемой. Впрочем, «выстрелить» может кто угодно — достаточно вспомнить «дубль» Ferrari два года назад, или дебютную победу Уэббера в 2009-м!



Керпен. Картодром Михаэля Шумахера.

19.07

четверг

- ▶ вылет из Москвы в 17:20
- ▶ прилёт во Франкфурт-на-Майне в 18:50
- ▶ трансфер — аэропорт — отель
- ▶ размещение в отеле в центре города

20.07

пятница

- ▶ завтрак в отеле
- ▶ трансфер на автодром
- ▶ просмотр первой и второй практики
- ▶ трансфер автодром — отель
- ▶ прогулка по центру Франкфурта-на-Майне
- ▶ ужин в ресторане (оплачивается по меню)

21.07

суббота

- ▶ завтрак в отеле
- ▶ трансфер на автодром
- ▶ просмотр квалификации
- ▶ поездка в Керпен на картодром Михаэля Шумахера
- ▶ трансфер Керпен — отель

22.07

воскресенье

- ▶ завтрак в отеле
- ▶ трансфер на автодром
- ▶ просмотр гонки
- ▶ трансфер автодром — отель
- ▶ свободное время. Осмотр достопримечательностей

23.07

понедельник

- ▶ трансфер отель — аэропорт
- ▶ вылет в Москву в 07:35
- ▶ прилёт в Москву в 12:45

Стоимость: 1 турист: **45 300** руб. / 2 туриста: **75 600** руб.

В стоимость путешествия включено: авиабилеты туда-обратно, встреча в аэропорту, проживание в отеле класса 4* в центре Франкфурта-на-Майне, завтраки в отеле, трансферы аэропорт — отель — аэропорт и отель — автодром — отель, медицинская страховка с покрытием 30000 евро.

Поездка в город Шумахера — по желанию. Оплачивается дополнительно: 4 500 рублей с человека.

FORMULATRAVEL®

Комментарии для вас и разные нюансы путешествия:

F1@Formulatravel.ru

тел. (495) **997-94-37**

ЗАКРЫТЫЙ ПАРК



Photo: Charles Coates/F1 Photographic

Новая задняя подвеска Red Bull RB8

Команда Red Bull привезла в Валенсию значительно обновленный RB8, который можно смело назвать совершенно новым болидом. Стоит отметить, что обновление машины началось ещё в Канаде, где команда впервые опробовала изменённую заднюю подвеску.

Ещё в Канаде, в преддверии появления радикально изменённого аэродинамического пакета, о котором мы поговорим ниже, Эдриан Ньюи скорректировал положение тормозных суппортов. Если раньше они были установлены под небольшим углом перед задней осью (нижняя стрелка на рис. 1),



Рис. 1

Рис. 2

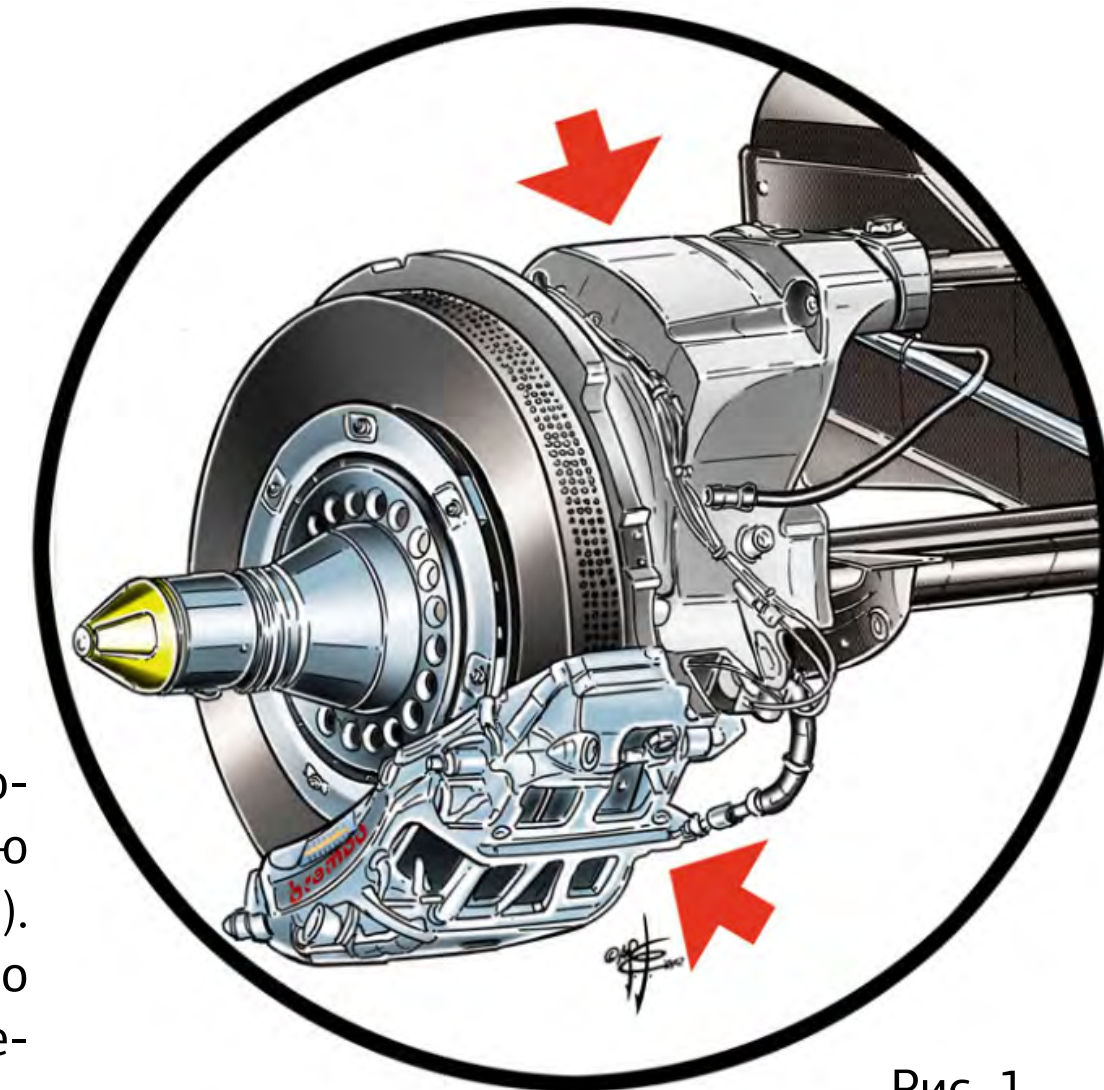
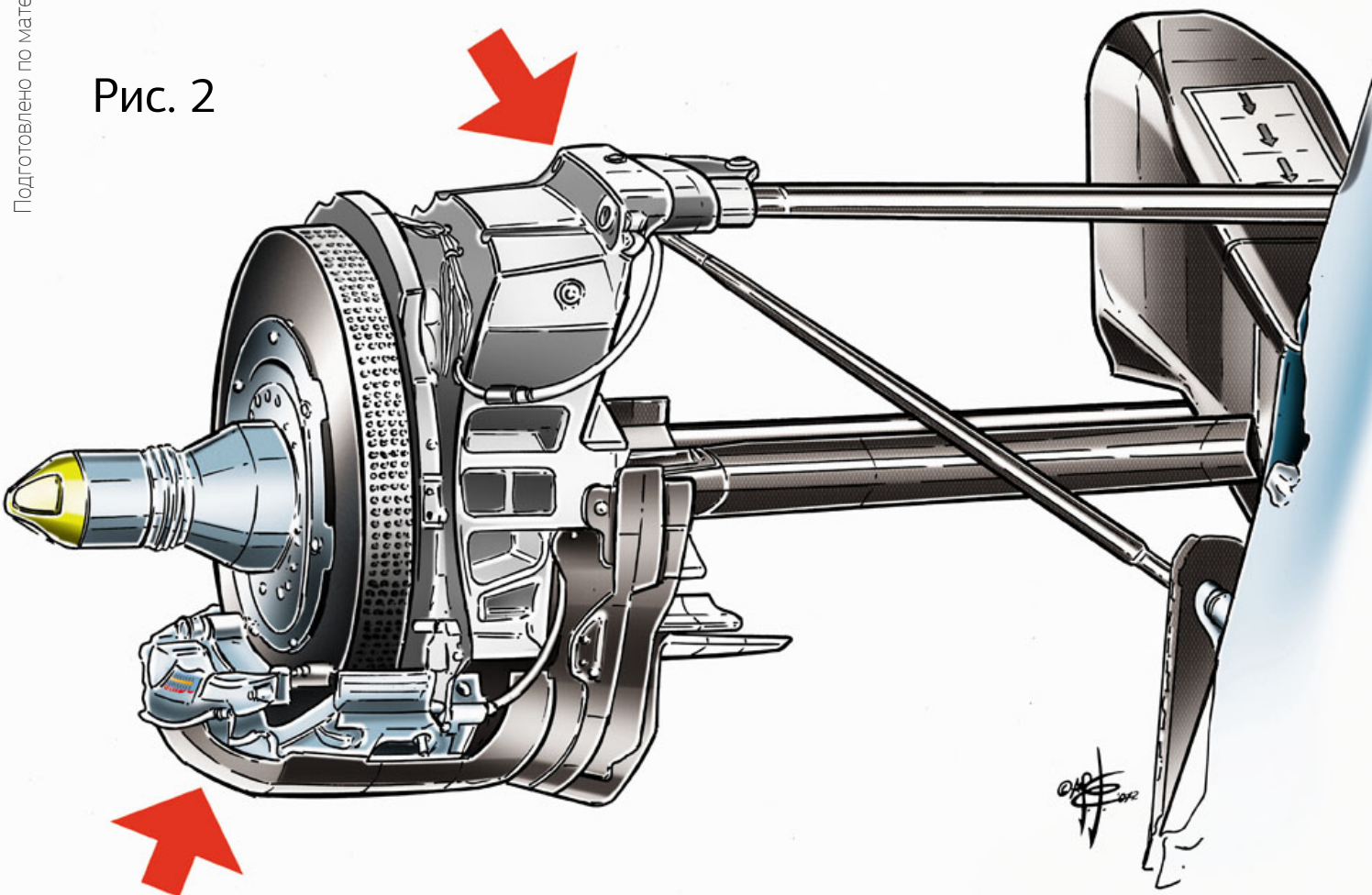

то теперь расположены строго горизонтально под осью (нижняя стрелка на рис. 2). Данное решение позволило освободить пространство перед задней осью, а также снизить центр тяжести неподрессоренных масс.

Помимо этого, была изменена точка крепления верхних рычагов задней подвески. По сравнению с предыдущим решением (верхняя стрелка на рис. 1), точка крепления верхних рычагов теперь расположена выше (верхняя стрелка на рис. 2) — для этого команде пришлось разработать и изготовить новые ступицы.

Новая задняя подвеска Red Bull RB8

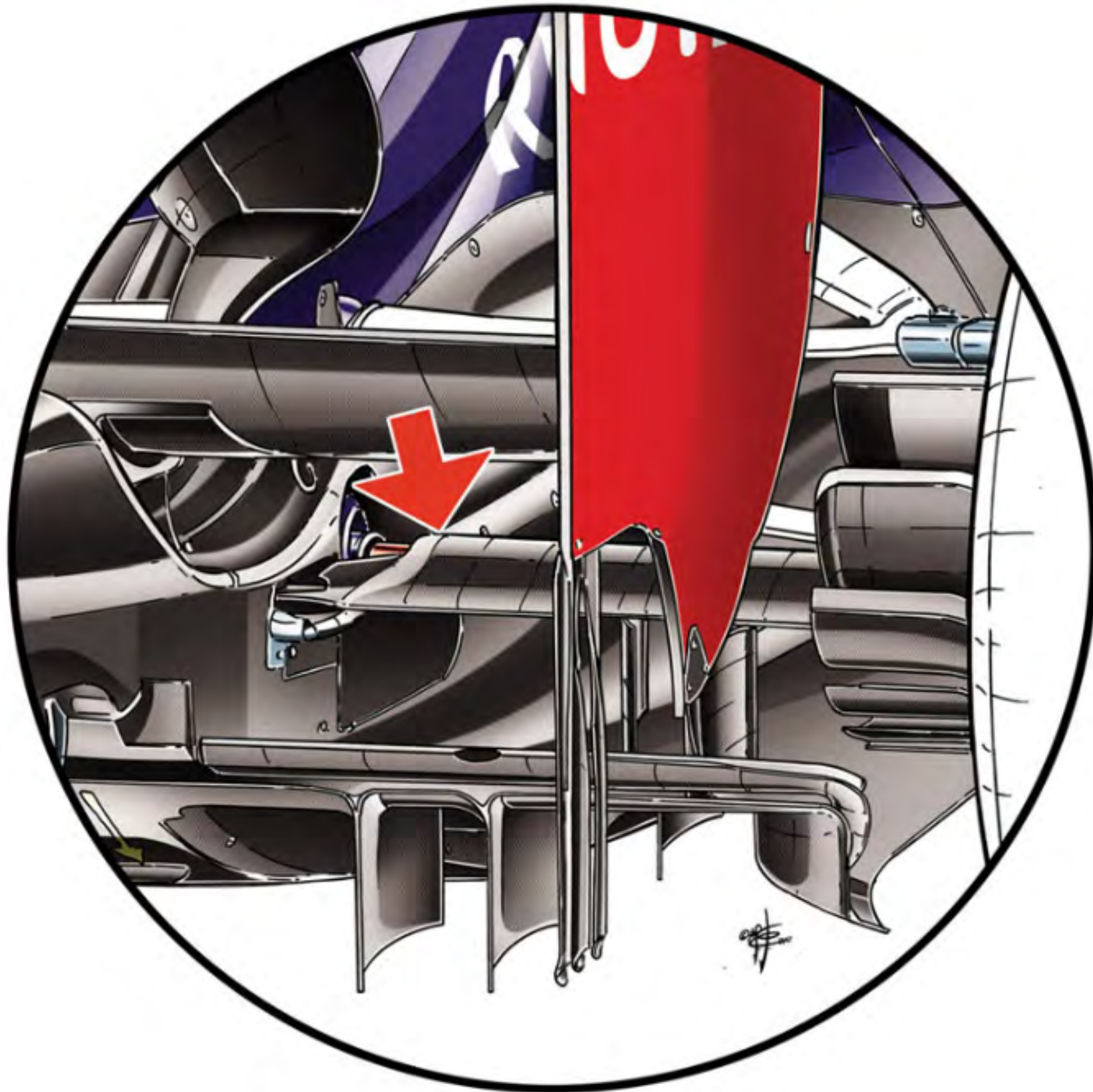

Второе, но не менее важное, изменение в задней подвеске касается кожухов полуосей — они стали более широкими, но все же соответствуют регламенту по соотношению толщины к ширине.

При детальном рассмотрении подвески, становится очевидно, что теперь полуось и задний нижний рычаг подвески скрыты под одним кожухом (красная стрелка на рисунке).

Задняя часть новых боковых понтонов Red Bull RB8

В предыдущей версии аэродинамического обвеса задняя часть боковых понтонов имела форму «бутылочного горлышка». Теперь же эта область стала значительно шире, вновь получив канал, проходящий под выхлопными трубами, как это уже было на февральских тестах (см. вставку). Напомню, что первоначально подобное решение предложила команда Sauber.

Несмотря на то, что общая концепция данного решения, по сравнению с опробованным на предсезонных тестах, осталась прежней, изменения, которые её коснулись, — весьма существенны. Канал, проходящий под выхлопными трубами, был значительно модифицирован: во-первых, вход в него стал значительно больше (голубые стрелки на основном рисунке), а во-вторых, теперь он разделён на две части. Одна половина канала направляет воздушный поток в отверстие для стартера, а другая — сверху центральной части диффузора, который также был изменён.

Помимо этого, аэродинамики Red Bull изменили торцевые пластины заднего крыла.

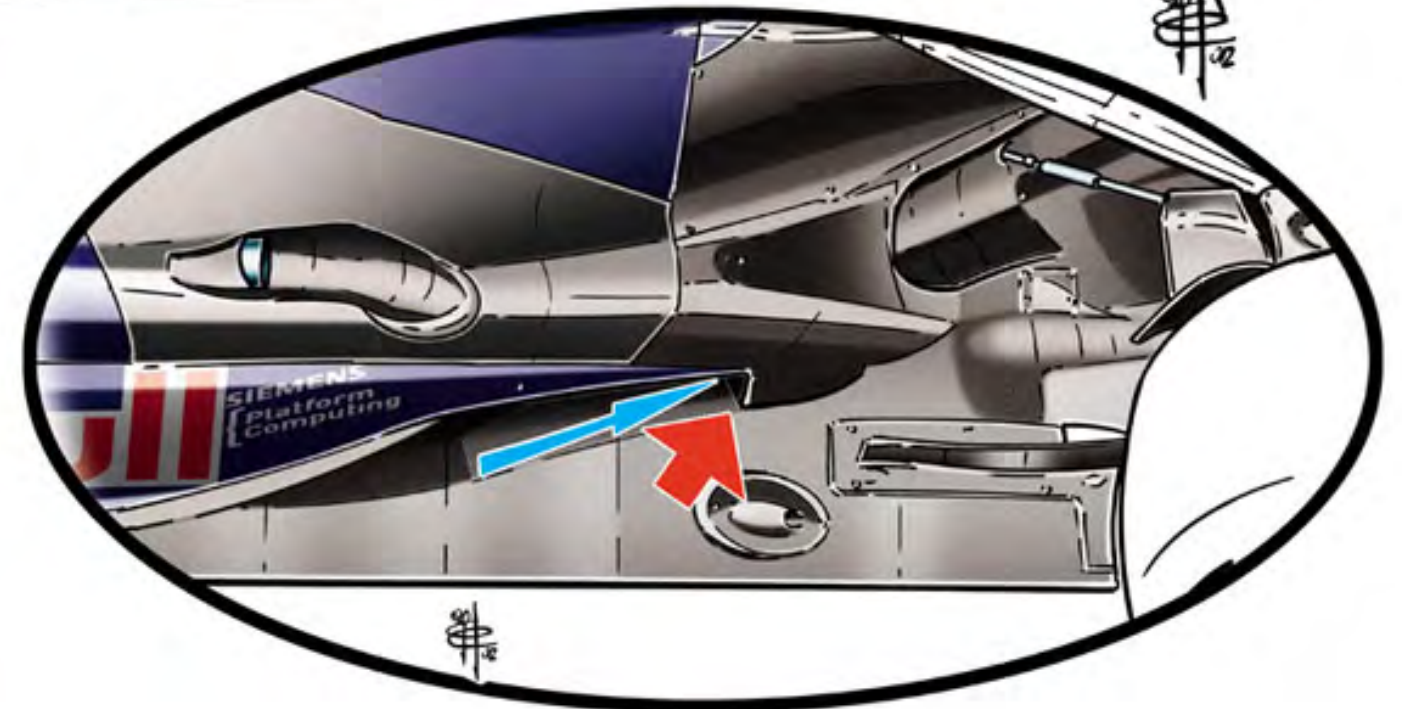
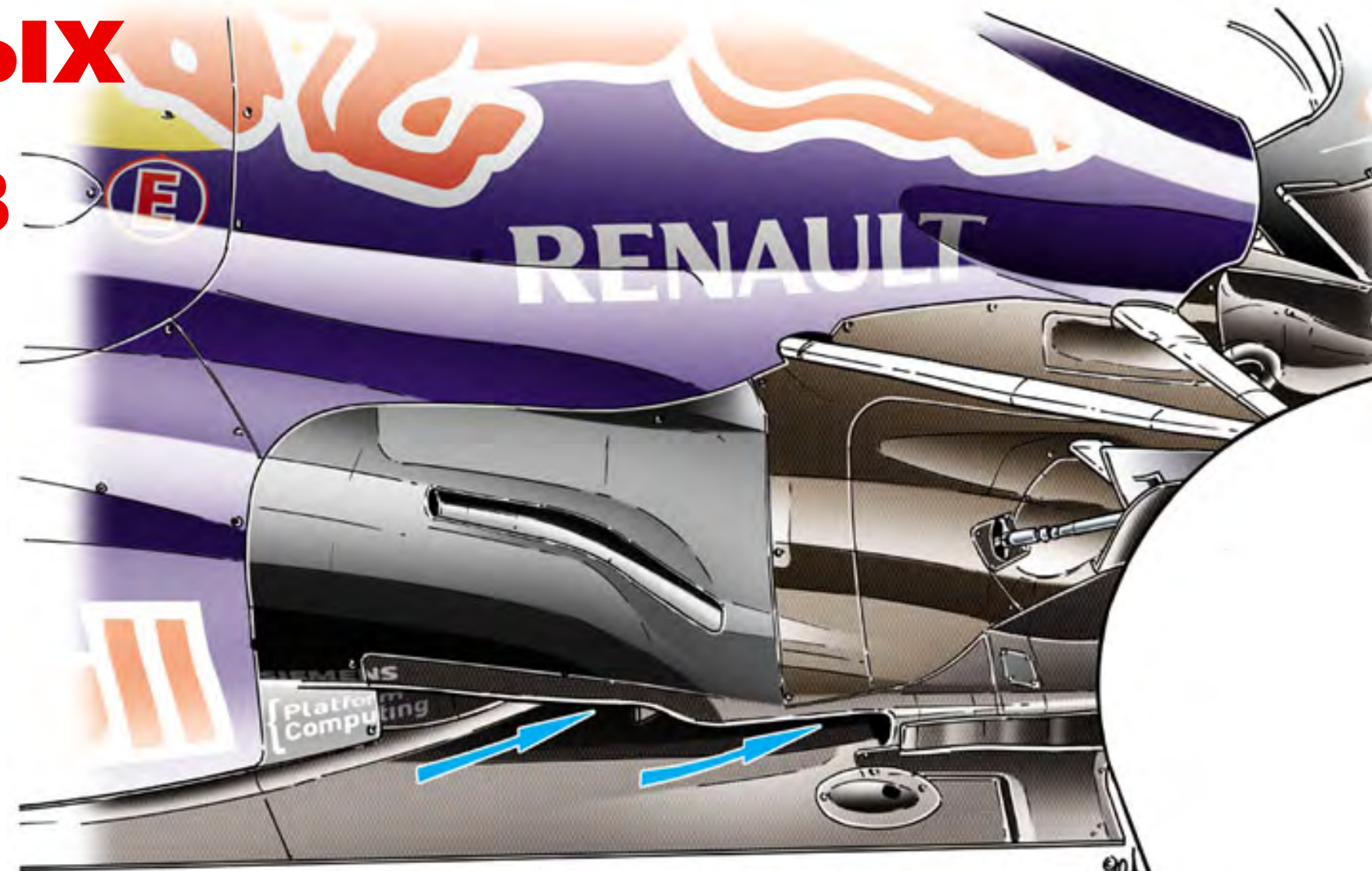

Модификация переднего крыла Mercedes F1 W03

В Валенсии, также как и в Монреале, команда Mercedes использовала переднее крыло, генерирующее низкий уровень прижимной силы. От основной версии крыла эта модификация отличается лишь тем, что на ней отсутствуют верхние дополнительные закрылки (показаны на вставке).

Помимо этого, на F1 W03 появились новые воздухозаборники передних тормозных механизмов, которые призваны повысить эффективность воздушного потока, проходящего между передними колёсами и шасси.



Три варианта переднего крыла Lotus E20

Команда Lotus привезла в Валенсию три отличных друг от друга варианта переднего крыла. После сравнительных тестов, проведённых во время тренировок, Райкконен и Грожан остановили свой выбор на разных решениях: Кими использовал переднее крыло, появившееся в Канаде, а Роман решил поработать с доработанной версией «монреальского» крыла.

На новой модификации крыла, которую использовал Роман Грожан, дополнительный закрылок прикреплен к торцевой пластине не под прямым углом, как прежде, а примыкает к ней округлой частью (1) — такая конструкция создает завихрение, возбуждающее воздушный поток. Помимо этого, в задней части торцевой пластины, выполненной единым элементом с небольшим закрылком, появилась вертикальная щель (2).

Ещё одним любопытным элементом, присутствующим как на крыле выбранном Райкконеном, так и на крыле, выбранном Грожаном, являются изогнутые вертикальные плавнички (3), которые расположены в середине верхней части спаренных основных закрылков. Эти элементы появились на крыльях Lotus E20 ещё в Канаде и, предположительно, являются необычным использованием эффекта «закрылка Герни», широко применяемого в аэродинамике.

Внутренняя часть спаренного основного закрылка также была несколько изменена — на верхнем элементе, окрашенном в чёрный цвет, появилась прорезь (4).



Райкконен

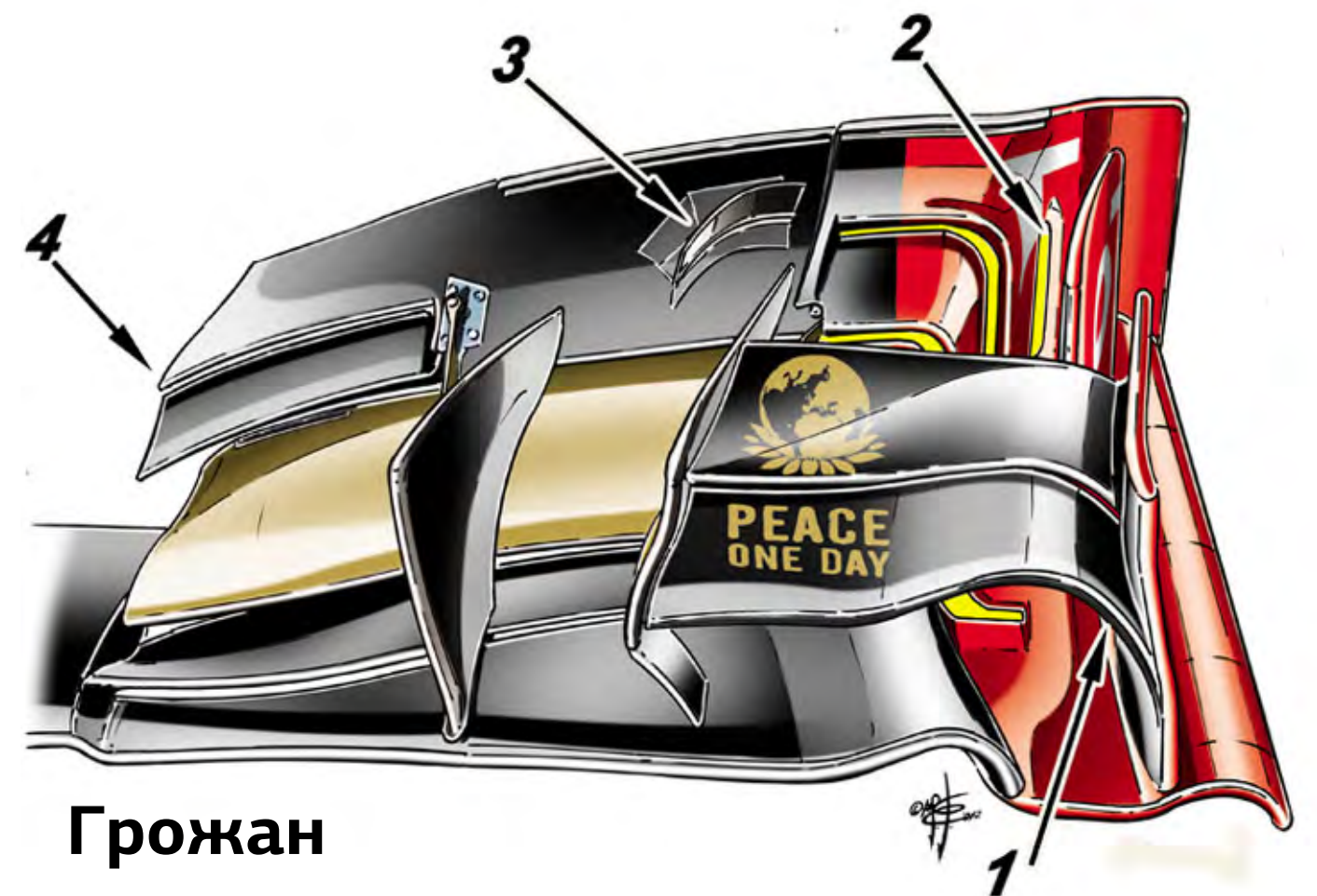

Грожан

Модифицированная задняя подвеска McLaren MP4-27

Команда из Уокинга продолжила эксперименты с модифицированной задней подвеской, которая впервые была опробована на машине Льюиса Хэмилтона в Канаде. В Валенсии же с новым решением познакомился и Дженсон Баттон.

Основным отличием новинки является иная точка крепления передней части верхнего треугольного рычага — это изменение вызвано желанием команды получить другие характеристики работы задней подвески.

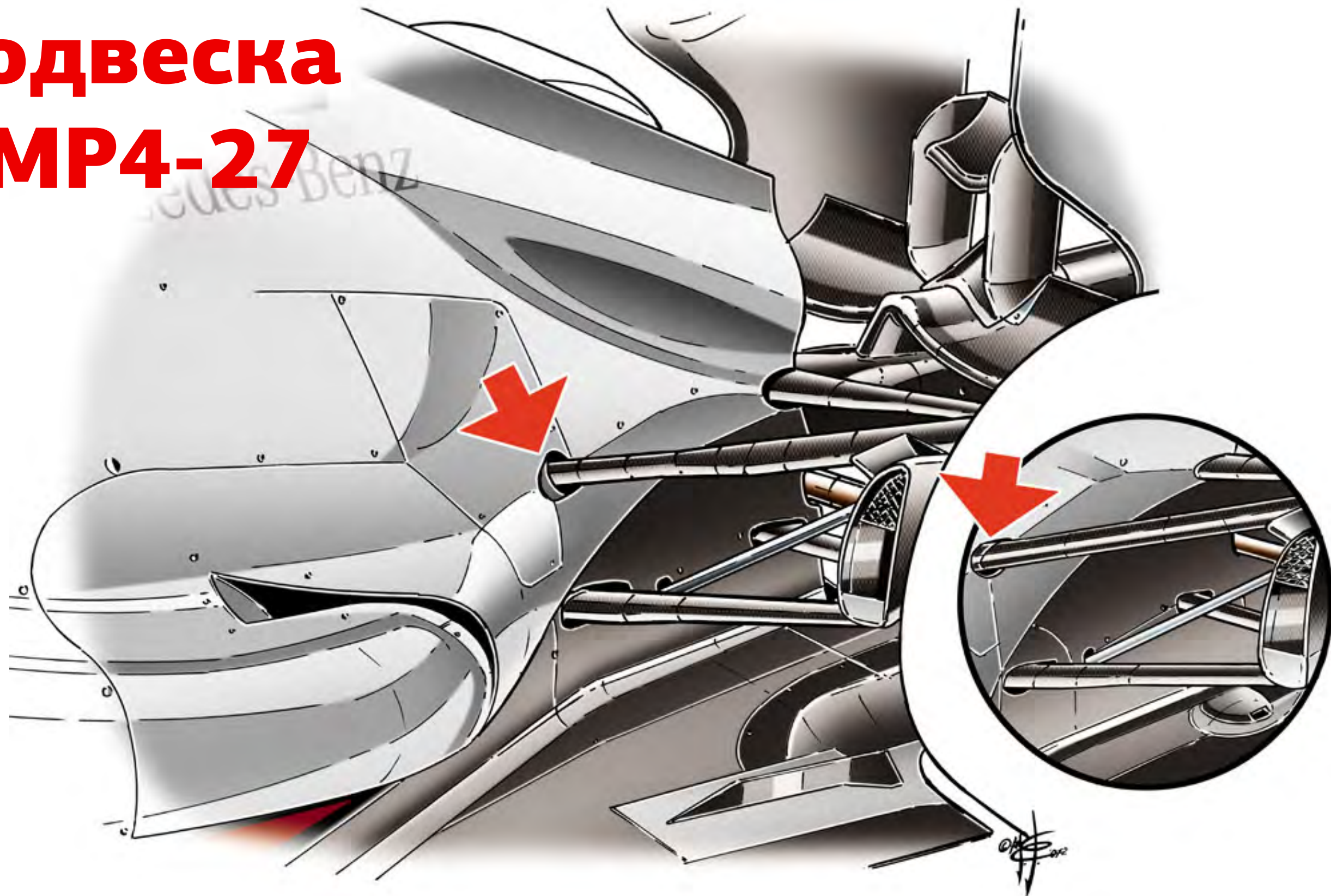



Виталий Петров на Гран-при

«Догоняй, Хейкки!»



Виталий Петров на Гран-при

С Валенсией у Виталия Петрова есть приятные воспоминания, однако они касаются вовсе не городской трассы, а стационарного автодрома «Рикардо Торно» рядом с испанским городом, где россиянин в 2007-м году одержал свою первую победу в серии GP2. Впрочем, в Ф-1 его дела складывались если не ахово, то уж точно не блестяще — в два предыдущих года с Renault ему удалось один раз финишировать 14-м, другой — и вовсе 15-м. Так что результат этого года стал лучшим в его карьере в Валенсии — но ещё важнее то, как именно Петров добился его, проведя, безусловно, свою лучшую гонку в составе Caterham.

Дела пошли хорошо уже с пятницы, несмотря на то, что под конец второй тренировки Виталий потерял несколько минут из-за неких механических проблем с СТ-01, но он успел опробовать оба состава резины и, вдобавок, показал лучшее время, чем его главный ориентир — Хейкки. Правда, повторить сей подвиг в субботу не удалось, и если Ковалайнен сумел пройти в Q2, воспользовавшись провалом Уэббера и очередной неудачей Верня, то Виталий совершил ошибку на своём лучшем круге, и она стоила ему чувствительной трети секунды по отношению к Хейкки, промежуток, в который уместились и Уэббер с Вернем — впервые в этом сезоне напарники по Caterham оказались так далеко друг от друга на стартовой решетке, если не считать Малайзию, где Ковалайнен стартовал последним из-за смены коробки передач.





Виталий Петров на Гран-при

Гонку Виталий начал на софте, и использовал этот тип резины большую часть дистанции.

На старте ему удалось отыгаться, и занять место вплотную за Ковалайненем, и уже на первых кругах у финна сломался KERS, после чего команда, оценив обстановку, порекомендовала пилотам поменяться позициями — на 9-м круге Петров вышел вперёд.

Имевшийся в изобилии софт позволял поддерживать приличный темп почти всю гонку, и поспевать за Виталием Хейкки не мог, к 20-му кругу финн проигрывал уже около пяти секунд своему напарнику, который в тот момент оборонялся от атак побывавшего на пит-стопе Шумахера.

В конце гонки Виталий, кстати, снова привлёк внимание борьбой с топ-машиной — на сей раз с Ferrari Фелипе Массы, которого он лихо прошёл прямо на трассе, там где, совершали свои манёвры Грожан, Алонсо, да и те же Шумахер с Уэббером.



Виталий Петров на Гран-при

Происходившее выглядело сюрреалистичным, как и фамилия Петрова на 10-й строчке временной классификации гонки — её Виталий занимал в течение нескольких кругов, правда, шансов отстоять позицию у него не было, сперва накатили обувшие свежую резину Шумахер с Уэббером (при этом самому Виталию ещё предстоял обязательный пит-стоп), а затем рядом оказался Риккиардо, в процессе борьбы жёстко подрезавший Петрова. Лишившемуся переднего антикрыла СТ-01 не оставалось ничего иного, как досрочно свернуть на пит-стоп, он отбросил было Виталия на 19-е место, но из-за многочисленных событий на последних кругах ему удалось отыграть целых шесть мест и вернуться на 13-ю позицию, сравняв, таким образом, лучший результат команды в этом сезоне — на такой же позиции финишировал Ковалайнен в Монако.

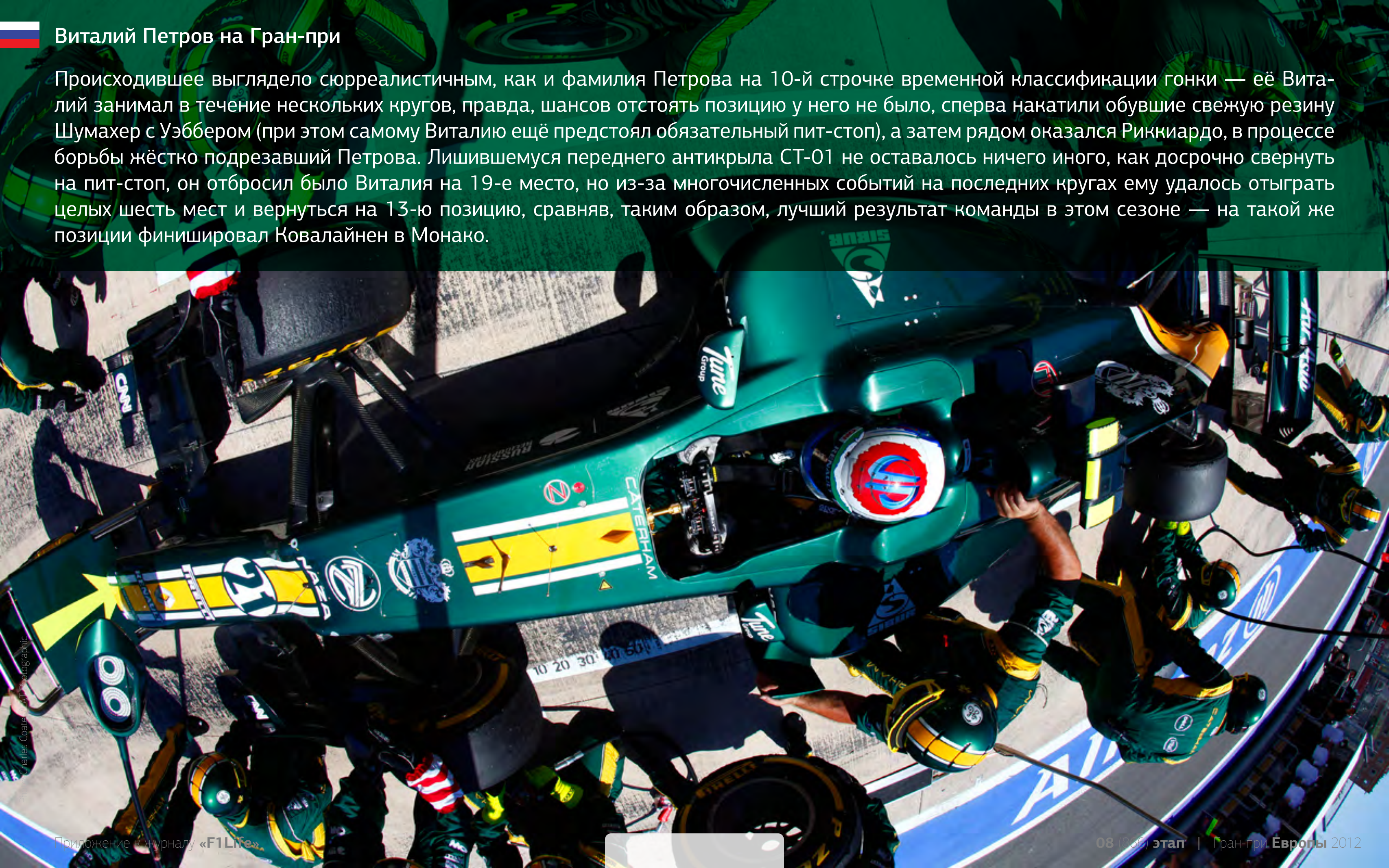

Charles Coates - AT Photographic



Я доволен тем, как сложилась гонка. Мне удалось отличный старт, и после первого поворота я уже был за спиной Хейкки, несмотря на то, что был очень осторожен в первом повороте. И с этого момента я целиком посвятил себя работе с покрышками, исполняя все инструкции своего гоночного инженера.

Хочу поблагодарить и наших механиков за великолепную работу на пит-стопах, особенно в тот момент, когда под финиш мне пришлось менять переднее антикрыло.

Хотя я и шёл десятым, мне кажется, у нас не было шансов на очки, но я снова очень доволен нашим прогрессом. В Сильверстоуне мы ждём хорошие обновления, и они помогут нам бороться и дальше.



Квалификация

20-й (1:40.457)

Гонка

19-й (1:45.32.520)

Шины

софт (13) → софт (25) → софт (28) → медиум (47)

Быстрейший круг

14-й (1:44.253)

Путешествие

на Гран-при 2012

Бельгия

30 августа — 3 сентября

Гран-при Бельгии — одно из самых старых, интересных и престижных гран-при в календаре. Сложнейшие повороты, такие как «Красная вода», заставляют с замиранием сердца наблюдать за гонкой здесь. Спа — одна из самых обгонных, и, соответственно, самых зрелищных трасс. Непредсказуемость погоды на этом этапе часто становится причиной интереснейших баталий, как, например в 2008 году между Кими Райкконеном и Льюисом Хэмилтоном, закончившейся тогда сходом финна и наказанием британца, лишившим его победы. Легендой Спа можно назвать двух пилотов современности — Кими Райкконен одерживал здесь победы четыре раза, а Михаэль Шумахер — шесть. Кроме этого Гран-при Бельгии было дебютной гонкой немца.

Стоит отметить бельгийскую кухню — бельгийцы заслужили репутацию любителей вафель и жареного картофеля. Оба эти блюда возникли в Бельгии. Национальные блюда: жареное мясо с салатом и жареные мидии. А любители пива могут посидеть в барах и попробовать разные сорта — благо в Бельгии их производится около 500. Ну и куда без бельгийского шоколада, который славится на весь мир.

30.08

четверг

- ▶ вылет из Москвы в 9:40. Прямой рейс
- ▶ встреча в аэропорту Брюсселя
- ▶ трансфер в отель
- ▶ посещение парка «Мини Европа»
- ▶ свободное время

31.08

пятница

- ▶ завтрак в отеле
- ▶ трансфер на автодром
- ▶ просмотр первой и второй практики
- ▶ трансфер в Брюссель
- ▶ свободное время
- ▶ ужин в ресторане (оплачивается по меню)

01.09

суббота

- ▶ завтрак в отеле
- ▶ трансфер на автодром
- ▶ просмотр третьей практики и квалификации
- ▶ трансфер в город Керпен (Германия)
- ▶ ужин в ресторане у Шумахера
- ▶ заезд на картодроме у Шумахера по желанию (ужин и заезд оплачивается отдельно)
- ▶ трансфер в Брюссель

02.09

воскресенье

- ▶ завтрак в отеле
- ▶ трансфер на автодром
- ▶ просмотр гонки
- ▶ трансфер в Брюссель
- ▶ прогулка на автомобиле по городу
- ▶ свободное время

03.09

понедельник

- ▶ завтрак в отеле
- ▶ трансфер в Амстердам (Нидерланды)
- ▶ прогулка по центру Амстердама.
- ▶ трансфер в Брюссель
- ▶ вылет в Москву в 23:55. Прилёт в Москву 04.09 в 05:15

Стоимость: 1 турист: **59 400** руб. / 2 туриста: **99 800** руб.

В стоимость включено: авиабилеты, отель 4* в центре Брюсселя, трансферы отель-аэропорт-отель, отель-автодром-отель, в Керпен /Германия/ и в Амстердам /Нидерланды/, стандартная медицинская страховка с покрытием 30 000 евро.

FORMULATRAVEL®

Комментарии для вас и разные нюансы путешествия:

F1@Formulatravel.ru

тел. (495) **997-94-37**

МОМЕНТ ИСТОРИИ

2001–2012

**Фернандо
Алонсо**

Фернандо Алонсо

Дома и стены помогают!





Свою победу в Валенсии Фернандо Алонсо назвал своей «самой эмоциональной победой в карьере» — возможно, испанец немного лукавил, ведь у него уже была победа в домашней гонке в составе Renault в 2006-м, правда, это было в Барселоне, стартовал он с поула, тут же, в Валенсии, обстоятельства были немного другими — чего стоит старт из второго десятка! Но, с другой стороны, в обоих случаях, когда Фернандо завоевывал титулы, он не побеждал в решающих гонках, в 2005-м ему оказалось достаточно третьего места на Интерлагосе, годом позже он финишировал там вторым, обеспечив второй подряд титул. Так что его нынешние оценки, в принципе, вполне правдивы — победа действительно была особенной.



Но помимо неё, у Алонсо было немало неплохих, если не выдающихся домашних гонок. Чего стоит гонка 2003-го года, когда он удивил всех, бросив в Барселоне перчатку непобедимым Ferrari!? Алонсо сумел обставить Баррикелло, и всерьёз давил на Шумахера, и лишь проблемы с круговыми несколько сбили Фернандо с ритма, заставив довольствоваться вторым местом — впрочем, и оно тогда казалось подвигом.



А вот второе место в 2005-м вряд ли можно было оценить подобным образом — Фернандо приехал в Барселону лидером чемпионата, но вчистую проиграл Райкконену, и даже своему напарнику Физикелле, до тех пор пока на машине того не обнаружился загадочные проблемы.

Не лучшим образом сложились и домашние гонки в составе McLaren, где он уступил Хэмилтону после стычки с Массой в первом повороте каталонского кольца.



И два выступления в составе Renault после возвращения туда — в 2008-м он сошёл из-за поломки двигателя (хотя стартовал вторым).



В 2009-м всё же добрался до финиша на пятом месте — лучше, чем ничего.



В первый сезон с Ferrari он, воспользовавшись проблемами Феттеля и Хэмилтона, вернулся на подиум в Барселоне (и финишировал на унылом девятом месте в Валенсии).

Но прошлогодняя гонка вновь обернулась разочарованием — лишь пятое место в круге отставания от лидеров, после того как первые 20 кругов выигравший старт Алонсо лидировал в гонке.



Впрочем, ему удалось отыгаться в Валенсии, где после великолепного обгона Уэббера он поднялся на второе место.

Статистика всех домашних гонок Фернандо Алонсо

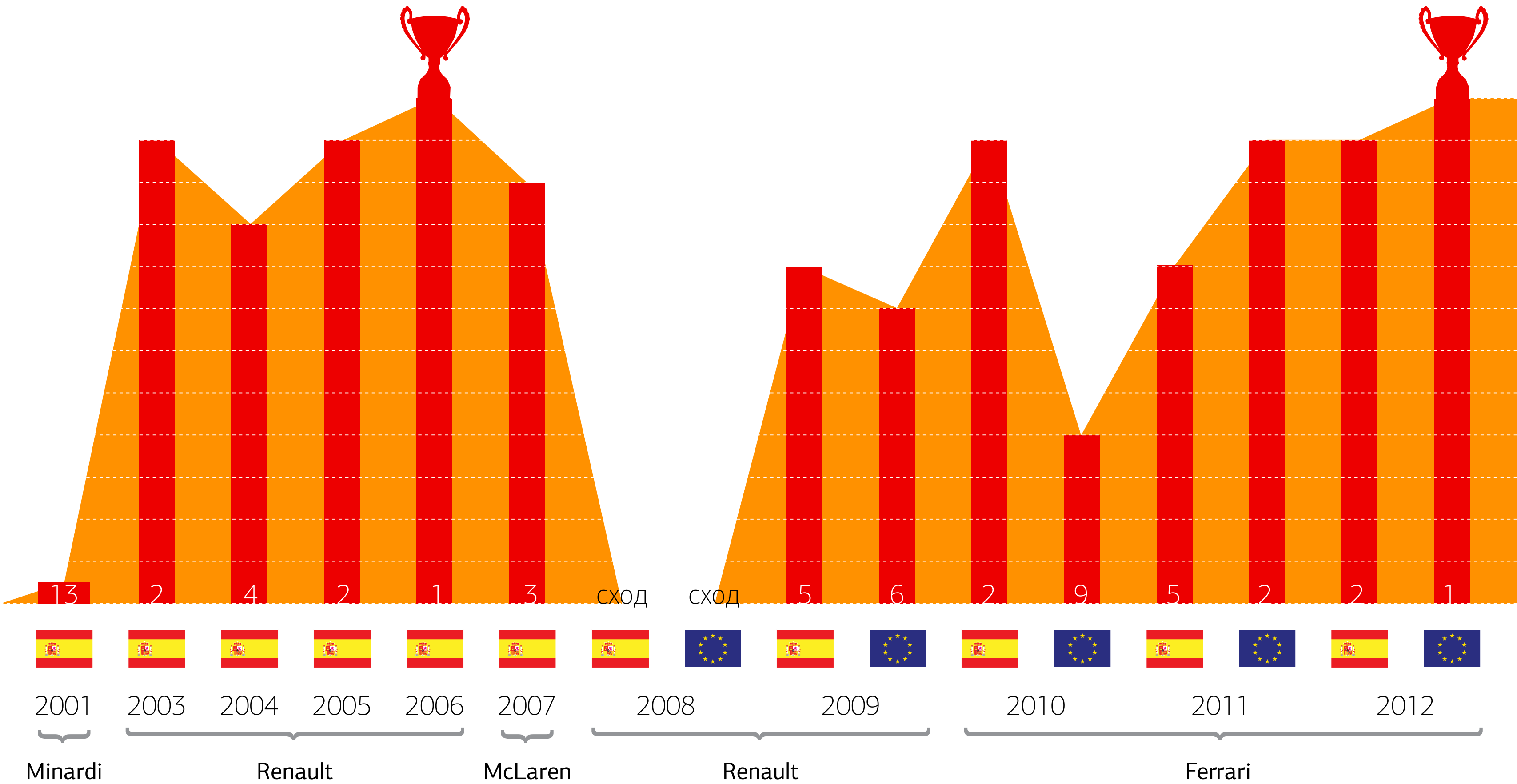

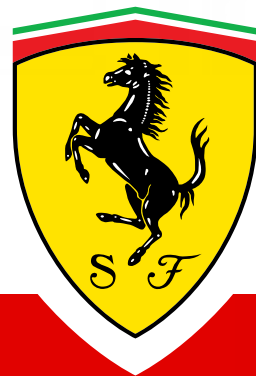

Кроссовки



«3-0 Lo SF» black, Ferrari

Артикул 30366001-42/5. Коллекция Ferrari.

Кожаные кроссовки чёрного цвета. Антискользящая подошва.

Приложение к журналу «F1Life»

4498 руб.

08 (866) этап | Гран-при Европы 2012

Гран-при Лондона

при участии
Дженсона Баттона
и Льюиса Хэмилтона

Съёмки презентационного видео для
«Проекта ночного Гран-при Лондона»

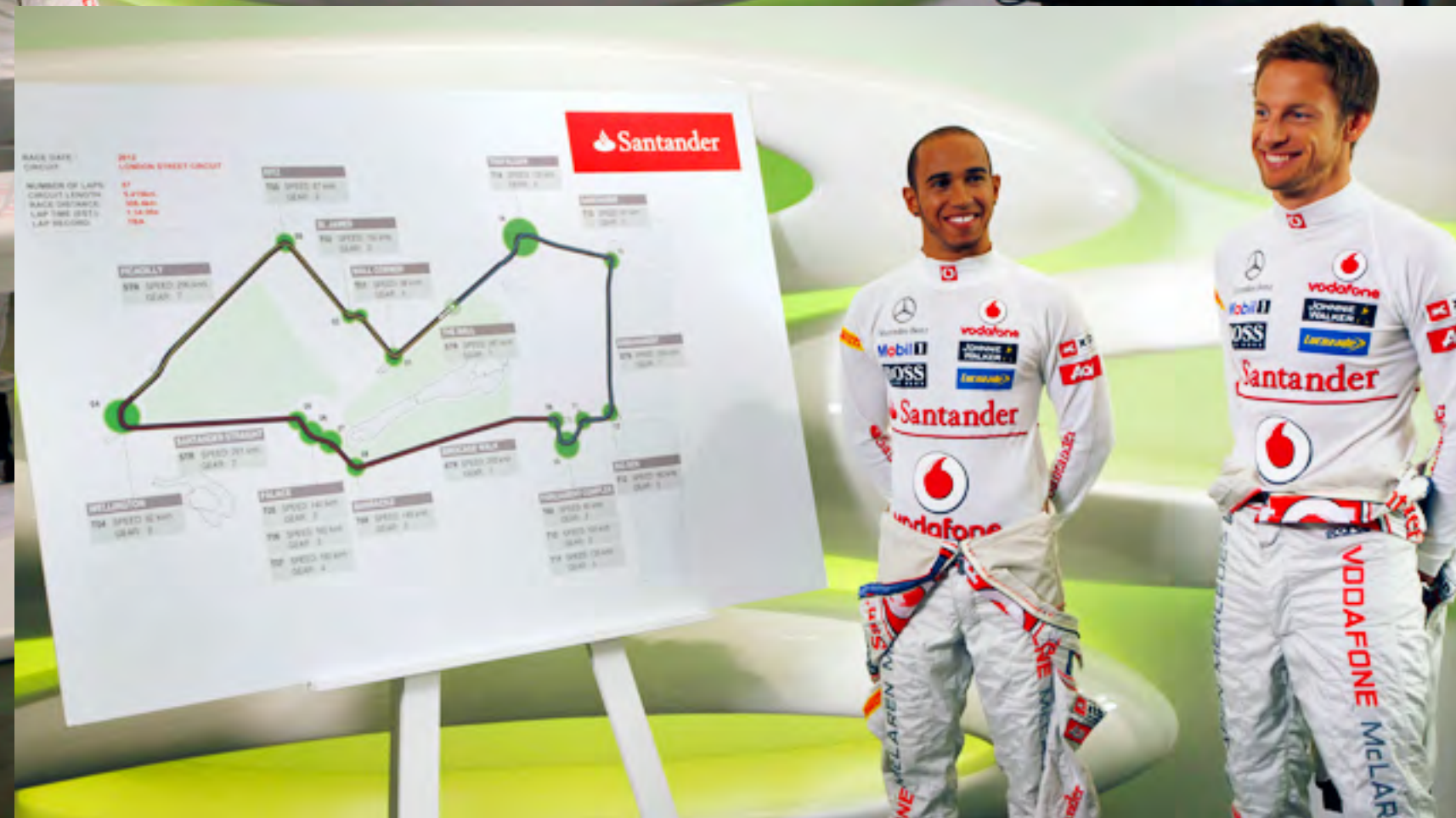

Посмотреть видео

Статистика Чемпионата

Личный зачёт

Система начисления очков:

25 - 18 - 15 - 12 - 10 - 8 - 6 - 4 - 2 - 1

№	Пилот	Команда									Очки
1	Ф. Алонсо	Ferrari	10	25	2	6	18	15	10	25	111
2	М. Уэббер	RedBull	12	12	12	12		25	6	12	91
3	Л. Хэмилтон	McLaren	15	15	15	4	4	10	25		88
4	С. Феттель	RedBul	18		10	25	8	12	12		85
5	Н. Росберг	Mercedes			25	10	6	18	8	8	75
6	К. Райкконен	Lotus	6	10		18	15	2	4	18	73
7	Р. Грожан	Lotus			8	15	12		18		53
8	Дж. Баттон	McLaren	25		18		2			4	49
9	С. Перес	Sauber	4	18					15	2	39
10	П. Мальдонадо	Williams			4		25				29
11	П. ди Реста	ForceIndia	1	6		8		6		6	27
12	К. Кобаяши	Sauber	8		1		10		2		21
13	М. Шумахер	Mercedes		1		1				15	17
14	Н. Хюлькенберг	ForceIndia		2			1	4		10	17
15	Б. Сенна	Williams		8	6			1		1	16
16	Ф. Масса	Ferrari				2		8	1		11
17	Ж.-Эр. Вернь	ToroRosso		4							4
18	Д. Риккиардо	ToroRosso	2								2
19	Х. Ковалайнен	Caterham									
20	В. Петров	Caterham									
21	Т. Глок	Marussia									
22	Ш. Пик	Marussia									
23	Н. Картикеян	HRT									
24	П. де ла Роса	HRT									

Лидеры после восьми этапов



№	Команда									Очки
1	Red Bull	30	12	22	37	8	37	18	12	176
2	McLaren	40	15	33	4	6	10	25	4	137
3	Lotus	6	10	8	33	27	2	22	18	126
4	Ferrari	10	25	2	8	18	23	11	25	122
5	Mercedes		1	25	11	6	18	8	23	92
6	Sauber	12	18	1		10	0	17	2	60
7	Williams		8	10		25	1		1	45
8	Force India	1	8		8	1	10		16	44
9	Toro Rosso	2	4							6
10	Caterham									
11	Marussia									
12	HRT									

Командный зачёт

Победитель гонки



Гран-при Австралии



Гран-при Малайзии



Гран-при Китая



Гран-при Бахрейна

VODAFONE
McLAREN
MERCEDES

№ 3
Дженсон
Баттон



№ 5
Фернандо
Алонсо

MERCEDES GP
PETRONAS
FORMULA ONE TEAM

№ 8
Нико
Росберг



№ 1
Себастьян
Феттель

Победитель гонки



Гран-при
Испании



Гран-при
Монако



Гран-при
Канады



Гран-при
Европы



№ 18

Пастор

Мальдонадо



№ 2

Марк

Уэббер



VODAFONE
McLAREN
MERCEDES

№ 4

Льюис

Хэмилтон



№ 5

Фернандо

Алонсо



ПОДИУМЫ



Первый этап



Второй этап



Третий этап



Четвёртый этап



Пятый этап



Шестой этап



Седьмой этап



Восьмой этап









ПОДИУМЫ ПИЛОТОВ

№	Пилот	Команда									Кол-во
1	Льюис Хэмилтон	McLaren Mercedes	III	III	III				I		4
2	Фернандо Алонсо	Ferrari		I	III		II	III		I	4
3	Кими Райкконен	Lotus-Renault				II	III			II	3
4	Дженсон Баттон	McLaren Mercedes	I		II						2
5	Себастьян Феттель	Red Bull Racing-Renault	II			I					2
6	Нико Росберг	Mercedes			I			II			2
7	Серхио Перес	Sauber-Ferrari		II					III		2
8	Роман Грожан	Lotus-Renault				III			II		2
9	Пастор Мальдонадо	Lotus-Renault					I				1
10	Марк Уэббер	Red Bull Racing-Renault						I			1
11	Михаэль Шумахер	Mercedes								III	1

ПОДИУМЫ КОМАНД

№	Команда									Кол-во
1	McLaren Mercedes	2	1	2				1		6
2	Lotus-Renault				2	1		1	1	5
4	Ferrari					1	1		1	4
3	Red Bull Racing-Renault	1			1		1			3
6	Mercedes			1			1		1	3
5	Sauber-Ferrari		1					1		2
7	Williams					1				1

ПИТ-СТОПЫ

№	Пилот	Команда								
1	С. Феттель	Red Bull Racing	2	4	2	3	4	1	2	2
2	М. Уэббер	Red Bull Racing	2	3	3	3	3	1	2	2
3	Дж. Баттон	McLaren Mercedes	2	5	3	4	3	1	3	2
4	Л. Хэмилтон	McLaren Mercedes	2	3	3	3	2	1	2	2
5	Ф. Алонсо	Scuderia Ferrari	2	3	3	3	3	1	1	2
6	Ф. Масса	Scuderia Ferrari	3	4	2	3	4	1	2	4
7	М. Шумахер	Mercedes	поломка	3	1	3	1	1	2	2
8	Н. Росберг	Mercedes	2	4	2	3	3	1	2	2
9	К. Райкконен	Lotus F1 Team	2	3	2	3	3	1	1	2
10	Р. Грожан	Lotus F1 Team	авария	вылет	2	3	3	авария	1	2
11	П. ди Реста	Force India F1 Team	2	3	2	2	3	1	2	1
12	Н. Хюлькенберг	Force India F1 Team	авария	3	2	3	3	1	2	2
14	К. Кобаяши	Sauber F1 Team	2	3	3	3	3	1	1	2
15	С. Перес	Sauber F1 Team	1	3	2	3	3	1	1	2
16	Д. Риккиардо	Scuderia Toro Rosso	3	4	2	3	3	1	2	2
17	Ж.-Эр. Вернь	Scuderia Toro Rosso	2	2	3	3	3	2	3	1
18	П. Мальдонадо	Williams F1	2	4	2	поломка	3	авария	1	2
19	Б. Сенна	Williams F1	3	4	2	3	авария	1	1	2
20	Х. Ковалайнен	Caterham F1 Team	3	4	4	4	3	2	2	2
21	В. Петров	Caterham F1 Team	1	3	2	3	3	1	2	4
22	П. де ла Роса	HRT F1 Team	нкв	3	2	3	4	авария	поломка	2
23	Н. Картикеян	HRT F1 Team	нкв	2	2	3	2	2	авария	3
24	Т. Глок	Marussia F1 Racing	2	3	2	3	3	2	1	нкв
25	Ш. Пик	Marussia F1 Racing	3	3	3	поломка	2	1	1	2



Пройденные круги

№	Пилот	1	2	3	4	5	6	7	8		Пилот	
1	С. Феттель	58	56	56	57	66	78	70	33		474	С. Феттель
2	М. Уэббер	58	56	56	57	65	78	70	57		497	М. Уэббер
3	Дж. Баттон	58	56	56	55	66	70	69	57		487	Дж. Баттон
4	Л. Хэмилтон	58	56	56	57	66	78	70	55		496	Л. Хэмилтон
5	Ф. Алонсо	58	56	56	57	66	78	70	57		498	Ф. Алонсо
6	Ф. Масса	46	56	56	57	65	78	70	56		484	Ф. Масса
7	М. Шумахер	10	56	12	57	12	63	43	57		310	М. Шумахер
8	Н. Росберг	58	56	56	57	66	78	70	57		498	Н. Росберг
9	К. Райкконен	58	56	56	57	66	78	70	57		498	К. Райкконен
10	Р. Грожан	1	3	56	57	66	0	70	40		293	Р. Грожан
11	П. ди Реста	58	56	56	57	65	78	70	57		497	П. ди Реста
12	Н. Хюлькенберг	0	56	56	57	65	78	70	57		439	Н. Хюлькенберг
14	К. Кобаяши	58	46	56	57	66	5	70	33		391	К. Кобаяши
15	С. Перес	58	56	56	57	37	77	70	57		468	С. Перес
16	Д. Риккиардо	58	56	56	56	65	65	70	57		483	Д. Риккиардо
17	Ж.-Эр. Вернь	58	56	56	57	65	77	69	26		464	Ж.-Эр. Вернь
18	П. Мальдонадо	57	54	56	25	66	0	70	57		385	П. Мальдонадо
19	Б. Сенна	52	56	56	54	12	78	69	57		434	Б. Сенна
20	Х. Ковалайнен	38	55	53	56	65	77	69	57		470	Х. Ковалайнен
21	В. Петров	34	55	55	56	65	15	69	57		406	В. Петров
22	П. де ла Роса	—	54	55	55	63	0	24	56		307	П. де ла Роса
23	Н. Картикеян	—	54	54	55	22	76	22	56		339	Н. Картикеян
24	Т. Глок	57	55	55	55	64	77	56	—		419	Т. Глок
25	Ш. Пик	53	54	55	24	35	64	67	57		409	Ш. Пик

Сравнение ПОЗИЦИЙ

№	Пилот	Команда	Австралия		Малайзия		Китай		Бахрейн		Испания		Монако		Канада		Европа									
			квал	гонка	квал	гонка	квал	гонка	квал	гонка	квал	гонка	квал	гонка	квал	гонка	квал	гонка								
1	С. Феттель	Red Bull Racing	6	2	↑4	5	11	↓6	11	5	↑6	1	1	0	7	6	↑1	9	4	↑5	1	4	↓3	1		
2	М. Уэббер	Red Bull Racing	5	4	↑1	4	4	0	6	4	↑2	3	4	↓1	11	11	0	1	1	0	4	7	↓3	19	4	↑15
3	Дж. Баттон	McLaren Mercedes	2	1	↑1	2	14	↓12	5	2	↑3	4	18	↓14	10	9	↑1	12	16	↓4	10	16	↓6	9	8	↑1
4	Л. Хэмилтон	McLaren Mercedes	1	3	↓2	1	3	↓2	7	3	↑4	2	8	↓6	24	8	↑16	3	5	↓2	2	1	↑1	2	19	↓17
5	Ф. Алонсо	Scuderia Ferrari	12	5	↑7	8	1	↑7	9	9	0	9	7	↑2	2	2	0	5	3	↑2	3	5	↓2	11	1	↑10
6	Ф. Масса	Scuderia Ferrari	16			12	15	↓3	12	13	↓1	14	9	↑5	16	15	↑1	7	6	↑1	6	10	↓4	13	16	↓3
7	М. Шумахер	Mercedes	4			3	10	↓7	2			22	10	↑12	8			6			9			12	3	↑9
8	Н. Росберг	Mercedes	7	12	↓5	7	13	↓6	1	1	0	5	5	0	6	7	↓1	2	2	0	5	6	↓1	6	6	
9	К. Райкконен	Lotus F1 Team	17	7	↑10	10	5	↑5	4	14	↓10	11	2	↑9	4	3	↑1	8	9	↓1	12	8	↑4	5	2	↑3
10	Р. Грожан	Lotus F1 Team	3			6			10	6	↑4	7	3	↑4	3	4	↓1	4			7	2	↑5	4		
11	П. ди Реста	Force India F1 Team	15	10	↑5	14	7	↑7	15	12	↑3	10	6	↑4	12	14	↓2	14	7	↑7	8	11	↓3	10	7	↑3
12	Н. Хюлькенберг	Force India F1 Team	9			16	9	↑7	16	15	↑1	13	12	↑1	13	10	↑3	10	8	↑2	13	12	↑1	8	5	↑3
14	К. Кобаяши	Sauber F1 Team	13	6	↑7	17			3	10	↓7	12	13	↓1	9	5	↑4	11			11	9	↑2	7		
15	С. Перес	Sauber F1 Team	22	8	↑14	9	2	↑7	8	11	↓3	8	11	↓3	5			23	11	↑12	15	3	↑12	15	9	↑6
16	Д. Риккиардо	Scuderia Toro Rosso	10	9	↑1	15	12	↑3	17	17	0	6	15	↓9	15	13	↑2	15			14	14	0	17	11	↑6
17	Ж.-Эр. Вернь	Scuderia Toro Rosso	11	11	0	18	8	↑10	24	16	↑8	17	14	↑3	14	12	↑2	16	12	↓4	19	15	↑4	18		
18	П. Мальдонадо	Williams F1	8	13	↓5	11	19	↓8	13	8	↑5	21			1	1	0	24			22	13	↑9	3	12	↓9
19	Б. Сенна	Williams F1	14	16	↓2	13	6	↑7	14	7	↑7	15	22	↓7	17			13	10	↑3	16	17	↓1	14	10	↑4
20	Х. Ковалайнен	Caterham F1 Team	18			24	18	↑6	18	23	↓5	16	17	↓1	19	16	↑3	17	13	↑4	17	18	↓1	16	14	↑2
21	В. Петров	Caterham F1 Team	19			19	16	↑3	19	18	↑1	18	16	↑2	18	17	↑1	18			18	19	↓1	20	13	↑7
22	П. де ла Роса	HRT F1 Team				22	21	↑1	22	21	↑1	20	20	0	22	19	↑3	20			20			21	17	↑4
23	Н. Картикеян	HRT F1 Team				23	22	↑1	23	22	↑1	24	21	↑3	23			22	15	↑7	24			22	18	↑4
24	Т. Глок	Marussia F1 Racing	20	14	↑6	20	17	↑3	20	19	↑1	23	19	↑4	21	18	↑3	19	14	↑5	21					
25	Ш. Пик	Marussia F1 Racing	21	15	↑6	21	20	↑1	21	20	↑1	19			20			21			23	20	↑3	23	15	↑8

КВАЛИФИКАЦИЯ

№	Пилот	Квал	Гонка	Пилот	№
1	Себастьян Феттель	4	4	Марк Уэббер	2
3	Дженсон Баттон	2	6	Льюис Хэмилтон	4
5	Фернандо Алонсо	8	0	Фелипе Масса	6
7	Михаэль Шумахер	2	6	Нико Росберг	8
9	Кими Райкконен	1	7	Роман Грожан	10
11	Пол ди Реста	5	3	Нико Хюлькенберг	12
14	Камуи Кобаяши	5	3	Серхио Перес	15
16	Даниэль Риккиардо	7	1	Жан-Эрик Вернь	17
18	Пастор Мальдонадо	5	3	Бруно Сенна	19
20	Хейкки Ковалайнен	6	2	Виталий Петров	21
22	Педро де ла Роса	7	0	Нараин Картикеян	23
24	Тимо Глок	5	3	Шарль Пик	25

ГОНКА

№	Пилот	Квал	Гонка	Пилот	№
1	Себастьян Феттель	4	4	Марк Уэббер	2
3	Дженсон Баттон	3	5	Льюис Хэмилтон	4
5	Фернандо Алонсо	8	0	Фелипе Масса	6
7	Михаэль Шумахер	2	6	Нико Росберг	8
9	Кими Райкконен	6	2	Роман Грожан	10
11	Пол ди Реста	6	2	Нико Хюлькенберг	12
14	Камуи Кобаяши	3	5	Серхио Перес	15
16	Даниэль Риккиардо	3	5	Жан-Эрик Вернь	17
18	Пастор Мальдонадо	3	5	Бруно Сенна	19
20	Хейкки Ковалайнен	3	4	Виталий Петров	21
22	Педро де ла Роса	5	1	Нараин Картикеян	23
24	Тимо Глок	6	2	Шарль Пик	25

Поул-позиции



3

Поул-позиции



Гран-при Бахрейна



Гран-при Канады



Гран-при Европы



2

Поул-позиции



Гран-при Австралии



Гран-при Малайзии



1

Поул-позиция



Гран-при Испании



1

Поул-позиция



Гран-при Китая



1

Поул-позиция



Гран-при Монако

ГП Великобритании, Силверстоун

**Сильверстоун —
добрый, но уже
не старый**



Сильверстоун — это трасса из «большой пятёрки», победа на которой ценится столь же высоко, как в Монако, Монце, Индианаполисе или Спа. Этот автодром не зря называют «Меккой автоспорта», ведь именно тут прошёл самый первый гран-при официальных чемпионатов мира, в очень далёком уже 1950-м году.

За прошедшие годы трасса, к сожалению (а может, и нет) претерпела немало изменений, и её характер изменился почти до неузнаваемости, хотя она всё же остаётся одной из самых скоростных в календаре чемпионата, а следовательно, требует хорошего поведения машины в скоростных поворотах (иными словами, достаточного уровня прижимной силы), и мощности мотора на прямых — эти факторы в Сильверстоуне куда важнее, чем, к примеру, эффективность тормозной системы, так как жёстких торможений тут почти нет, равно как и медленных поворотов (после последней реконструкции трассы, впрочем, их стало слегка больше).



Copyright: Silverstone Circuits Limited

Любопытное событие произошло в прошлом году — в рамках реконструкции трассы, которая продлится ещё десять лет (за это время на территории автодрома будут построены различные комплексы и открыты водительские школы), новое место получила стартовая прямая и комплекс боксов, и в результате гонки теперь стартуют с прямой между Club и Abbey, которые также были переделаны в последние годы — характер первого изменился несильно, а вот Abbey из шиканы превратился в скоростной поворот, уходящий к тому же в совершенно обратном прежнему направлении.

ГП Великобритании



В последние годы Сильверстоун считался трассой машин Red Bull — именно болидам австрийской команды характеристики трассы подходили более всего, несмотря на победу Алонсо в прошлом году, в противоречивой гонке, в которой FIA обязала команды отказаться от специальной картографии, обогащавшей выхлопными газами диффузоры. Но в предыдущие два сезона Феттель с Уэббером не знали себе равных — в 2009-м выиграл Себастьян, «привезя» лучшему из Brawn GP более 40 секунд, а годом позже уже настал черёд Марка Уэббера («Неплохо для второго номера!»)

ГП Великобритании



Впрочем, тут выигрывал (и наверняка захочет сделать это снова) и Хэмилтон, добивались успеха и Алонсо с Райкконеном (испанец дважды), ну и, конечно же, вездесущий Михаэль Шумахер, записавший на свой счёт три победы (но также и аварию 1999-го года).

И ещё одно интересное обстоятельство — Сильверстоун и окрестности по-прежнему остаются местом базирования большого количества команд Ф-1, «домашней» эту гонку считают в Red Bull, McLaren, Williams, Force India, Caterham и даже Marussia, то есть ровно половина сегодняшнего пелетона. Это означает, что, скорее всего, тут будут представлены интересные новинки, уже известно, что с большим пакетом обновлений на гонке появится Caterham (о подробностях мы обязательно расскажем на нашем [сайте](#)), наверняка будут обновления у McLaren и Williams, равно как и у Force India, которая год назад именно тут добилась своей лучшей квалификации в сезоне и начала своё восхождение вверх, едва не приведшее к пятому месту в Кубке Конструкторов. Так что вне зависимости от погоды (а дожди — регулярные гости английской трассы) в следующий гоночный уик-энд будет жарко — в прямом и/или переносном смысле!



Путешествуйте с нами!

www.formulatravel.ru

+7 (495) 997-94-37